

1. POWER BUTTON
2. MODE BUTTON
3. MUTE BUTTON
4. ROTARY VOLUME KNOB
5. AF BUTTON/SUBWOOFER BUTTON
6. TA BUTTON/ iEQ5 BUTTON (PRESET EQUALIZER BUTTON)
7. PTY BUTTON/ X-BASS BUTTON
8. DISPLAY BUTTON/ MENU BUTTON
9. BAND BUTTON/ MP3 SEARCH BUTTON
10. AUDIO SELECT BUTTON/ MP3 ENTER BUTTON/RDS MENU
11. TUNING UP/DOWN, TRACK UP / DOWN BUTTONS
12. PRESET STATIONS BUTTONS (M1~M6)
13. AUTOMATICALLY STORE / PRESET SCAN (AS/PS) BUTTON / MP3-ID3-TAG INFORMATION BUTTON
14. PANEL RELEASE BUTTON
15. PANEL OPEN BUTTON
19. RESET BUTTON

## SPECIFICATIONS

### GENERAL

|                   |                 |
|-------------------|-----------------|
| Power Supply      | DC 11 -14V      |
| Polarity          | Negative Ground |
| Speaker impedance | 4 ohms          |
| Power Output      | 4 x 70W         |

### CD PLAYER

|                         |                           |
|-------------------------|---------------------------|
| System                  | Compact disc audio system |
| Usable disc             | Compact disc              |
| Sampling frequency      | 44.1KHz                   |
| No of quantization bits | 1bit                      |
| Frequency               | 5-20,000Hz                |
| Number of channels      | 2 stereo                  |
| S/N Ratio               | 70dB                      |

## RADIO SECTION

### FM

|                        |                               |
|------------------------|-------------------------------|
| Frequency Range        | 87.5-108 Mhz                  |
| Intermediate Frequency | 10.7 MHz                      |
| Usable Sensitivity     | Better than 15dB at S/N 30 dB |
| Stereo Separation      | 25 dB at 1KHz                 |
| S/N Ratio              | 50 dB                         |

### AM/MW

|                        |                  |
|------------------------|------------------|
| Frequency Range        | 522-1620 Khz     |
| Intermediate Frequency | 450KHz           |
| Usable Sensitivity     | Better than 45dB |
| S/N Ratio              | 40 dB            |

### REMARK :

Specifications subject to change without notice.

ENGLISH

**DISC PLAY****PRECAUTIONS**

- Use only in a 12-volt DC negative-ground electrical system.
- Disconnect the vehicle's negative battery terminal while mounting and connecting the unit.
- When replacing the fuse, be sure to use one with an identical amperage rating.
- Using a fuse with a higher amperage rating may cause serious damage to the unit.
- DO NOT attempt to disassemble the unit. Laser beams from the optical pickup are dangerous to the eyes.
- Make sure that pins or other objects do not get inside the unit; they may cause malfunctions, or create safety hazards such as electrical shock or laser beam exposure.
- If you have parked the car for a long time in hot or cold weather; wait until the temperature in the car become normal before operating the unit.
- Keep the volume at a level at which you can hear outside warning sounds (horns sirens, etc.).

**CD NOTES**

- Playing a defective or dusty CD can cause dropouts in sound.
- Hold CDs as illustrated.
- DO NOT touch the unlabeled side.
- DO NOT attach any seal, label or data protection sheet to either side of a disc.
- DO NOT expose a CD to direct sunlight or excessive heat.
- Wipe a dirty CD from the center outward with a cleaning cloth.
- Never use solvents such as benzine or alcohol.
- This unit cannot play 3-inch ( 8cm ) CDs.
- NEVER insert a 3-inch CD contained in the adapter or an irregularly shaped CD.
- The unit may not be able to eject it, resulting in a malfunction.

**BEFORE OPERATION**

- DO NOT raise the volume level too much, as this will block outside sounds, making driving dangerous.
- Stop the car before performing any complicated operation.

**CAUTION**

DO NOT open covers and do not repair by yourself. Consult the dealer or an experienced technician for help.

**Installation procedures**

First complete the electrical connections, and then check them for correctness.

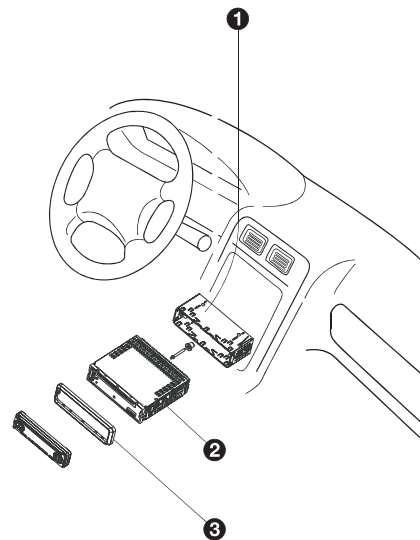

lock lever ( )

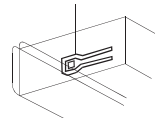

1. Insert mounting bracket into the dashboard, and bend the mounting tabs out with a screwdriver. (Make sure that lock lever is flush with the mounting bracket. Not projecting outward)
2. Secure the rear of the unit After fixing mounting bolt and power connector, fix the rear of the unit to the car body by rubber cushion.
3. Insert trimplate

**Anti-Theft System**

This unit is equipped with a detachable panel. Removing this panel makes the radio totally inoperable.

**Removing the panel**

1. Press power button more than 2 seconds to switch off the power of the unit.
2. Remove the detachable panel (REL button).
3. Press the button of the case and open the cover. Place the panel into the case and take it with you when you leave the car.

**Install detachable panel**

1. Fix right part of face panel in the right part of panel slot of the unit.
2. Press down the left side of the face panel until it clicks into the panel slot of the unit.

**Remove the unit**

Switch of the power of the unit.

1. Remove the panel and the trim plate.
2. Insert both T-Keys into hole in front of the set until they lock.
3. Pull out the unit.

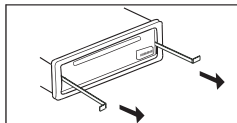
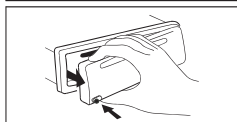
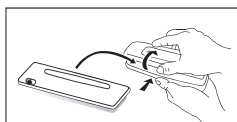
**5. BASIC OPERATIONS****14) PANEL RELEASE BUTTON (REL)**

Press this button to remove the face panel.

**1) POWER ON/OFF BUTTON**

Press POWER button or any other button on the front of the radio (except Open/Eject) to turn the unit on. Press POWER button again to turn the unit off.

**2) MODE BUTTON (MODE)**

Press MODE button to select a different mode of operation as indicated on the display panel. Available modes include Tuner, CD, MP3/WMA and in Aux mode .

**3) MUTE BUTTON (MUTE)**

Press the mute button momentarily to mute the audio volume, and "Mute" will flash in the display. Press the mute button again to restore volume to the previous setting.

**4) VOLUME KNOB**

To increase the volume rotate the volume knob clockwise, to decrease the volume rotate the volume knob counterclockwise.

**10) AUDIO BUTTON (AUDIO/ENTER)**

Press the AUDIO button , the display will be displayed first option is Volume, followed by Subwoofer (only if the Subwoofer feature is currently activated), Bass( only if EQ5 is currently deactivated), Treble( only if EQ5 is currently deactivated), Balance, Fader and back to Volume.

When adjusting audio functions, the unit will automatically exit audio control mode after 5 seconds of inactivity. Use the volume knob to adjust the settings.

**7) IX-BASS BUTTON (IX-BASS)**

Press PTY button more than 3 seconds to activate the iX-BASS feature. This feature will boost the bass and treble ranges. Press PTY button again to select "iX-BASS Off".

**6) PRESET EQUALIZER BUTTON (IEQ5)**

Press TA button more than 3 seconds to activate the IEQ5 feature.

The equalizer function applies preset sound effects to the unit's audio output signal. Press EQUALIZER button repeatedly to step through the following equalizer options: Off, Pop, Jazz, Classical, Beat and Rock.

**8) DISPLAY (DISP)**

Press DISPLAY/MENU momentarily to navigate through the following animation options: EQ animation, Animation Display , PTM (personal text message) and back to the default display.

**MENU FUNCTION LIST (MENU)**

Press DISPLAY/ MENU for more than 3 seconds to access the menu. Navigate the menu by pressing DISPLAY/ MENU momentarily to move forward to the next option. The menu can also be navigated by using the Tuning Up or Tuning Down Button to move to the next or previous option. The following options are adjusted through this menu feature.

- CONTRAST
- DIMMER
- CLOCK FORMAT
- TIME SET
- LOCAL / DISTANCE SELECTOR
- AREA (TUNER FREQUENCY SPACING)
- PROGRAMMABLE TURN-ON VOLUME (VOL PGM)
- BEEP TONE ON/OFF

**• ILLUMINATION COLOR (COLOR)**

This option allows selection between two colors for the backlight illumination of the unit; "COLOR 1" blue backlight. "COLOR 2" red backlight.

**• SELECTABLE CLOCK DISPLAY (CLK ON LCD)**

To select the clock and greeting not to be displayed when the unit is powered off, use volume knob to select "CLK ON LCD Off".

**• KEY ILLUMINATION ON/OFF (KEY LIGHT)**

When the Key Light feature is deactivated with the unit turned off and the ignition switch turned on, the front panel buttons will not illuminate.

**• PERSONAL TEXT MESSAGE**

Press the MENU button repeatedly until you see the "PTM" on the display, this will allow the user to input his favor greeting note on the display. The "INPUT MESSAGE" will be displayed by default. User is allowed to input max. 20 characters or symbols for the "PTM" to be displayed on the LCD.

When "PTM" is displayed on the display, Press "ENTER" button to start up the "PTM" enter process. Use the volume up/down button to input A & Z 0-9, +/- ! etc. Press "ENTER" button to confirm the first letter input. Repeat the procedure and enter the rest of the others letter input. If you want to change the inputted letters , you can press Tuning up /down button to move, the cursor backwards to change the inputted letters. If no more button pressing after 7 seconds the inputted letters will be automatically set as PTM. The previous PTM will be erased automatically once a new PTM is inputted.

**• GREETING NOTE**

There are three different greeting note displayed on LCD base on different condition.

1. Good Morning, Good Afternoon or Good Evening.
2. "Enjoy Driving! Have a Safe Trip!"
3. "See you! Have a nice day!"

**• IGNITION OFF CLOCK RECALL**

The user can recall to display the clock time by press DISPLAY button, even when ignition is off.

**6. TUNER OPERATION****9) BAND BUTTON (BAND)**

Press BAND to change between FM and AM(MW) bands.

**11) TUNING UP/DOWN BUTTON ( )****Manual Tuning**

Press the Up Tuning or Down Tuning button for more than 3 seconds to move the radio frequency number up or down one step.

**Auto Seek Tuning**

Press the Up Tuning or Down Tuning button for less than 3 seconds to move to next station automatically.

**12) PRESET STATIONS BUTTONS**

Six numbered preset buttons store and recall stations for each band (3 FM/1 MW).

**Store a Station**

Select a band (if needed), then select a station. Hold a preset button for 3 seconds. The preset number will appear in the display.

**Recall a Station**

Select a band (if needed). Press a preset button to select the corresponding stored station.

**13) AUTOMATICALLY STORE / PRESET SCAN (AS/PS)****Automatically Store**

Automatically select 6 strong stations and store them in the current band. Select a band (if needed). Press AS/PS button for more than three seconds. The new stations replace stations already stored in that band.

**Preset Scan**

Scan stations stored in the current band. Select a band (if needed). Press AS/PS button for less than 3 seconds. The unit will pause for ten seconds at each preset station. Press AS/PS button again to stop scanning when the desired station is reached.

**Stereo**

The unit will automatically pick up a stereo signal, if stereo signal is available. When in stereo mode, the ST icon will appear on the display.

**7. CD PLAYER OPERATION****INSERT AND EJECT CD**

Insert a CD label-side up with the unit turned on, and the disc will begin to play. Press the Eject button to stop CD play and eject the CD. The unit does not have to be turned on to eject the CD.

**PAUSE BUTTON (PAU)**

Press the pause button to suspend disc play. Press the pause button again to resume disc play.

**TRACK SELECT**

Press the Up Tuning or Down Tuning button for less than one second to advance to the next track on the CD. The selected track number will appear on the display. Press and hold the Up Tuning or Down Tuning button for more than one second to fast forward or fast reverse through the disc.

**REPEAT BUTTON (RPT)**

Press REPEAT BUTTON (RPT) during disc play to continuously repeat the track. Press REPEAT BUTTON (RPT) again to stop Repeating.

**RANDOM BUTTON (RDM)**

Press RANDOM BUTTON (RDM) during disc play to play all tracks on a CD in random order. Press RANDOM BUTTON (RDM) again to stop random play.

**INTRO SCAN BUTTON (INT)**

During disc play, press INTRO SCAN BUTTON (INT) to play the first 10 seconds to each track on the disc. When the desired track is reached, press INTRO SCAN BUTTON (INT) again to end the scan and play the selected track.

**CD TEXT**

The unit can display the first 11 letters of Album Title, Artist Title. If the recorded information is longer than 11 characters. The rest of text will scroll from right to left on the display.

**RDS FUNCTIONS**

The unit is equipped with the following RDS function:

- AF Alternative Frequencies
- CT Clock Time
- EON Enhanced other Network
- PI Program identifications
- PS Program service name
- PTY Program Type
- REG Regional Change
- TA Traffic Announcement
- TP Traffic program

**8. RDS OPERATION****1. AF FUNCTION**

By pressing AF button < 3 seconds to select AF ON/OFF. "AF ON" or "AF OFF" will show & remain on the LCD segment for 5 seconds. Under AF "On" mode, if the tuned in station signal is getting weak, the unit will automatically switches to a different frequency on the same network with stronger signal.

**2. TA FUNCTION**

By pressing TA button < 3 seconds, turn switch on TA standby mode. "TA ON" will show & remain on the LCD segment for 5 seconds & the TA icon will light up on the LCD. In the stand by mode, when a traffic announcement broadcast starts, the traffic announcement broadcast will be received as top priority regardless of the function mode. When a traffic announcement starts, "TRAFFIC INFO" will show on the LCD, press the TA button can cancelled the broadcast reception while a traffic announcement broadcast is being received.

The unit will go back to the previous mode and TA goes into stand by mode again. When the TP icon is not light up for 60 seconds. A beep Alarm tone is heard and the LCD will show "Lost TP,TA". TA seek will automatic activate and searches to another TA station.

**3. PTY FUNCTION**

Pressing PTY button < 3 seconds to goes into PTY select mode. "PTY" icon will light up on the LCD. The LED around encoder volume will starts blinking. The user now has 5 seconds to select the desired PTY item by using volume knob. Once selected the PTY item, user have 5 seconds to press "SELECT" or "TUNE UP or TUNE DOWN" buttons < 3 seconds to seek for the selected PTY item. The LCD will display "PTY SEEK". If no station with the selected PTY broadcast can be received, the LCD will display "No Match PTY" and blinks for 5 seconds then returns to the previous mode.

User can store his favor PTY into the preset memory M1 to M6. After selected a PTY item, long press any one of the preset memory button can store the selected PTY. To recall the stored PTY item by switching on PTY mode then press preset memory < 3 seconds, the unit will automatically search the stored PTY station in the preset memory

**MUSIC GROUP**

POP , ROCK  
EASY, LIGHT  
JAZZ, COUNTRY  
CLASSICS  
NATION, OLDIES  
FOLK

**SPEECH GROUP**

NEWS, AFFAIRS, INFO  
SPORT, EDUCATE, DRAMA  
WEATHER, FINANCE, CHILDREN  
CULTURE, SCIENCE, VARIED  
SOCIAL, RELIGION, PHONE IN  
TRAVEL, LEISURE, DOCUMENT

**Note:** Factory default stored for PTY preset memory.  
M1/News, M2/Information, M3/Pop Music, M4/Sports, M5/Classics, M6/Finance.

**4. RDS (RADIO DATA SYSTEM) MENU**

To access the RDS-MENU press the SELECT button > 3 seconds.

The following list of features can be selected

- Auto Seek All / RDS
- TA Seek On / Off
- TA Volume 0-40 (default 18)
- Regional On / Off

**Steps to access Menu items:**

- 1) To access the RDS MENU press the SELECT button > 3 seconds.
- 2) "RDS-MENU" will be displayed on display for 2 seconds, and then "Auto Seek" appears on display.
- 3) To navigate through the MENU use the >>| or |<< buttons to navigate down or up through the menu items. Or Press SELECT BUTTON repeatedly to view the menu item sequential
- 4) Use the Volume knob to adjust the selected menu item.
- 5) After the selected menu item(s) has been changed and no other operation have been made, a 5 second time-out will resume the head unit to the previous mode.

**Features description of RDS-Menu Items:****- Auto seek RDS/All**

Auto Seek "RDS" will be displayed by default. The user now has 5 seconds to adjust by using volume knob from "RDS" to "ALL". If "ALL" is selected, during the Auto Seek tuning mode, the unit will stop at all radio station including Non RDS station regardless AF and TA is switched on. If "RDS" was selected and the AF is on, during the Auto Seek tuning mode. The unit will stop at only RDS station.

**- TA seek On/Off**

TA Seek "On" will be displayed by default. The user now has 5 seconds to adjust by using volume knob from "On" to "Off". If selected "On" mode, when a received station does not have TP information for 60 seconds, the unit automatic search to next station which does not have the same station (PI), but has the TP information. When a TP information get lost at the current station over the default retune time (60 seconds), the unit start to search to next same PI station. When the same PI station does not catch in 1 cyclic search, the unit returns to next station with TP information.

If "Off" is selected, when a received station dose not have TP information for 60 seconds, a Double Beep Sound (Alarm) is output and the LCD will be displayed "Lost TP TA" but the retune mode is not activated.

**Note:** This function only activate when "TA" switches on mode.

**- TA Volume**

TA Volume "18" will be displayed by default. The user now has 5 seconds to adjust by using volume knob from "0-40". When TA function is activated, if a TA program is tuned in at the volume level set regardless of the volume of the other source at the time.

**Note:** When the unit tuned into a TA program. The volume level can only be increased but cannot be decreased.



#### - Regional On/Off

REGIONAL "OFF" will be displayed by default. The user now has 5 seconds to adjust by using volume knob from "off" to "On" . If "on" is selected when the AF search or PI seek, it will implemente to station which have all the PI codes which are the same as current station. If "off" is selected, when AF search or PI seek the regional code in the format PI code will be ignored. A regional station is possible to be received.

Note: The Regional function On/Off Setting is valid when the "AF" function is "on"

#### 9. MP3/WMA OPERATION

The unit supports playback of MP3/WMA and CDDA (CDA), Mixed-Mode CDs and CD-Extra (including multisession discs), but discs on which the session has not been closed will not play.

ISO 9660 Level 1 (11 characters)

ISO 9660 Level 2 (31 characters)

Joliet (31 characters)

Romeo (31 characters)

Up to 200 characters can be displayed in the long file name format. The media reproducible on this unit has the following limitations:

Maximum number of nested folders: 8

Maximum number of files per disc: 999

Maximum number of folders per disc: 255

#### ENTERING ID3 TAG

This unit supports ID3 tag versions 1.0 and 1.1. The unit also supports CD-TEXT encoded discs for Album, Track and Artist Title information.

**Note:** A file name entered with characters not on the code list may not play correctly.

#### MP3/WMA SECTION

Bit Rates: The unit supports bit rates from 32 - 320 kbps.

#### FILE/ FOLDER PLAY

There are three different play methods as following:

#### FILE/ FOLDER INTRO PLAY:

Press M2 button more than 3 seconds during playing MP3/WMA disc for "intro play" all files of the current folder. Intro play should restart from the first song of the current folder; after all files in the current files have been intro-played.

To disable current folder "intro play", long press M2 button more than 3 seconds

Press M2 button less than 3 seconds is "intro play" all files on the disc. Intro play should re-start at the very first file of the disc after all files in the disc has been intro played.

To disable all files "intro play", press M2 button less than 3 seconds

#### FILE/FOLDER REPEAT PLAY:

Press M3 button more than 3 seconds during playing MP3/WMA disc for "repeat play" all files of the current folder. And keep on repeat playing the current folder until "repeat play" is disabled.

To disable current folder "repeat play", long press M3 button more than 3 seconds

Press M3 button less than 3 seconds to "repeat play" the current file. And keep on repeat playing the current file until the "repeat play" is disabled.

To disable current file "repeat play", press M3 button less than 3 seconds File/Folder

#### RANDOM PLAY:

Press M4 button more than 3 seconds during playing MP3/WMA disc to "random play" all files of the current folder.

To disable current folder "random play", long press M4 button more than 3 seconds

Press M4 button less than 3 seconds is "random play" all files on the disc.

To disable all file " random play", press M4 button less than 3 seconds.

#### MP3/WMA SECTION

##### MP3/WMA FILE OR FOLDER SEARCHING (volume knob)

The unit allows end user have three different method for the file / folder searching.

#### 1) DIRECT FILE NUMBER SEARCHING. "014 MP3 FILE"

Press MP3 search button (Band button) once LCD will display "number search", Press "Audio Select" key or press volume knob to enter the "Number search".

Use the volume knob until "014" Long Press MP3 enter button (Audio Select button) to confirm & play file "014"

#### 2) FOLDER /FILES NAVIGATE SEARCHING. FOLDER "06" & FILE "016 MP3"

During MP3 or WMA files playback, press MP3 search button (Band Button) twice LCD will display "Navigate search", Press "Audio Select" key or press volume knob to enter the "Navigate search".

Use the volume knob until LCD displayed "06", Short Press MP3 enter key (Audio Select Button) to go into folder "06" (**Note:** If MP3 enter key is press more than 3 seconds.

The first file "015.MP3 " will start playing) The "015.MP3" file will be displayed on the LCD.

Use volume knob until LCD displayed "016 MP3"

(**Note:** Press the "AS/PS" button will allow a quick return back to folder "06" or press volume knob backward to "06")

Long press MP3 enter key (Audio select Button) to confirm play "016 MP3" file

#### 3) DIRECT ALPHABETICAL INPUT SEARCHING . FOLDER "06" & FILE "016 MP3"

During MP3 or WMA files playback, press MP3 search button (band button) three times LCD will display "alphabet search" ,Press "Audio Select" key or press "volume knob" to enter the Alphabetical search.

Press volume knob to input "06"

Use the volume knob to "0" and short press "Audio Select" to input next "6" by press volume knob.

(Note: Track up / down button use as the cursor to move to the next or the previous alphabet input.)

Long press "Audio select" key to confirm the input of "06" and "06" will be display on the LCD.

Short press MP3 enter key (Audio select button) to go into folder "06" .

Use the volume knob will able to navigate through "015 MP3" -> "016 MP3"

Long Press "Audio Select" key to confirm to play "016 MP3" .

#### ID3 INFORMATION DISPLAY

If any MP3/WMA file recording with ID3 Tag information. The ID3 information such like Album title, Track title, Artist Title will be displayed and automatic scrolling through the LCD while the file is playing. User also allows pressing the AS/PS button repeatedly to view the ID3 tag information manually.

#### NOTE OF ID3 ICONS ON DISPLAY

| ICON | DESCRIPTION |
|------|-------------|
|      | FOLDER      |
|      | FILE        |
|      | TRACK       |
|      | ARTIST      |
|      | ALBUM       |

## TROUBLESHOOTING

Before going through the check list, check wiring connection. If any of the problems persist after check list has been made, consult your nearest service dealer.

| Problem                          | Cause   | Solution  |
|----------------------------------|---|---|
| No power                         | The car ignition switch is not on                                 | If the power supply is properly connected to the car accessory terminal, switch the ignition key to "ACC"                 |
|                                  | The fuse is blown   | Replace the fuse  |
| Disc cannot be loaded or ejected | Presence of disc inside the player                                | Remove the disc in the player, then insert a new one  |
|                                  | Inserting the disc in reverse direction                           | Insert the compact disc with the label facing upward  |
|                                  | The disc is extremely dirty or defective                          | Clean the disc or try to play a new one   |
|                                  | Temperature inside the car is too high                            | Cool off or until the ambient temperature returns to normal   |
| No sound                         | Condensation  | Leave the player off for an hour, then try again  |
|                                  | Volume is in minimum  | Adjust volume to a desired level  |
| Sound skips                      | Wiring is not properly connected                                  | Check wiring connection   |
|                                  | The installation angle is more than 30 degrees                    | Adjust the installation angle less than 30 degrees  |
| The operation keys do not work   | The disc is extremely dirty or defective                          | Clean the compact disc, then try to play a new one  |
|                                  | The built-in microcomputer is not operating properly due to noise | Front panel is not properly fixed into its place<br>Press the RESET button.   |
| The radio does not work          | The antenna cable is not connected                                | Insert the antenna cable firmly   |
|                                  | The signals are too weak  | Select a station manually   |
| Error 1                          | Mechanism error   | Press the reset button to correct the problem. If the error code does not disappear, consult your nearest service dealer. |
| Error 2                          | Servo Focus error   | Press the reset button to correct the problem. If the error code does not disappear, consult your nearest service dealer. |
| Error 3                          | Servo tracking error  | Press the reset button to correct the problem. If the error code does not disappear, consult your nearest service dealer. |
| Error 4                          | Motorize panel error  | Press the reset button to correct the problem. If the error code does not disappear, consult your nearest service dealer. |

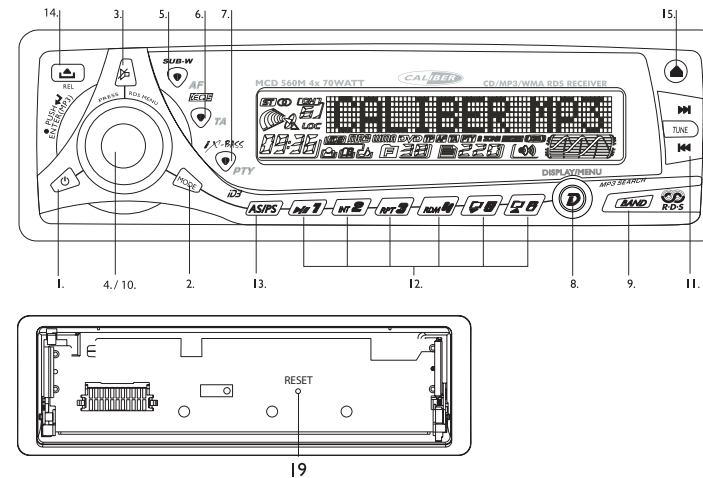

1. TOUCHE ALIMENTATION (POWER)
2. TOUCHE MODE
3. TOUCHE SOURDINE (MUTE)
4. BOUTON DE REGLAGE DE VOLUME
5. TOUCHE AUDIOFREQUENCE (AF)/TOUCHE CAISSON BASSES (SUB-WOOFER)
6. TOUCHE TA/TOUCHE iEQ5 (TOUCHE PREREGLES EGALISEUR)
7. TOUCHE PTY/ TOUCHE X-BASS
8. TOUCHE ECRAN D'AFFICHAGE / TOUCHE MENU
9. TOUCHE GAMME (BAND)/ TOUCHE RECHERCHE MP3
10. TOUCHE DE SELECTION AUDIO/ TOUCHE ENTREE MP3 /MENU RDS
11. TOUCHES ACCORD HAUT/BAS, PLAGES SUIVANTE/PRECEDENTE
12. TOUCHES STATIONS PREREGLEES (M1-M6)
13. TOUCHE MEMORISATION AUTOMATIQUE / BALAYAGE STATIONS PREREGLEES (AS/PS) TOUCHE BALISES MP3-ID3
14. TOUCHE DEBLOCAGE PANNEAU
15. TOUCHE OUVERTURE PANNEAU
19. TOUCHE DE RÉINITIALISATION

## CARACTÉRISTIQUES

## GENERALITES

|                         |                          |
|-------------------------|--------------------------|
| Alimentation électrique | DC 11 -14V               |
| Polarité                | Mise à la terre négative |
| Impédance haut-parleur  | 4 ohms                   |
| Puissance sortie        | 4 x 70W                  |

## LECTEUR CD

|                                |                            |
|--------------------------------|----------------------------|
| Système                        | Système audio compact disc |
| Disque utilisable              | Compact disc               |
| Taux d'échantillonnage         | 44,1KHz                    |
| Nbre de bits de quantification | 1 bit                      |
| Fréquence                      | 5-20 000Hz                 |
| Nombre de canaux               | 2 stéréo                   |
| Rapport Signal sur Bruit       | 70 dB                      |

## SECTION RADIO

|                         |                               |
|-------------------------|-------------------------------|
| FM                      |                               |
| Gamme de fréquences     | 87,5-108 Mhz                  |
| Fréquence intermédiaire | 10,7 MHz                      |
| Sensibilité utilisable  | Supérieure à 15dB à S/B 30 dB |
| Séparation stéréo       | 25 dB à 1KHz                  |
| Rapport Signal / Bruit  | 50 dB                         |

## AM/MW

|                          |                   |
|--------------------------|-------------------|
| Gamme de fréquences      | 522-1620 KHz      |
| Fréquence intermédiaire  | 450KHz            |
| Sensibilité utilisable   | Supérieure à 45dB |
| Rapport Signal sur Bruit | 40 dB             |

## REMARQUE :

Caractéristiques sous réserve de modifications sans préavis

**DISC PLAY****PRÉCAUTIONS**

- N'utilisez que dans un système électrique 12 volts CD de polarité négative.
- Déconnectez la borne négative de la batterie du véhicule lors du montage et de la connexion de l'unité.
- Lors du remplacement du fusible, veillez à un fusible avec un ampérage identique. Utiliser un fusible avec un ampérage supérieur peut causer de graves dommages à l'unité.
- N'essayez PAS de démonter l'unité. Les rayons laser du capteur optique sont dangereux pour les yeux.
- Vérifiez que les broches ou autres objets ne pénètrent pas dans l'unité ; ils peuvent entraîner des dysfonctionnements, ou créer des risques pour la sécurité tels que des chocs électriques ou une exposition au rayon laser.
- Si vous avez parké la voiture pendant un long moment par temps froid ou chaud, attendez que la température dans la voiture redevienne normale avant de mettre l'unité en marche.
- Maintenez le volume à un niveau qui vous permet d'entendre les bruits d'avertissement extérieurs (klaxons, sirènes, etc.).

**Remarques relatives aux CD**

- La lecture de CD poussiéreux ou défectueux peut entraîner des pertes sonores.
- Tenez les CD comme illustré.
- NE touchez PAS la face du CD sans étiquette.
- Ne posez aucun sceau, aucune étiquette ni aucune feuille de protection de données d'un côté ou l'autre du disque.
- N'exposez PAS un CD à la lumière directe du soleil ou à une chaleur excessive.
- Essayez un CD sale du centre vers l'extérieur à l'aide d'un chiffon nettoyant.
- N'utilisez jamais de solvants tels que de la benzine ou de l'alcool.
- Ce lecteur ne peut jouer de CD 3 pouces ( 8 cm ).
- N'insérez JAMAIS un CD 3 pouces contenu dans l'adaptateur ou un CD de forme irrégulière.
- L'unité pourrait ne pas pouvoir le rejeter, ce qui entraînerait un dysfonctionnement.

**Avant la mise en marche**

- N'augmentez PAS trop le niveau sonore, car cela vous empêcherait d'entendre les sons extérieurs, rendant la conduite dangereuse.
- Arrêtez la voiture avant d'effectuer toute opération compliquée.

**ATTENTION**

N'ouvrez PAS les caches et n'effectuez aucune réparation vous-même. Consultez le distributeur ou un technicien expérimenté si vous avez besoin d'aide.

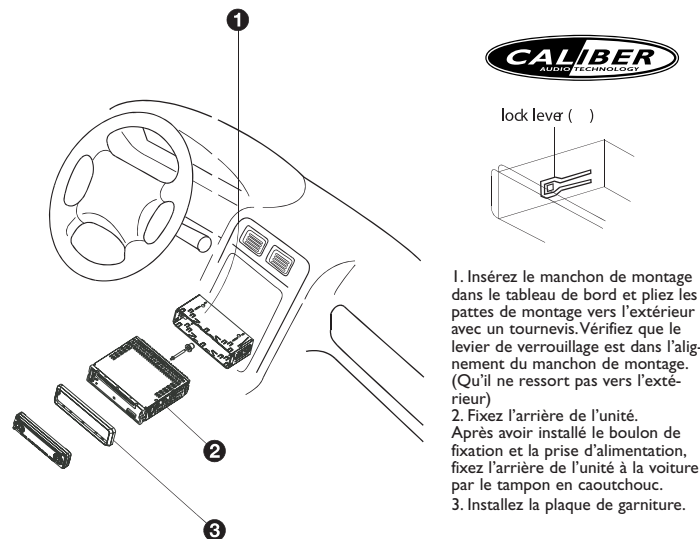

lock lever ( )

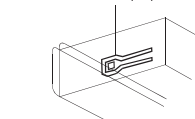

- Insérez le manchon de montage dans le tableau de bord et pliez les pattes de montage vers l'extérieur avec un tournevis. Vérifiez que le levier de verrouillage est dans l'alignement du manchon de montage. (Qu'il ne ressort pas vers l'extérieur)
- Fixez l'arrière de l'unité. Après avoir installé le boulon de fixation et la prise d'alimentation, fixez l'arrière de l'unité à la voiture par le tampon en caoutchouc.
- Installez la plaque de garniture.

Ce lecteur est équipé d'un panneau détachable motorisé coulissant. Le panneau peut être détaché et emmené avec vous, ce qui vous aidera à décourager les voleurs.

**Retrait du panneau**

- Appuyez sur le bouton power pendant plus de 2 secondes pour mettre l'unité hors tension.
- Enlevez le panneau amovible (bouton REL).
- Appuyez doucement sur le bouton du boîtier du panneau et ouvrez l'étui. Placez le panneau dans le boîtier et emmenez-le avec vous lorsque vous quittez la voiture.

**Installation du panneau**

- Insérez le panneau dans l'ouverture de l'unité.
- Poussez sur le panneau avant jusqu'à ce qu'il se mette en place.

**Retrait du lecteur**

- Enlevez le panneau et la plaque de garniture.
- Insérez les deux T-Keys dans les trous à l'avant de l'appareil jusqu'à ce qu'ils s'emboîtent.
- Sortez l'unité.

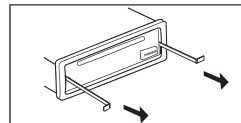
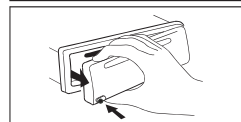
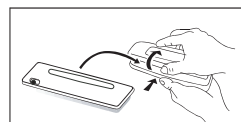
**5. OPERATIONS DE BASE****14) TOUCHE DEBLOCAGE PANNEAU (REL)**

Appuyez sur cette touche pour enlever le panneau de commande.

**1) TOUCHE MARCHE/ARRET**

Appuyez sur la touche POWER ou toute autre touche à l'avant de la radio (sauf Open/Eject) pour allumer l'appareil. Appuyez de nouveau sur la touche POWER pour éteindre l'appareil.

**2) TOUCHE MODE**

Appuyez sur la touche MODE pour sélectionner un mode de fonctionnement, comme indiqué sur le panneau d'affichage. Les modes disponibles sont les suivants : Tuner, CD, MP3/WMA et Aux in.

**3) TOUCHE SOURDINE (MUTE)**

Appuyez une fois sur la touche MUTE pour éteindre momentanément le volume sonore. « Mute » clignote à l'écran d'affichage. Appuyez de nouveau sur la touche MUTE pour rétablir le son au niveau sonore précédent.

**4) BOUTON VOLUME HAUT/BAS**

Pour augmenter le volume, tourner le bouton dans le sens des aiguilles d'une montre. Pour baisser le volume, tourner le bouton dans le sens inverse des aiguilles d'une montre.

**10) TOUCHE DE SELECTION AUDIO (AUDIO/ENTER)**

Appuyez sur la touche AUDIO. Différentes options apparaissent à l'écran d'affichage : la première option est Volume, suivie de Subwoofer (uniquement si la caractéristique Subwoofer est actuellement activée), Bass (uniquement si EQ5 est actuellement désactivé), Treble (uniquement si EQ5 est actuellement désactivé), Balance, Fader et retour à Volume.

Lorsque vous configurez les fonctions audio, l'appareil quitte automatiquement le mode de sélection audio après 5 secondes d'inactivité. Utilisez le bouton de réglage du volume pour modifier les réglages.

**7) TOUCHE IX-BASS (iX-BASS)**

Appuyez sur la touche PTY pendant plus de 3 secondes pour activer la caractéristique iX-BASS. Cette caractéristique accentue les réglages de basses et d'aigus. Appuyez encore une fois sur la touche PTY pour sélectionner « iX-BASS Off ».

**6) TOUCHE PREREGLAGES EGALISEUR (IEQ5)**

Appuyez sur la touche TA pendant plus de 3 secondes pour activer la caractéristique IEQ5. La fonction d'égaliseur applique des effets sonores préréglés au signal de sortie audio de l'appareil. Appuyez plusieurs fois de suite sur la touche EQUALIZER pour parcourir les différentes options : Off, Pop, Jazz, Classical, Beat et Rock.

**8) ECRAN D'AFFICHAGE (DISP)**

Appuyez momentanément sur la touche DISPLAY/MENU pour parcourir les options d'animation suivantes : EQ animation, Animation Display, PTM (message texte personnel) et retour à écran d'affichage par défaut.

**LISTE DE FONCTIONS DE MENU (MENU)**

Appuyez sur la touche DISPLAY/ MENU pendant plus de 3 secondes pour accéder au menu. Parcourez le menu en appuyant momentanément sur la touche DISPLAY/ MENU pour passer à l'option suivante. Vous pouvez également parcourir le menu en utilisant la touche Accord haut ou bas pour passer à l'option suivante ou précédente. Les options suivantes peuvent être configurées.

- **CONTRAST** (CONTRASTE)
- **DIMMER** (GRADATEUR)
- **CLOCK FORMAT** (FORMAT HORLOGE)
- **TIME SET** (RÉGLAGE HEURE)
- **LOCAL / DISTANCE SELECTOR** (SÉLECTEUR LOCAL / DISTANT)
- **AREA (TUNER FREQUENCY SPACING)** AREA (GRILLE DE PAS DE FRÉQUENCE)
- **PROGRAMMABLE TURN-ON VOLUME (VOL PGM)** VOLUME INITIAL PROGRAMMABLE
- **BEEP TONE ON/OFF** (BIP SONORE MARCHÉ/ARRÊT)

**• ILLUMINATION COLOR (COLOR) COULEUR DE RÉTROÉCLAIRAGE (COLOR)**

Cette option permet de choisir entre deux couleurs pour le rétroéclairage de l'appareil : rétroéclairage bleu « COLOR 1 », rétroéclairage rouge « COLOR 2 ».

**• AFFICHAGE HORLOGE (CLK ON LCD)**

Pour désactiver l'horloge et le message de bienvenue quand l'appareil est éteint, utilisez le bouton de réglage de volume pour sélectionner « CLK ON LCD Off ».

**• MARCHÉ/ARRÊT RÉTROÉCLAIRAGE DE TOUCHES (KEY LIGHT)**

Quand la caractéristique de rétroéclairage des touches est désactivée alors que l'appareil est éteint et que le contact est mis, les touches ne sont pas rétroéclairées.

**• MESSAGE DE TEXTE PERSONNEL (PERSONAL TEXT MESSAGE)**

Appuyez plusieurs fois sur la touche MENU jusqu'à ce que « PTM » apparaisse à l'écran d'affichage. Cette option permet à l'utilisateur de faire apparaître son message de bienvenue favori à l'écran d'affichage. Le message « INPUT MESSAGE » apparaît par défaut. L'utilisateur peut saisir un maximum de 20 caractères ou symboles pour le message de texte personnel (PTM) qui apparaîtra à l'écran LCD.

Quand « PTM » apparaît à l'écran, appuyez sur la touche « ENTER » pour lancer la procédure de saisie du texte (message de texte personnel). Utilisez le bouton de réglage de volume pour saisir A & Z 0-9, +/- !, etc. Appuyez sur la touche « ENTER » pour confirmer la première saisie de lettre. Répétez la même procédure et saisissez les autres lettres. Pour modifier les lettres saisies, appuyez sur la touche Accord haut/bas pour reculer le curseur et modifier les lettres saisies. Si aucune touche n'est enfoncée pen-

dant plus de 7 secondes, les lettres saisies formeront automatiquement le message texte personnel. Le message texte personnel précédent est automatiquement effacé quand un nouveau message texte personnel est saisi.

• **BIENVENUE (GREETING NOTE)**

Trois messages de bienvenue différents peuvent s'afficher à l'écran LCD, suivant différentes conditions.

1. Good Morning, Good Afternoon ou Good Evening.
2. « Enjoy Driving! Have a Safe Trip! »
3. « See you! Have a nice day! »

• **RAPPEL D'HORLOGE CONTACT COUPÉ**

The user can recall to display the clock time by press DISPLAY button, even when ignition is off.

**6. FONCTIONNEMENT DE LA RADIO**

**9) TOUCHE GAMME (BAND)**

Appuyez sur la touche BAND pour régler FM ou AM(MW).

**11) TOUCHE ACCORD HAUT/BAS**

**Accord manuel**

Appuyez sur la touche Accord haut/bas pendant plus de 3 secondes pour augmenter ou baisser le numéro de fréquence radio d'une unité.

**Accord par recherche automatique**

Appuyez sur la touche Accord haut/bas pendant moins de 3 secondes pour passer automatiquement à la station suivante.

**12) TOUCHES DE STATIONS PREREGLEES**

Six touches numérotées permettent de mémoriser et de récupérer des stations pour chaque gamme (3 FM/1 MW).

**Mémoriser une station**

Sélectionnez une gamme (au besoin) et ensuite une station. Appuyez sur une touche de préréglage et maintenez-la enfoncée pendant 3 secondes. Le numéro de préréglage apparaîtra à l'écran d'affichage.

**Récupérer une station**

Sélectionnez une gamme (au besoin). Appuyez sur une touche de préréglage pour sélectionner la station mémorisée souhaitée.



**13) MEMORISATION AUTOMATIQUE / BALAYAGE STATIONS PREREGLEES (AS/PS)**

**Mémorisation automatique**

Cette fonction sélectionne automatiquement 6 stations suivant la force de leur signal et les mémorise dans la gamme en cours. Sélectionnez une gamme (au besoin). Appuyez sur la touche AS/PS pendant plus de trois secondes. Les nouvelles stations remplacent les stations déjà mémorisées dans cette gamme.

**Balayage des stations préréglées**

Fonction de balayage des stations mémorisées dans la gamme en cours. Sélectionnez une gamme (au besoin). Appuyez sur la touche AS/PS pendant moins de trois secondes. L'appareil s'arrête pendant dix secondes à chaque station préréglée. Appuyez de nouveau sur la touche AS/PS pour arrêter le balayage lorsque la station souhaitée est atteinte.

**Stéréo**

L'appareil capte automatiquement un signal stéréo quand un signal stéréo est disponible. En mode stéréo, l'icône ST apparaît à l'écran d'affichage.

**7. FONCTIONNEMENT DU LECTEUR CD**

**INSERTION ET EJECTION DE CD**

Insérez un CD avec l'étiquette dirigée vers le haut dans l'appareil allumé. La lecture du CD commence. Appuyez sur la touche d'éjection pour arrêter la lecture du CD et éjecter le CD. L'éjection du CD peut se faire sans que l'appareil ne soit allumé.

**TOUCHE PAUSE (PAU)**

Appuyez sur la touche de pause pour suspendre la lecture du CD. Appuyez de nouveau sur la touche de pause pour reprendre la lecture du disque.

**SELECTION DE PLAGE**

Appuyez sur la touche d'Accord haut/bas pendant moins d'une seconde pour avancer d'une plage à l'autre du CD. Le numéro de la plage sélectionnée apparaît à l'écran d'affichage. Appuyez sur la touche Accord haut/bas et maintenez-la enfoncée pendant plus d'une seconde pour avancer ou reculer rapidement.

**TOUCHE DE REPETITION (RPT)**

Appuyez sur la TOUCHE DE REPETITION (RPT) pendant la lecture du disque pour répéter continuellement la même plage. Appuyez de nouveau sur la TOUCHE DE REPETITION (RPT) pour arrêter la répétition.

**TOUCHE DE LECTURE EN ORDRE ALEATOIRE (RDM)**

Appuyez sur la TOUCHE DE LECTURE EN ORDRE ALEATOIRE (RDM) pendant la lecture du disque pour une lecture en ordre aléatoire de toutes les plages du CD. Appuyez de nouveau sur la TOUCHE DE LECTURE EN ORDRE ALEATOIRE pour arrêter la lecture aléatoire.

**TOUCHE DE BALAYAGE DES PLAGES (INT)**

Pendant la lecture du disque, appuyez sur la TOUCHE DE BALAYAGE DES PLAGES (INT) pour entendre les 10 premières secondes de chaque plage du disque. Quand la plage souhaitée est atteinte, appuyez de nouveau sur la TOUCHE DE BALAYAGE DES PLAGES (INT) pour arrêter le balayage et écouter la plage sélectionnée.

**TEXTE CD**

L'appareil peut afficher les 11 premières lettres du titre de l'album et du nom de l'artiste. Si les informations enregistrées comptent plus de 11 caractères, le reste du texte défilera à l'écran de droite à gauche.

**FONCTIONS RDS**

L'appareil est équipé des fonctions RDS suivantes :

- AF Fréquences alternatives
- CT Temps d'horloge
- EON Autres réseaux
- PI Identification du programme
- PS Nom de la chaîne de programmes
- PTY Type de programme
- REG Changement régional
- TA Annonces routières
- TP Programme pour automobilistes

**8. FONCTIONNEMENT RDS**

**1. FONCTION AF**

Si vous appuyez sur la touche AF pendant < 3 secondes pour sélectionner AF ON/OFF, « AF ON » ou « AF OFF » apparaîtra et restera à l'écran LCD pendant 5 secondes. Si le signal de la station accordée s'affaiblit et que l'appareil se trouve en mode AF « On », l'appareil passera automatiquement à une autre fréquence sur le même réseau pour trouver un signal plus puissant.

**2. FONCTION TA**

Pour activer le mode TA, appuyez sur la touche TA pendant < 3 secondes. « TA ON » apparaît à l'écran LCD pendant 5 secondes et l'icône TA s'allume à l'écran LCD. Si ce mode est activé et que des informations routières sont émises, l'émission des informations routières sera reçue en priorité, indépendamment du mode de fonctionnement en cours. Quand un programme d'informations routières commence, le message « TRAFIC INFO » apparaît à l'écran LCD. Appuyez sur la touche TA pour interrompre la réception pendant que des informations routières sont émises.

L'appareil revient au mode précédent et la fonction TA se remet en mode d'attente. Si l'icône TP n'apparaît pas dans les 60 secondes, un bip sonore se fera entendre et le message « Lost TP, TA » apparaîtra à l'écran LCD. La fonction de recherche TA est automatiquement activée et se met à rechercher une autre station TA.

**3. FONCTION PTY**

Appuyez sur la touche PTY pendant < 3 secondes pour sélectionner le mode PTY. L'icône « PTY » apparaît à l'écran LCD. Le LED autour du volume d'encodeur se met à clignoter. L'utilisateur a maintenant 5 secondes pour sélectionner l'élément PTY souhaité à l'aide de la touche de réglage de volume. Quand l'élément PTY est sélectionné, l'utilisateur a 5 secondes pour appuyer sur les touches « SELECT » ou « ACCORD HAUT ou ACCORD BAS » pendant < 3 secondes pour rechercher l'élément PTY sélectionné. Le message « PTY SEEK » apparaît à l'écran LCD. Si aucune station avec le programme PTY sélectionné ne peut être trouvée, l'écran LCD affichera « No Match PTY » et clignotera pendant 5 secondes avant de revenir au mode précédent. L'utilisateur peut mémoriser son PTY favori dans la mémoire préréglée M1 à M6. Après sélection d'un élément PTY, appuyez longuement sur l'une des touches de mémoire préréglée pour mémoriser le PTY sélectionné. Pour récupérer l'élément PTY mémorisé lorsque vous activez le mode PTY, appuyez sur la mémoire préréglée pendant < 3 secondes. L'appareil recherche automatiquement la station PTY mémorisée dans la mémoire préréglée.

**GRUPE DE MUSIQUE**

POP, ROCK  
VARIETES, MUSIQUE LEGERE  
JAZZ, COUNTRY  
CLASSIQUE  
NATIONAL, NOSTALGIE  
FOLK

**GRUPE DE PAROLES**

ACTUALITES, AFFAIRES, INFO  
SPORT, EDUCATION, THEATRE  
METEO, FINANCES, ENFANTS  
CULTURE, SCIENCE, DIVERS  
SOCIAL, RELIGION, DEBATS TELEPHONIQUES  
VOYAGES, LOISIRS, DOCUMENTAIRES

**Remarque:** valeurs par défaut mémorisées pour mémoires préréglées PTY : M1/Actualités, M2/Informations, M3/Variétés, M4/Sports, M5/Classique, M6/Finances.

**4. MENU RDS (RADIO DATA SYSTEM)**

Pour accéder au MENU RDS, appuyez sur la touche SELECT pendant > 3 secondes. Les éléments de la liste suivante peuvent être sélectionnés :

- Auto Seek All / RDS
- TA Seek On / Off
- TA Volume 0-40 (valeur par défaut 18)
- Regional On/Off

**Procédure pour accéder aux éléments du menu :**

- 1) Pour accéder au MENU RDS, appuyez sur la touche SELECT pendant > 3 secondes.
- 2) Le message « RDS-MENU » apparaît à l'écran pendant 2 secondes, suivi de la mention « Auto Seek ».
- 3) Pour parcourir le MENU, utilisez les touches >>| ou |<<. Vous pouvez également appuyer plusieurs fois de suite sur la TOUCHE SELECT pour faire défiler les éléments du menu.
- 4) Utilisez le bouton Volume pour configurer l'élément de menu sélectionné.
- 5) Lorsque l'élément de menu sélectionné a été modifié et qu'aucune autre opération n'est effectuée pendant 5 secondes, l'appareil principal revient au mode précédent.

**Description des éléments du menu RDS :****- Auto Seek All / RDS**

Le message de recherche automatique (Auto Seek) « RDS » apparaît par défaut. L'utilisateur a à présent 5 secondes pour configurer « RDS » en « ALL » à l'aide le bouton de réglage de volume.

Si « ALL » est sélectionné pendant le mode de recherche automatique, l'appareil s'arrêtera à chaque station radio, y compris les stations non-RDS, qu'AF et TA soient activés ou désactivés. Si « RDS » est sélectionné et qu'AF est activé en mode de recherche automatique, l'appareil s'arrêtera uniquement aux stations RDS.

**- TA Seek On / Off**

Le message de recherche d'informations routières (TA Seek) « On » apparaît par défaut. L'utilisateur a à présent 5 secondes pour mettre « On » sur « Off » en utilisant le bouton de réglage de volume. Si « On » est sélectionné et qu'une station reçue n'a pas d'informations de trafic pendant 60 secondes, l'appareil passera automatiquement à la station suivante qui n'a pas la même identification de programme (PI) mais qui a des informations de trafic. Si des informations routières TP ne sont plus reçues sur la station en cours pendant une période de réinitialisation par défaut (60 secondes), l'appareil se met à chercher la station PI suivante. Lorsque la même station PI n'est pas reçue en 1 cycle de recherche, l'appareil refait l'accord avec la station suivante avec informations TP.

Si « Off » est sélectionné et qu'une station reçue n'a pas d'informations de trafic pendant 60 secondes, un double bip sonore (Alarm) se fait entendre et l'écran LCD affiche « Lost TP TA ». Le mode de réaccord n'est pas activé.

**Remarque :** cette fonction n'est activée que quand le mode « TA » est activé.

**- TA Volume**

Le message de volume d'informations routières « 18 » apparaît par défaut. L'utilisateur a à présent 5 secondes pour régler le volume entre « 0-40 » à l'aide de le bouton de réglage de volume. Quand la fonction TA est activée et qu'un programme TA est reçu, le volume correspond à la valeur réglée, quel que soit le volume de l'autre source en cours à ce moment.

**Remarque :** quand l'appareil passe à un programme TA, le volume peut uniquement être augmenté, et non baissé.

**- Regional On/Off**

Le message (REGIONAL) « OFF » apparaît par défaut. L'utilisateur a à présent 5 secondes pour mettre « Off » sur « On » à l'aide de le bouton de réglage de volume. Si « On » est sélectionné pendant une recherche de fréquences alternatives (AF) ou de type de programme (PI), l'appareil passera à la station dont tous les codes PI sont identiques à ceux de la station en cours. Si « Off » est sélectionné pendant une recherche de fréquences alternatives (AF) ou de type de programme (PI), le code régional dans le code de format PI sera ignoré. Une station régionale peut être reçue.

**Remarque :** le réglage On/off de la fonction « Régional » est disponible quand la fonction « AF » est activée.

**9. FONCTIONNEMENT DE MP3/WMA**

L'appareil permet la lecture de formats MP3/WMA et CDDA (CDA), de CD mode mixte et de CD Extra (y compris CD multisession). Les CD dont la session n'a pas été clôturée ne peuvent pas être lus.

ISO 9660 Niveau 1 (11 caractères)

ISO 9660 Niveau 2 (31 caractères)

Joliet (31 caractères)

Romeo (31 caractères)

Le format de nom de fichier long peut recevoir un maximum de 200 caractères. Les supports reproductibles sur cet appareil ont les limitations suivantes :

Nombre maximum de dossiers imbriqués : 8

Nombre maximum de fichiers par disque : 999

Nombre maximum de dossiers par disque : 255

**Saisie de ID3 TAG**

Cet appareil est compatible avec les versions ID3 Tag 1.0 et 1.1.

L'appareil supporte également le format CD Text pour des informations sur l'album, les pages et l'artiste.

**Remarque :** un fichier dont le nom a été saisi avec des caractères ne figurant pas dans la liste de codes peut présenter des difficultés de lecture.

**SECTION MP3/WMA**

**Taux de transfert :** l'appareil supporte des taux de transfert de 32 à 320 kbps.

**LECTURE DE FICHIER/DOSSIER**

Il existe trois méthodes de lecture différentes :

**LECTURE DES INTROS DE FICHIERS/DOSSIERS :**

Appuyez sur la touche M2 pendant plus de 3 secondes durant la lecture du disque MP3/WMA pour effectuer la lecture des intros de tous les fichiers du dossier en cours. La lecture des intros doit reprendre à partir du premier morceau du dossier en cours après la lecture des intros de tous les fichiers des dossiers en cours.

Pour désactiver la lecture des intros du dossier en cours, appuyez sur la touche M2 pendant plus de 3 secondes.

Appuyez sur la touche M2 pendant moins de 3 secondes pour effectuer la lecture des intros de tous les fichiers du disque. La lecture des intros doit reprendre au premier fichier du disque après la lecture des intros de tous les fichiers du disque.

Pour désactiver la lecture des intros de tous les fichiers, appuyez sur la touche M2 pendant moins de 3 secondes.

**LECTURE RÉPÉTÉE DE FICHIERS/DOSSIERS :**

Appuyez sur la touche M3 pendant plus de 3 secondes durant la lecture du disque MP3/WMA pour effectuer la lecture répétée de tous les fichiers du dossier en cours. La lecture répétée du dossier en cours continue jusqu'à la désactivation de la fonction de lecture répétée.

Pour désactiver la lecture répétée, appuyez sur la touche M3 pendant plus de 3 secondes. Appuyez sur la touche M3 pendant moins de 3 secondes pour effectuer la lecture répétée du fichier en cours. La lecture répétée du fichier en cours continue jusqu'à la désactivation de la fonction de lecture répétée.

Pour désactiver la lecture répétée, appuyez sur la touche M3 pendant moins de 3 secondes.

**RANDOM PLAY:**

Press M4 button more than 3 seconds during playing MP3/WMA disc to "random play" all files of the current folder.

To disable current folder "random play", long press M4 button more than 3 seconds

Press M4 button less than 3 seconds is "random play" all files on the disc.

To disable all file " random play", press M4 button less than 3 seconds.

**SECTION MP3/WMA****RECHERCHE DE FICHIERS OU DOSSIERS MP3/WMA (bouton volume)**

L'utilisateur dispose de trois méthodes différentes de recherche de fichiers/dossiers.

**1) RECHERCHE DIRECTE DE NUMÉRO DE FICHIER. "FICHIER MP3 014"**

Appuyez une fois sur la touche de recherche MP3 (touche BAND). Le message « number search » apparaît à l'écran LCD. Appuyez sur la touche de sélection audio ou sur le bouton de réglage de volume pour saisir le numéro à rechercher.

Utilisez sur le bouton de réglage de volume jusqu'à ce que « 014 » apparaisse à l'écran. Appuyez longuement sur la touche de saisie MP3 (touche de sélection audio) pour confirmer et jouer le fichier « 014 ».

**2) RECHERCHE MULTI-CRITÈRES DE DOSSIERS/FICHIERS. DOSSIER « 06 » & FICHIER « 016 MP3 »**

Pendant la lecture de fichiers MP3 ou WMA, appuyez deux fois sur la touche de recherche MP3 (touche BAND). Le message « Navigate search » apparaît à l'écran. Appuyez sur la touche de sélection audio ou sur le bouton de réglage de volume pour accéder à la recherche multi-critères.

Utilisez sur le bouton de réglage de volume jusqu'à ce que « 06 » apparaisse à l'écran LCD. Appuyez brièvement sur la touche de saisie MP3 (touche de sélection audio) pour accéder au dossier « 06 » (remarque : si la touche de saisie MP3 est enfoncée pendant plus de 3 secondes, le premier fichier « 015.MP3 » se mettra à jouer.) Le fichier « 015.MP3 » apparaît à l'écran LCD. Utilisez sur le bouton de réglage de volume jusqu'à ce que « 016 MP3 » apparaisse à l'écran.

**(Remarque :** appuyez sur la touche « AS/PS » pour un retour rapide au dossier « 06 » ou tourner le bouton dans le sens inverse des aiguilles d'une montre à « 06 ».) Appuyez longuement sur la touche de saisie MP3 (touche de sélection audio) pour confirmer la lecture du fichier « 016 MP3 »

**3) RECHERCHE PAR SAISIE ALPHABÉTIQUE DIRECTE. DOSSIER « 06 » & FICHIER « 016 MP3 »**

Pendant la lecture de fichiers MP3 ou WMA, appuyez trois fois sur la touche de recherche MP3 (touche BAND).

Le message « alphabet search » apparaît à l'écran LCD. Appuyez sur la touche de sélection audio ou sur le bouton de réglage de volume pour saisir la recherche alphabétique. Utilisez sur le bouton de réglage de volume pour saisir « 06 ».

Appuyez sur la touche de volume pour saisir « 0 » et appuyez brièvement sur la touche de sélection audio pour saisir « 6 » à l'aide de le bouton de volume.

(Remarque : utilisez la touche de plage suivante/précédente comme curseur pour aller à la saisie alphabétique précédente ou suivante.)

Appuyez longuement sur la touche de sélection audio pour confirmer la saisie de « 06 ». « 06 » apparaît à l'écran LCD.





Appuyez brièvement sur la touche de saisie MP3 (touche de sélection audio) pour accéder au dossier « 06 ».

Utilisez sur le bouton de réglage de volume pour parcourir « 015 MP3 » -> « 016 MP3 ». Appuyez longuement sur la touche de sélection audio pour confirmer la lecture de « 016 MP3 ».

**AFFICHAGE D'INFORMATIONS ID3**

Si un fichier MP3/WMA a été enregistré avec des informations ID3 TAG, les informations ID3 telles que le titre de l'album et du morceau, le nom de l'artiste, etc. apparaîtront à l'écran LCD et défilent automatiquement pendant la lecture du fichier. L'utilisateur peut appuyer sur la touche AS/PS pour visualiser manuellement les informations ID3 TAG.

**ICON DESCRIPTION**

|   |        |
|---|--------|
|    | FOLDER |
|    | FILE   |
|    | TRACK  |
|   | ARTIST |
|  | ALBUM  |



**RÉSOLUTION DES PROBLÈMES**

Avant de consulter la liste suivante, vérifiez le câblage et les connexions.

Si le problème rencontré persiste après avoir contrôlé tous les éléments de la liste, adressez-vous au service après-vente d'un revendeur près de chez vous.

| Symptôme   | Cause   | Solution   |
|--|---|--|
| L'appareil ne s'allume pas.  | Le contact du véhicule n'est pas mis.   | Si l'alimentation est raccordée correctement aux circuits auxiliaires du véhicule, mettez la clé de contact en position « ACC »                            |
|  | Le fusible a sauté.   | Remplacez le fusible.  |
| Il n'est pas possible de charger de disque ou le disque ne peut être éjecté. | Un disque se trouve déjà dans le lecteur.   | Retirez le disque du lecteur, puis introduisez-en un nouveau.  |
|  | Le disque est introduit incorrectement.   | Introduisez le disque l'étiquette imprimée vers le haut.   |
|  | Le disque est très sale ou il est défectueux.   | Nettoyez le disque ou essayez un autre.  |
|  | La température du véhicule est trop élevée.   | Mettez la climatisation en route ou attendez que la température ambiante redescende.   |
| Il n'y a pas de son.   | Condensation  | Laissez le lecteur éteint pendant une heure, puis réessayez.   |
|  | Le volume est au minimum.   | Réglez le volume au niveau approprié.  |
| Le son saute.  | Les câbles ne sont pas raccordés correctement.  | Vérifiez le câblage.   |
|  | L'angle d'installation est supérieur à 30 degrés.   | Montez l'appareil selon un angle de moins de 30 degrés.  |
| Les touches et les boutons ne fonctionnent pas.                              | Le disque est très sale ou il est défectueux.   | Nettoyez le disque, puis essayez un nouveau.   |
|  | Le microprocesseur intégré ne fonctionne pas correctement, probablement en raison de parasites. | Appuyez sur le bouton RESET. Le panneau avant n'est pas fixé correctement.   |
| La radio ne fonctionne pas.  | Le câble de l'antenne n'est pas raccordé.   | Enfoncez fermement le câble de l'antenne.  |
|  | Les signaux sont trop faibles.  | Sélectionnez une station manuellement.   |
| Error 1  | Erreur Mechanism (mécanisme)  | Appuyez sur la touche de réinitialisation RESET pour résoudre le problème. Si le code d'erreur ne disparaît pas, contactez votre revendeur le plus proche. |
| Error 2  | Défaut Servo Focus  | Appuyez sur la touche de réinitialisation RESET pour résoudre le problème. Si le code d'erreur ne disparaît pas, contactez votre revendeur le plus proche. |
| Error 3  | Erreur Servo tracking   | Appuyez sur la touche de réinitialisation RESET pour résoudre le problème. Si le code d'erreur ne disparaît pas, contactez votre revendeur le plus proche. |
| Error 4  | Erreur Motorize Panel (panneau motorisé)  | Appuyez sur la touche de réinitialisation RESET pour résoudre le problème. Si le code d'erreur ne disparaît pas, contactez votre revendeur le plus proche. |

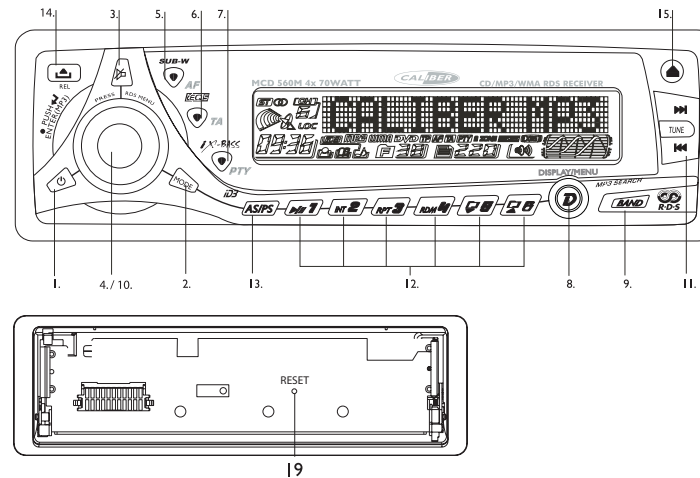

1. STROMTASTE
2. MODUSTASTE
3. ABSCHALTASTE
4. LAUTSTÄRKEKNOPF
5. AF-TASTE/SUBWOOFER-TASTE
6. TA-TASTE/ iEQ5-TASTE (TASTE FÜR EQUALIZER-VOREINSTELLUNGEN)
7. PTY-TASTE/ X-BASS-TASTE
8. DISPLAY-TASTE/ MENU-TASTE
9. WELLENBEREICHSTASTE/ MP3-SUCHTASTE
10. AUDIO-AUSWAHLTASTE/ MP3-ENTER-TASTE/RDS MENU
11. ABSTIMMUNG OBEN/UNTEN, TITEL NÄCHSTER/VORIGER TASTEN
12. SENDERVOREINSTELLUNGSTASTEN (M1~M6)
13. AUTOMATISCHE SPEICHERUNG / EINSTELLUNGSSCAN (AS/PS) TASTE/ MP3-ID3-TAG INFORMATIONSTASTE
14. BEDIENTEIL-ENTRIEGELTASTE
15. BEDIENTEIL-ÖFFNUNGSTASTE
19. RÜCKSTELLUNGSTASTE

**SPEZIFIKATIONEN****ALLGEMEINES**

|                       |              |
|-----------------------|--------------|
| Stromversorgung       | DC 11-14V    |
| Polung                | Negativ Erde |
| Lautsprecher-Impedanz | 4 Ohm        |
| Ausgangsleistung      | 4 x 70 W     |

**CD-DECK**

|                           |                       |
|---------------------------|-----------------------|
| System                    | CD-Digitalaudiosystem |
| Verwendbare CDs:          | CD                    |
| Abtastfrequenz            | 44,1 kHz              |
| Anzahl Quantisierungsbits | 1 bit                 |
| Frequenzgang              | 5 Hz bis 20 kHz       |
| Kanalzahl                 | 2, Stereo             |
| Rauschabstand             | 70dB                  |

**RADIO-TEIL****FM**

|                          |  |
|--------------------------|--|
| Frequenzbereich          | 87,5 bis 108 MHz                       |
| Zwischenfrequenz         | 10,7 MHz                               |
| Nutzbare Empfindlichkeit | Besser als 15dB bei Rauschabstand 30dB |
| Stereotrennung           | 25dB bei 1 kHz                         |
| Rauschabstand            | 50dB                                   |

**AM/MW**

|                          |                 |
|--------------------------|-----------------|
| Frequenzbereich          | 522-1620 KHz    |
| Zwischenfrequenz         | 450 kHz         |
| Nutzbare Empfindlichkeit | Besser als 45dB |
| Rauschabstand            | 40dB            |

**BEMERKUNG:**

Änderungen der Spezifikationen ohne vorherige Benachrichtigung möglich.

**DISC PLAY****VORSICHTSMASSNAHMEN**

- Ausschließlich mit 12-Volt-Gleichstrom und negativer Masseverbindung verwenden.
- Demontieren Sie vor Arbeiten am Fahrzeug die positive Klemme der Fahrzeugbatterie.
- Achten Sie beim Auswechseln der Sicherung darauf, dass die neue Sicherung über die gleiche Stromleistung verfügt, die Verwendung einer Sicherung mit einer höheren Stromleistung kann zu schwerwiegenden Schäden am Gerät führen.
- Versuchen Sie UNTER KEINEN UMSTÄNDEN das Gerät zu öffnen. Die Laserstrahlen des optischen Tonabnehmers können zu schwerwiegenden Augenschäden führen.
- Stellen Sie sicher, dass keine Stifte oder andere Gegenstände ins Innere des Gerätes gelangen. Sie können zu Fehlfunktionen oder Sicherheitsrisiken, wie Stromschläge oder der Bloßstellung der Laserstrahlen führen.
- Wenn das Fahrzeug längere Zeit bei heißem oder kaltem Wetter im Freien abgestellt war, sollte mit dem Betrieb des Geräts zugewartet werden, bis die Temperatur sich im inneren des Fahrzeuges normalisiert hat.
- Die Lautstärke muss auf einen Pegel beschränkt werden, dass Warngeräusche von außen (Polizei, Sanität usw.) noch hörbar sind.

**CD-Hinweise**

- Die Wiedergabe defekter oder staubiger CDs kann zu Tonaussetzern führen.
- Die CDs wie abgebildet halten.
- Die unetikettierte Seite nicht mit bloßen Händen berühren.
- Befestigen Sie KEINE Aufkleber, Etiketten oder Datenschutzhüllen auf der Disc.
- Setzen Sie die CD NICHT der direkten Sonneneinstrahlung oder übermäßiger Hitze aus.
- Reiben Sie eine verschmutzte CD von der Mitte nach außen mit einem Reinigungstuch ab. Verwenden Sie niemals Lösungsmittel, wie Benzin oder Alkohol.
- Mit diesem Gerät können keine 8-cm-CD's abgespielt werden.
- Legen Sie NIEMALS eine 8-cm-CD mit Adapter oder eine verformte CD ein. Es ist möglich, dass sich diese CD's im Gerät verkleben, nicht mehr ausgeworfen werden können und das Gerät beschädigen.

**Vor dem Betrieb**

- Den Lautstärkepegel NICHT zu hoch einstellen. Geräusche von aussen. (Polizei Sanität ect.) müssen auf jeden Fall noch hörbar sein
- Bedienungen am Gerät die vom Verkehr ablenken, dürfen nur bei stehendem Fahrzeug ausgeführt werden.

**VORSICHT**

Abdeckungen NICHT öffnen. Eingriffe oder Reparaturen dürfen nur von ausgebildeten techniker ausgeführt werden. Wenden Sie sich daher bei einem Schadenfall an einen autorisierten Händler oder eine Servicestelle. Unbefugtes öffnen hat den Verlust der Garantieleistung zur Folge

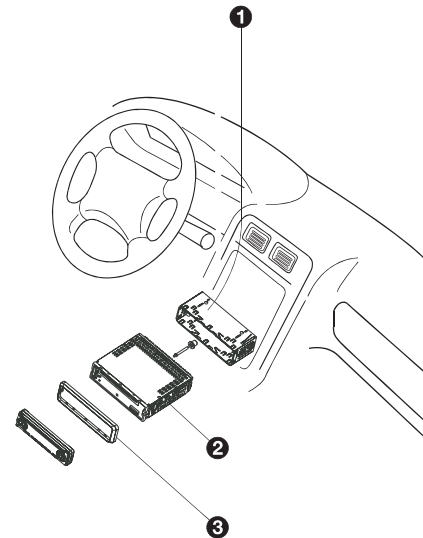

lock lever ( )

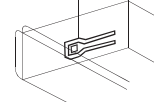

1. Die Montageeinfassung in das Armaturenbrett einführen und die Montageklammern mit einem Schraubenzieher spreizen. Sicherstellen, dass der Sperrhebel mit der Montageeinfassung bündig ist. (nicht nach außen herausragt)
2. Den hinteren Teil des Gerätes sichern. Nach der Befestigung der Befestigungsschraube und des Stromanschlusses, befestigen Sie den hinteren Teil des Gerätes mit dem Gummipolster an der Karosserie.
3. Die Zierleiste anbringen.

Dieses Gerät ist mit einer motorisierten, abnehmbaren Bedienteil zum Herunterschieben ausgestattet. Um Diebstähle zu vermeiden kann die Bedienteil abgenommen und mitgenommen werden.

**Bedienteil entfernen**

1. Die power-Taste zum Ausschalten des Geräts länger als 2 Sekunden eingedrückt halten.
2. Abnehmbare Bedienteil entfernen (REL-taste).
3. Drücken auf die Blendenetui-Taste, um den Deckel zu öffnen.

Das Bedienteil in das Etui legen und beim verlassen des Fahrzeuges mitnehmen.

**Anbringen dem Bedienteil**

1. Das Bedienteil im Geräteschlitz anbringen.
2. Das Bedienteil eindrücken bis sie in die Halterung einrastet.

**Das Gerät entfernen**

1. Das Bedienteil und die Zierleiste entfernen.
2. Die beiden T-Schlüssel in die Öffnung auf der Vorderseite des Satzes einführen bis sie festsitzen.
3. Das Gerät herausziehen.

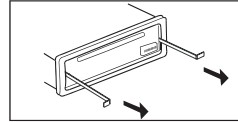
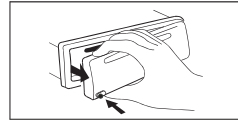
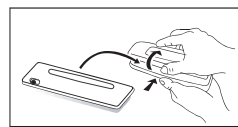
**5. GRUNDLEGENDE BEDIENUNG****14) BEDIENTEIL-ENTRIEGELTASTE (REL)**

Drücken Sie diese Taste, um das Bedienteil abzunehmen.

**1) STROM-AN/AUS-TASTE**

Drücken Sie die POWER- oder irgendeine andere Taste (außer Open/Eject), um das Gerät einzuschalten. Drücken Sie erneut die POWER-Taste, um das Gerät auszuschalten.

**2) MODUS-TASTE (MODE)**

Drücken Sie die MODE-Taste, um in eine andere Betriebsart zu wechseln, die auf der Anzeige wiedergegeben wird. Die Betriebsarten sind der UKW-Tuner, das CD-Deck, der MP3/WMA- und der AUX-Modus.

**3) ABSCHALT-TASTE (MUTE)**

Drücken Sie die Mute-Taste, um die Lautstärke sofort auszuschalten; "Mute" blinkt in der Anzeige. Drücken Sie die Mute-Taste erneut, um wieder zur ursprünglichen Lautstärke zurückzukehren.

**4) LAUTSTÄRKEKNOPF**

Um lauter zu stellen, drehen Sie den Drehknopf im Uhrzeigersinn, um leiser zu stellen, drehen Sie den Drehknopf entgegen dem Uhrzeigersinn.

**10) AUDIO-AUSWAHLTASTE (AUDIO/ENTER)**

Drücken Sie die AUDIO-Auswahl-taste, auf der Anzeige erscheinen nacheinander die Lautstärke, Subwoofer (sofern Subwoofer gerade aktiviert ist), Tiefen (sofern EQ5 gerade deaktiviert ist), Höhen (sofern EQ5 gerade deaktiviert ist), Balance, Fader und wieder Lautstärke.

Der Einstellmodus für die Audio-Funktionen wird nach 5 Sekunden Inaktivität automatisch verlassen. Drücken Sie die Lautstärkeknopf zum Einstellen.

**7) iX-BASS-TASTE (iX-BASS)**

Drücken sie die PTY-Taste für mehr als 3 Sekunden, um den iX-BASS anzuschalten. Damit werden die Höhen und Tiefen angehoben. Erneutes Drücken der PTY-Taste schaltet den iX-BASS aus.

**6) TASTE FÜR EQUALIZER-VOREINSTELLUNGEN (iEQ5)**

Drücken sie die TA-Taste für mehr als 3 Sekunden, um den iEQ5 anzuschalten. Die Equalizer-Funktion fügt dem Audiosignal des Geräts voreingestellte Soundeffekte hinzu. Wiederholtes Drücken der EQUALIZER-Taste wechselt durch die Voreinstellungen: Off, Pop, Jazz, Classical, Beat und Rock.

**8) ANZEIGE (DISP)**

Drücken Sie kurz DISPLAY/MENU, um zwischen den folgenden Optionen zu wechseln: EQ-Animation, Animation-Display, PTM (Personal Text Message) und zurück zur Standardanzeige.

**MENÜ-FUNKTIONSLISTE (MENU)**

Drücken Sie länger als 3 Sekunden auf DISPLAY/ MENU, um das Menü anzuzeigen. Navigieren Sie durch das Menü durch kurzes Drücken auf DISPLAY/ MENU, dabei wird stets zur nächsten Option gewechselt. Man kann auch mit den Abstimmungstasten zur nächsten oder vorherigen Option des Menüs wechseln. Die folgenden Optionen lassen sich mit diesem Menü anwählen und einstellen.

- Kontrast
- Dimmer
- Uhr-Format
- Zeiteinstellung
- Local / Distance-Wähler
- AREA (Tuner-Frequenzabstand)
- Programmierbare Anschallautstärke (VOL PGM)
- Piepton an/aus

**• Hintergrundfarbe (COLOR)**

Hiermit kann zwischen den zwei Hintergrundfarben der Anzeige gewechselt werden: "COLOR 1" steht für blaues, "COLOR 2" für rotes Hintergrundlicht.

**• Uhranzeige ja/nein (CLK ON LCD)**

Um auszuwählen, dass die Begrüßung und Uhrzeit bei ausgeschaltetem Gerät nicht angezeigt werden sollen, wählen Sie mit den Lautstärkeknopf "CLK ON LCD Off".

**• Schlüsselbeleuchtung An/Aus (KEY LIGHT)**

Wenn das Schlüssellicht und das Gerät ausgeschaltet sind und die Zündung aktiviert ist, leuchten die Tasten des Bedienteils nicht auf.

**• Persönliche Nachricht**

Drücken Sie so oft die MENÜ-Taste, bis Sie "PTM" auf der Anzeige sehen; hier kann der Benutzer seine eigene Begrüßung eingeben. Voreingestellt ist der Text "INPUT MESSAGE". Für die "PTM" können max. 20 Zeichen eingegeben werden. Wenn "PTM" angezeigt wird, drücken Sie "ENTER", um mit der Eingabe der Begrüßung zu beginnen. Wählen Sie das einzugebende Zeichen mit den Lautstärkeknopf aus (A bis Z, 0 bis 9, +/- ! usw.) Drücken Sie "ENTER", um das erste Zeichen zu übernehmen. Geben Sie auf diese Weise die restlichen Zeichen ein. Zum Ändern der eingegebenen Zeichen können Sie den Cursor mit den Abstimmungstasten verrücken. Wenn für 7 Sekunden keine Taste gedrückt wird, übernimmt das Gerät die bis dahin eingegebenen Zeichen als PTM. Die vorherige PTM wird durch Eingabe einer neuen PTM automatisch überschrieben.

**• Begrüßung**

Es gibt drei Begrüßungen auf der Anzeige, je nach den Bedingungen.

1. "Good Morning", "Good Afternoon" oder "Good Evening".
2. "Enjoy Driving! Have a Safe Trip!"
3. "See you! Have a nice day!"

**• Zündung aus – Uhranzeige**

Auch wenn die Zündung aus ist, kann durch Drücken auf die DISPLAY-Taste die Uhrzeit angezeigt werden.

**6. TUNER-BETRIEB****9) WELLENBEREICHSTASTE (BAND)**

Drücken Sie BAND, um zwischen FM und AM (MW) zu wechseln.

**11) ABSTIMMUNGSTASTEN**

Manuelle Sendersuche

Drücken Sie für mehr als 3 Sekunden die Abstimmungstasten zur Änderung der Frequenz.

**Automatische Sendersuche**

Drücken Sie für weniger als 3 Sekunden die Abstimmungstasten, um automatisch zum nächsten Sender zu wechseln.

**12) SENDERSPEICHER**

Für jeden Wellenbereich können sechs Sender eingespeichert werden (3 FM/1 MW).

**Sender einspeichern**

Wählen Sie den Wellenbereich (sofern erforderlich) und dann einen Sender. Halten Sie die Taste, unter der Sie den Sender abspeichern wollen, für 3 Sekunden gedrückt. Die Speicheradresse wird angezeigt.

**Aufruf eines Senders**

Wählen Sie einen Wellenbereich (sofern erforderlich). Drücken Sie eine Sendertaste, der gespeicherte Sender wird aufgerufen.

**13) AUTOMATISCHE SPEICHERUNG/ EINSTELLUNGSSCAN (AS/PS) TASTE****Automatische Speicherung**

Diese Funktion wählt automatisch 6 starke Sender des gerade gewählten Wellenbereichs und speichert diese. Wählen Sie einen Wellenbereich (sofern erforderlich). Drücken Sie die AS/PS-Taste für mehr als 3 Sekunden. Die neuen Sender überschreiben die alten in diesem Wellenbereich.

**Einstellungsscan**

Scannt die im aktuellen Wellenbereich gespeicherten Sender. Wählen Sie einen Wellenbereich (sofern erforderlich). Drücken Sie die AS/PS-Taste für mehr als 3 Sekunden. Das Gerät verweilt für jeweils zehn Sekunden bei jedem eingestellten Sender. Drücken Sie bei dem gewünschten Sender erneut die AS/PS-Taste.

Stereo

Sofern verfügbar wählt das Gerät automatisch das Stereosignal. Im Stereo-Modus wird das ST-Ikon angezeigt.

**7. BETRIEB DES CD-DECKS****Einlegen und Auswerfen einer CD**

Schieben Sie eine CD mit der Aufschrift nach oben in das angeschaltete Gerät, es beginnt die Wiedergabe der CD. Drücken Sie die Taste Eject, um die Wiedergabe anzuhalten und die CD auszuwerfen. Zum Auswerfen der CD muss das Gerät nicht eingeschaltet werden.

**PAUSE (PAU)**

Drücken Sie die Pause-Taste, um die Wiedergabe zu unterbrechen. Drücken Sie die Pause-Taste erneut, um die Wiedergabe fortzusetzen.

**TITELAUSSWAHL**

Drücken Sie die Abstimmungstasten für weniger als eine Sekunde, um zum nächsten bzw. vorigen Titel auf der CD zu wechseln. Die gewählte Titelnummer wird angezeigt. Drücken Sie die Abstimmungstasten für mehr als eine Sekunde für den schnellen Vor- bzw. Rücklauf.

**WIEDERGABEWIEDERHOLUNG (RPT)**

Drücken Sie die RANDOM-TASTE (RDM) während der Wiedergabe der CD, um die Titel der CD in zufälliger Reihenfolge wiederzugeben. Erneutes Drücken der RANDOM-TASTE (RDM) beendet die zufällige Wiedergabe.

**ZUFALLSWIEDERGABE (RDM)**

Drücken Sie die RANDOM-TASTE (RDM) während der Wiedergabe der CD, um die Titel der CD in zufälliger Reihenfolge wiederzugeben. Erneutes Drücken der RANDOM-TASTE (RDM) beendet die zufällige Wiedergabe.

**ANSPIELFUNKTION (INT)**

Während der CD-Wiedergabe können Sie die INTRO SCAN Taste (INT) drücken, um die jeweils ersten 10 Sekunden der CD-Titel wiederzugeben. Ist der gewünschte Titel erreicht, drücken Sie erneut die Taste INTRO SCAN (INT), um das Scannen zu beenden und den ausgewählten Titel zu spielen.

**CDTEXT**

Das Gerät kann die ersten 11 Zeichen von Album- und Künstlernamen anzeigen. Ist die gespeicherte Information länger als 11 Zeichen, dann scrollt der Text von rechts nach links.

**RDS-FUNKTIONEN**

Das Gerät verfügt über die folgenden RDS-Funktionen:

- AF - Alternativfrequenzen
- CT - Uhrzeit
- EON - Erweitertes Netz anderer Sender
- PI - Programmidentifikationen
- PS - Programmidentifikation
- PTY - Programmart
- REG - Regionalwechsel
- TA - Verkehrsdurchsage
- TP - Verkehrsprogramm

**8. RDS-BETRIEB****1. AF-Funktion**

Drücken Sie die AF-Taste weniger als 3 Sekunden, um AF an- oder auszuschalten. "AF ON" oder "AF OFF" wird für 5 Sekunden angezeigt. Ist AF eingeschaltet ("On"), dann sucht das Gerät bei schwächer werdendem Signal des eingestellten Senders automatisch eine andere Frequenz im selben Netz mit stärkerem Signal.

**2. TA-Funktion**

Drücken Sie weniger als 3 Sekunden die TA-Taste, um den TA-Bereitschaftsmodus einzuschalten. "TA ON" wird für 5 Sekunden angezeigt; das TA-Ikon wird angezeigt. Wird im Bereitschaftsmodus eine Verkehrsdurchsage empfangen, so erhält die Wiedergabe dieser Durchsage die oberste Priorität, ungeachtet der gerade eingeschalteten Funktion. Wenn die Verkehrsdurchsage wiedergegeben wird, wird "TRAFFIC INFO" angezeigt. Drücken Sie die TA-Taste, um die Durchsage abzubrechen.

Das Gerät wechselt in den vorherigen Modus und TA in den Bereitschaftsstand. Erlischt das TP-Ikon für eine Minute, dann erklingt ein Warnton und "Lost TR,TA" wird angezeigt. Die TA-Suche wird automatisch aktiviert, um einen anderen TA-Sender zu suchen.

**3. PTY-Funktion**

Drücken Sie für weniger als 3 Sekunden die PTY-Taste, um in den PTY-Modus zu wechseln. Das "PTY"-Ikon wird angezeigt. Die LED beginnt zu blinken. Innerhalb von 5 Sekunden kann nun die gewünschte PTY-Senderart durch Drücken der Lautstärkekноп gewählt werden. Sobald eine PTY-Senderart gewählt wurde, stehen 5 Sekunden zur Verfügung, um durch Drücken von "SELECT" oder "TUNE UP" oder „TUNE DOWN“ für weniger als 3 Sekunden nach der gewählten PTY-Senderart zu suchen. Angezeigt wird "PTY SEEK". Wird kein Sender mit der gewählten PTY-Art empfangen, dann blinkt "No Match PTY" für 5 Sekunden, und das Gerät kehrt in den vorherigen Modus zurück. Die beliebtesten PTY-Arten können unter M1 bis M6 abgespeichert werden. Nach Auswahl einer PTY-Art drücken Sie eine der Speichertasten länger, um diese zu speichern. Im PTY-Modus können durch Drücken der Speichertasten für weniger als 3 Sekunden die PTY-Arten abgerufen werden; das Gerät sucht dann automatisch die gespeicherte PTY-Art.

**Musikgruppe**

- POP, ROCK
- EASY (Unterhaltungsmusik), LIGHT (leichte klassische Musik)
- JAZZ, COUNTRY
- CLASSICS (Ernste klassische Musik)
- NATION (Musik des Landes), OLDIES
- FOLK (Folklore)

**Sprachgruppe**

- NEWS, AFFAIRS (Politik und Zeitgeschehen), INFO (Serviceprogramm)
- SPORT, EDUCATE (Lernen und Weiterbildung), DRAMA (Hörspiel und Literatur)
- WEATHER (Wetter), FINANCE (Wirtschaft), CHILDREN (Kinderprogramm)
- CULTURE (Kultur, Kirche und Gesellschaft), SCIENCE (Wissenschaft), VARIED (Unterhaltendes Wort)
- SOCIAL (Soziales), RELIGION, PHONE IN (Anrufsendung)
- TRAVEL (Reiseinformation), LEISURE (Freizeit), DOCUMENT (Feature)

**Hinweis:** Die Fabrikseinstellungen der PTY-Speichertasten sind:

M1/News, M2/Information, M3/Pop Music, M4/Sports, M5/Classics, M6/Finance.

**4. RDS (Radio Data System) MENÜ**

Um in das RDS-Menü zu gelangen, drücken Sie die SELECT-Taste für weniger als 3 Sekunden.

Die folgenden Funktionen stehen zur Verfügung:

- Automatische Suche Alles / RDS
- TA-Suche an/aus
- TA-Lautstärke 0-40 (Voreinstellung: 18)
- Regional an/aus

**So sind die Menüpunkte zu erreichen:**

- 1) Um in das RDS-Menü zu gelangen, drücken Sie die SELECT-Taste für weniger als 3 Sekunden.
- 2) Für 2 Sekunden wird "RDS-MENU" und danach "Auto Seek" angezeigt.
- 3) Zum Navigieren durch die Menüpunkte nutzen Sie die Tasten >>| und |<<. Möglich ist auch wiederholtes Drücken der Taste SELECT, wobei die Menüpunkte nacheinander angezeigt werden.
- 4) Stellen Sie den gewählten Menüpunkt mit den Lautstärkeknopf ein.
- 5) Nach Änderung der gewählten Menüpunkte und wenn für 5 Sekunden keine weitere Bedienung erfolgt, wechselt das Gerät in den vorigen Modus zurück.

**Beschreibung der RDS-Menüpunkte:**

- Automatische Suche Alles / RDS

Die voreingestellte Anzeige ist Auto Seek „RDS“. Nun kann binnen 5 Sekunden zwischen "RDS" und "ALL" mittels der Lautstärkeknopf gewechselt werden. Wenn "ALL" während des Tuning-Modus Automatische Suche gewählt ist, stoppt das Radio bei allen, also auch Nicht-RDS-Sendern, unabhängig davon, ob AF und TA angeschaltet ist. Wenn während des Tuning-Modus Automatische Suche "RDS" gewählt und AF angeschaltet ist, stoppt das Radio nur bei RDS-Sendern.

**- TA-Suche an/aus**

TA-Suche "On" ist die voreingestellte Anzeige. Nun kann binnen fünf Sekunden mit den Lautstärkeknopf zwischen an und aus gewählt werden. Hat bei gewähltem "On"-Modus ein Sender für eine Minute keine TP-Informationen, dann sucht das Gerät automatisch den nächsten Sender (mit anderer PI, aber gleicher TP-Information). Gehen TP-Informationen beim aktuellen Sender während der Neueinstellungszeit (60 Sekunden) verloren, beginnt das Gerät, den nächsten Sender mit derselben PI zu suchen. Wird derselbe PI-Sender nicht innerhalb eines Suchzyklus gefunden, dann sucht das Gerät den nächsten Sender mit TP-Informationen.

Wenn "Off" gewählt ist und der empfangene Sender hat für eine Minute keine TP-Informationen, dann ertönt ein zweifacher Piep (Alarm) und es wird "Lost TP TA" angezeigt, aber der Modus für die Neusuche ist nicht aktiviert.

Hinweis: Diese Funktion ist nur bei "TA" im ON-Modus aktiviert.

**- TA-Lautstärke**

Der voreingestellte Wert für die TA-Lautstärke ist „18“. Nun kann binnen 5 Sekunden mittels der Lautstärkeknopf zwischen 0 und 40 gewählt werden. Bei aktivierter TA-Funktion hat die Verkehrsdurchsage die eingestellte Lautstärke, die von der sonstigen Lautstärke unabhängig ist.

Hinweis: Wenn eine Verkehrsdurchsage ertönt, kann deren Lautstärke nur erhöht, nicht verringert werden.

**- Regional an/aus**

Voreingestellt ist REGIONAL "OFF". Nun kann binnen 5 Sekunden zwischen "OFF" und "ON" mittels der Lautstärkeknopf gewechselt werden. Wenn bei AF- oder PI-Suche "on" gewählt ist, wird der Sender gewählt, der dieselben PI-Codes wie der aktuelle Sender hat. Wenn bei AF- oder PI-Suche "off" gewählt ist, wird der Regionalcode in diesem PI-Code ignoriert. Möglicherweise wird ein regionaler Sender empfangen. Hinweis: Die Regional-Funktion gilt nur bei aktivierter AF-Funktion.

**9. MP3/WMA-BETRIEB**

Das Gerät unterstützt die Wiedergabe von MP3/WMA und CD-DA (CDA), Mixed-Mode CDs und CD-Extra (einschließlich Multisession-CDs, deren Sessions geschlossen sind, andernfalls wird die CD nicht wiedergegeben).

ISO 9660 Level 1 (11 Zeichen)

ISO 9660 Level 2 (31 Zeichen)

Joliet (31 Zeichen)

Romeo (31 Zeichen)

Bis zu 200 Zeichen können im Format mit langen Dateinamen angezeigt werden. Es gelten folgende Beschränkungen:

Höchstzahl verschachtelter Ordner: 8

Höchstzahl an Dateien pro CD: 999

Höchstzahl an Ordnern pro CD: 255

**Eingabe ID3-Tag**

Dieses Gerät unterstützt ID3-Tag-Versionen 1.0 und 1.1.

Das Gerät unterstützt auch die Anzeige von CD-TEXT für Album-, Titel- und Künstlernamen.

Hinweis: Dateinamen mit nicht auf der Codeliste vorkommenden Zeichen werden möglicherweise nicht korrekt wiedergegeben.

Bitraten: Das Gerät unterstützt Bitraten von 32 bis 320 kbps.

**WIEDERGABE VON DATEIEN/ORDNERN**

Es gibt drei Wiedergabearten:

**Datei/Ordner-Anspielwiedergabe:**

Drücken Sie die Taste M2 für mehr als 3 Sekunden während der Wiedergabe einer MP3/WMA-CD, um alle Titel im aktuellen Ordner anzuspielden. Wurden alle Titel im aktuellen Ordner angespielt, dann beginnt das Gerät wieder mit dem ersten Titel im aktuellen Ordner.

Um die Anspielwiedergabe wieder auszuschalten, drücken Sie erneut für mehr als 3 Sekunden die Taste M2.

Drücken Sie die Taste M2 für weniger als 3 Sekunden, um alle Titel der CD anzuspielden. Nach dem Anspielen des letzten Titels beginnt das Gerät wieder von vorne.

Um die Anspielwiedergabe aller Titel wieder auszuschalten, drücken Sie erneut für weniger als 3 Sekunden die Taste M2.

**Datei/Ordner-Wiederholung:**

Drücken Sie die Taste M3 für mehr als 3 Sekunden während der Wiedergabe einer MP3/WMA-CD, um alle Titel im aktuellen Ordner zu wiederholen. Die Wiedergabewiederholung läuft solange, bis sie deaktiviert wurde.

Um die Wiedergabewiederholung wieder auszuschalten, drücken Sie erneut für mehr als 3 Sekunden die Taste M3.

Drücken Sie die Taste M3 für weniger als 3 Sekunden, um den aktuellen Titel zu wiederholen. Die Wiedergabewiederholung läuft solange, bis sie deaktiviert wurde.

Um die Wiedergabewiederholung wieder auszuschalten, drücken Sie erneut für weniger als 3 Sekunden die Taste M3.

**Zufallswiedergabe:**

Drücken Sie die Taste M4 für mehr als 3 Sekunden während der Wiedergabe einer MP3/WMA-CD, um die Zufallswiedergabe im aktuellen Ordner zu starten.

Um die Zufallswiedergabe wieder auszuschalten, drücken Sie erneut für mehr als 3 Sekunden die Taste M4.

Drücken Sie die Taste M4 für weniger als 3 Sekunden, um die Zufallswiedergabe aller Titel auf der CD zu starten.

Um die Zufallswiedergabe aller Titel wieder auszuschalten, drücken Sie erneut für weniger als 3 Sekunden die Taste M4.

**MP3/WMA-ABSCHNITT**

MP3/WMA Datei- oder Ordnersuche (Lautstärkeknopf)

Es gibt drei Arten der Suche nach Dateien/Ordnern.

**1) Direkte Suche nach Dateinummer. "014 MP3-Datei"**

Drücken Sie die MP3-Suchttaste (Wellenbereichstaste), wenn "Number search" angezeigt wird. Drücken Sie die Audio-Auswahlstaste oder die Lautstärkeknopf, um in "Number search" zu gehen.

Drehen Sie die Lautstärkeknopf, bis Sie "014" erreichen. Drücken Sie dann lange die MP3-ENTER-TASTE (AUDIO-AUSWAHLTASTE), um die Datei „014“ zu bestätigen und abzuspielen.

**2) Ordner/Dateien Navigationsuche. Ordner "06" & Datei "016 MP3"**

Während der MP3- oder WMA-Datei-Wiedergabe drücken Sie die MP3-Suchttaste (Wellenbereichstaste) zwei Mal. Auf der Anzeige erscheint "Navigate search". Drücken Sie die Audio-Auswahlstaste oder die Lautstärkeknopf, um in "Navigate search" zu gehen. Drehen Sie die Lautstärkeknopf, bis "06" angezeigt wird. Drücken Sie kurz auf die MP3-Enter-Taste (Audio-Auswahlstaste), um in den Ordner "06" zu gehen. (Hinweis: Wenn die MP3-Enter-Taste für mehr als 3 Sekunden gedrückt wird, beginnt die Wiedergabe der ersten Datei "015.MP3".) Die Datei "015.MP3" wird angezeigt.

Drehen Sie die Lautstärkeknopf, bis "016 MP3" angezeigt wird. (Hinweis: Drücken der "AS/PS"-Taste erlaubt eine schnelle Rückkehr zum Ordner "06"; oder drehen Sie die Lautstärkeknopf, um zu "06" zurückzugehen.

Drücken Sie lange die MP3-Enter-Taste (Audio-Auswahlstaste), um die Datei "016 MP3" zu bestätigen und wiederzugeben.

**3) Suche über direkte Eingabe Ordner. "06" & Datei "016 MP3"**

Während der Wiedergabe von MP3- oder WMA-Dateien drücken Sie die MP3-Suchttaste (Wellenbereichstaste) drei Mal.

Es wird angezeigt "alphabet search". Drücken Sie die Audio-Auswahlstaste oder die Lautstärkeknopf, um in „alphabet search“ zu gehen.

Geben Sie mittels der Lautstärkeknopf "06" ein.

Geben Sie dazu mit den Lautstärkeknopf erst die "0" ein und drücken Sie die Audio-Auswahlstaste, dann geben Sie auf diese Weise die „6“ ein.

(Hinweis: Nutzen Sie die Tasten für nächsten / vorigen Titel, um den Cursor zu bewegen.)

Drücken Sie lange die Audio-Auswahlstaste, um die Eingabe von „06“ zu bestätigen. „06“ wird angezeigt.

Drücken Sie kurz die MP3-Enter-Taste (Audio-Auswahlstaste), um in den Ordner "06" zu gehen.

Mit den Lautstärkeknopf können Sie von "015 MP3" -> "016 MP3" navigieren.

Drücken Sie lange die Audio-Auswahlstaste, um "016 MP3" zu bestätigen und wiederzugeben.

**ID3-INFORMATIONSANZEIGE**

Verfügen MP3/WMA-Dateien über ID3-Tag-Informationen wie Albumtitel, Titelname, Künstlername, so werden diese angezeigt und scrollen während der Wiedergabe der Datei automatisch über die Anzeige. Durch wiederholtes Drücken der AS/PS-Taste können die ID3-Tag-Informationen manuell betrachtet werden.

**ICON DESCRIPTION**

| ICON | DESCRIPTION |
|------|-------------|
|      | FOLDER      |
|      | FILE        |
|      | TRACK       |
|      | ARTIST      |
|      | ALBUM       |