

LOCATION AND FUNCTION OF CONTROLS

1. RELEASE BUTTON

Press it to flip down the front panel from the unit, then you can take away the front panel, insert the tape into the compartment or press EJECT button to eject tape.

2. BAND BUTTON

Press it to change into RADIO mode from TAPE mode, then press it repeatedly to select your desired radio band.

3. PTY(PROGRAM TYPE) BUTTON

Press it to turn on or off PTY mode.

While selecting PTY TYPE, its selection is made by preset buttons as described in preset key item.

When PTY is selected, the radio starts to search corresponding PTY information, and stops if the corresponding PTY information is detected.

If corresponding PTY information does not exist any more, PTY type is automatically exit to normal mode.

4. POWER BUTTON

Press it to turn on or off the unit.

The unit has the function of previously playing TAPE: In spite of any previous playing mode (RADIO OR TAPE), press it to turn on the unit to always begin to play the tape (if there is a tape in the compartment) after turning off the unit.

5. PRESET STATION [1-6] BUTTONS

In normal radio mode:

A). If you press one of the preset buttons more than one second, the current station is stored in the preset memory bank.

B). To recall a preset memory, press one of the preset buttons [1-6].

In PTY radio mode, the function of preset buttons is assigned according to the following list:

DIGITAL BUTTON	PROGRAM
1	NEWS
2	INFO
3	SPORT
4	POP M
5	ROCK M
6	CLASSICS M

6. RW/FF PROGRAM BUTTONS

When in TAPE mode, press RW or FF button to fast rewind or forward the tape, and press one of them again to stop the fast forward or rewind.

When in TAPE mode, press them together at the same time to switch from one side of the tape to the other side.

7. AF [ALTERNATIVE FREQUENCIES]

When pressed short, AF switching mode is selected and the state of AF switching mode is displayed by AF segment in display.

Segment off: AF switching mode off.

Segment on: AF switching mode on, and has RDS information.

Segment flashing: AF switching mode is selected, but no RDS information is received yet.

When AF switching mode is selected, the radio checks the signal strength of AF constantly. The interval of checking time of each AF depends on the signal strength of current station, from a few minutes for a strong station to a few seconds for a weak station. Every time that a new AF is stronger than current station, it switches over to that frequency for very short time, and NEW FREQUENCY is displayed for 1-2 seconds. Because the mute time of AF switching or checking time is very short, it is almost inaudible in case of normal program.

When pressed long, regional mode ON/OFF is activated.

REGIONAL MODE ON:

AF switching or PI SEEK is implemented to the station from which all PI codes are similar to the current station. REG of individual segment is turned on also, together with displaying REG ON on numeric display for a few seconds.

* In this double displaying mode, the some type may not be displayed in case of not enough-space type of display.

REGIONAL MODE OFF:

The regional code in the format of PI code is ignored when AF switching or PI SEEK is implemented. REG of individual segment is turned off together with displaying REG OFF on numeric display for a few seconds.

8. AUTO SEARCH TUNING(AS/PS) BUTTON

Press it to display all stations memory for 5 seconds each time, while memory digital and frequency will flash on LCD. If the button is pressed for more than 2 seconds, it will seek station on current band, then write to the preset memories.

When the auto-storage operation is completed, it will automatically display for 5

seconds each time. During the memory station performing, press 1-6 digital buttons to select and stop scanning function.

9. RESET BUTTON

Press it to rehabilitate the state when the program are distorted.

10, 11. SOUND MODE AND ADJUSTMENT BUTTONS

Press SEL button repeatedly to select the one mode of BASS, TRE, BAL, FADER and VOL (defaulted), and then press + or - button to adjust level of selected mode.

12. LCD (LIQUID CRYSTAL DISPLAY)

13. MODE

Press it to change into TAPE PLAY mode from RADIO mode.

14. TA function [TRAFFIC ANNOUNCEMENT] BUTTON

When pressed short, it is activated as TA mode on or off.

When TA mode is on and traffic announcement is transmitted:

- 1). When the unit is in TAPE mode, it will switch to radio mode temporarily.
- 2). Temporary switch over to an EON linked station when EON detects a traffic announcement on the other program.
- 3). If the volume level was under the threshold point, it will be raised to the threshold point. If the volume level was set to more than the threshold point (min. TA volume level), it will be set to the last level.

When pressed long, TA SEEK mode on or off, and TPST ON/OFF will be displayed on LCD.

When the newly tuned station does not receive TP information for 5 seconds, the radio retunes to the next station which has not got the same station (PI) as the last station, but does have the TP information.

In TA seek mode, the current station can be changed to a completely different station because the unit searches TP station when the field strength of the current station is very weak, or when the current station has no TP signal.

15. TUNE UP OR DOWN BUTTONS

In RADIO mode, press ^ or v button shortly and repeatedly to manually tune up or down for the desired radio station. Press ^ or v button for more than 2 seconds to automatically tune up or down for the radio station of a strong signal.

16. EJECT KEY

At TAPE mode, push this key to stop tape playing and eject the tape from the cassette compartment.

17. CASSETTE COMPARTMENT

18. PANEL SIGNAL LAMP

This lamp flashes when the frontpanel of the unit is removed

SPECIFICATIONS

Power Supply Main Unit	DC 13.8Volts. Negative Ground
Current consumption	10A MAX
Maximum Output Power	35W X 4
Unit Dimensions	178(W) x 160(D) x 50(H)
FM SECTION	
Frequency Range	87.5MHz - 108MHz
AM SECTION	
Frequency Range	522KHz - 1620KHz

ISO WIRING CONNECTION

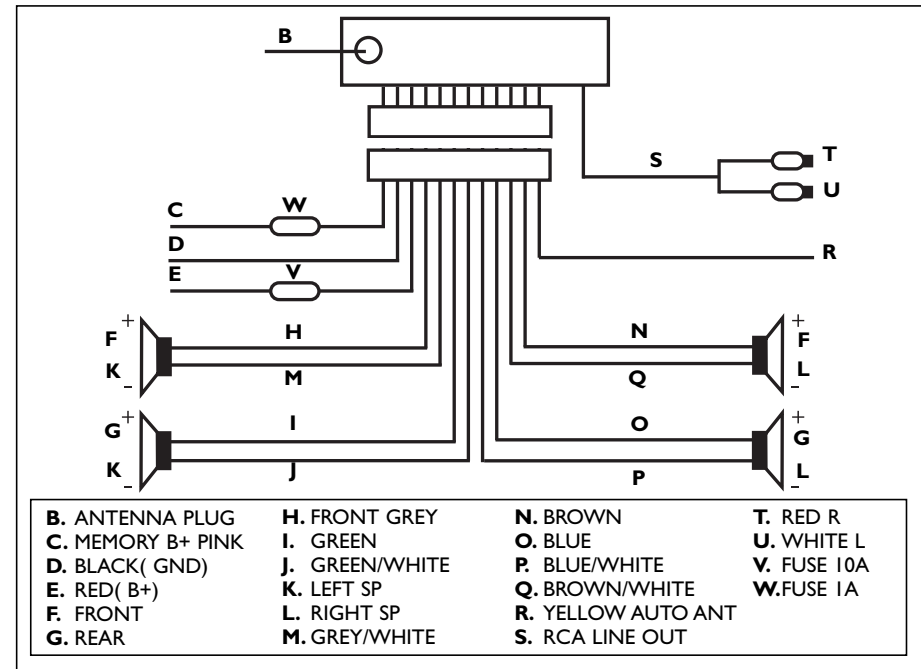

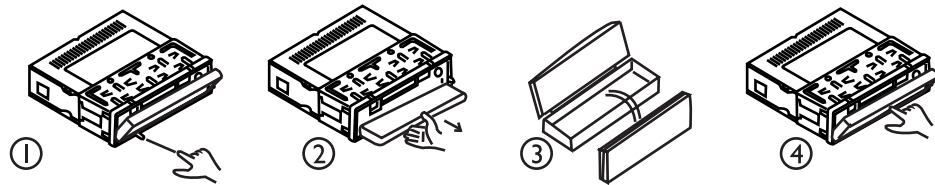

CAUTION: Do not install the detachable panel before connecting the unit.

1. The unit is designed for negative terminal of the battery which is connected to the vehicle metal. Please make sure this is connected before starting installation.
2. If the car interior is extremely hot, as after being parked in the sun, do not use the player until the car has been driven for a while to cool off the interior.
3. Press the RELEASE button to flip down the front panel (see fig.1), then take away the front panel (see fig.2) and put it in the protective case (see fig.3) for safe keeping.
4. Install the front panel back into its bracket and then push it back into position for playing (see fig.4).

NOTE:

You must use 4 ohms impedance of speaker in your speaker system to reduce the distortion during high volume level.

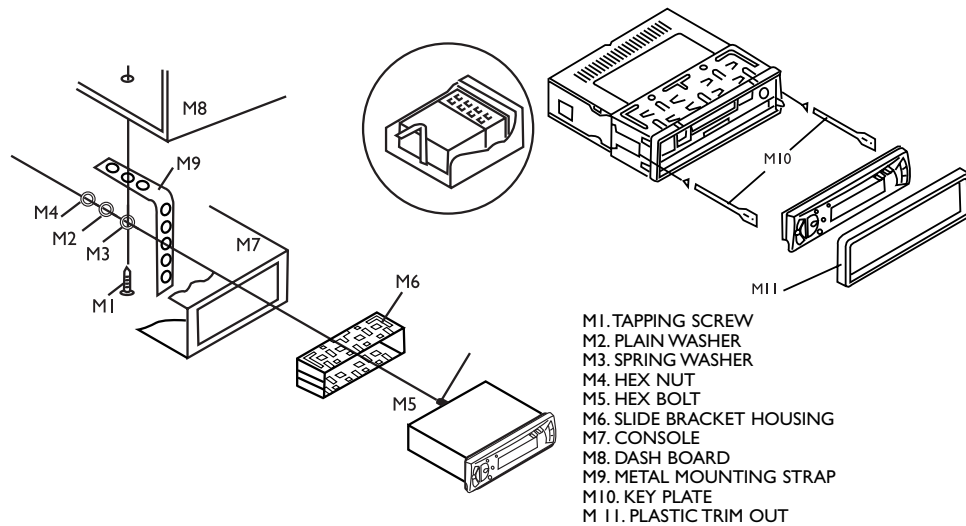

- M1. TAPPING SCREW
- M2. PLAIN WASHER
- M3. SPRING WASHER
- M4. HEX NUT
- M5. HEX BOLT
- M6. SLIDE BRACKET HOUSING
- M7. CONSOLE
- M8. DASH BOARD
- M9. METAL MOUNTING STRAP
- M10. KEY PLATE
- M 11. PLASTIC TRIM OUT

INSTALLATION

1. Choose the mounting location that will not interfere the normal driving function of the driver.
2. Avoid installing the unit in a place where it would be subjected to dirt, dust, damp, high temperature and excessive vibration.
3. Please install appendixes provided by the manufacturer.

NOTE:

If you want to take CHASSIS out of the SLIDE BRACKET HOUSING, remove the PLASTIC OUTLINE first, then insert the two KEY PLATES into left and right side of chassis as above illustration.

PRECAUTIONS AND MAINTENANCE

1. This unit is designed for negative ground operation only. The equipment can be used safely, if the negative terminal of the battery is connected to the vehicle metal work.
2. Do not use speakers of impedance less than 4 ohms; and allow the speaker wires to be shorted together when the unit is switched on. Otherwise it may overload or burn out the power amplifier stage.
3. If the car interior is extremely hot, as after being parked in the sun, do not use the player until the car has been driven for a while to cool off the interior.
4. Take care of your tape cassette to preserve the quality of the recordings. Do not expose them to direct sunlight. Store them in a place protected from dirt and dust and avoid handing with greasy or oily hands. Also, keep the away from magnets, and motors of the permanent magnet type.
5. It is not advisable to use cassette tapes longer than C-60(30 minutes per side) in automobile players, since the tape is too thin and tends to become easily entangled. Always remove cartridge from your tape player as soon as play is finished.
6. The capstan and tape head should be cleaned about once every six months with a soft cloth or cotton-wool swab, moistened with alcohol. This will serve to maintain the richness and clarity of sound, and prevent loss of volume. Do not use a screwdriver, or ferrous metal rod, in carrying out the above cleaning. See illustration.
7. A loosely wound cassette tape will get damaged. Prior to using such tape, tighten it in a manner as guided by Fig2. A carelessly wound cassette tape will cause unnecessary pressure on the tape resulting in the cassette springing out while the tape is running. For prevention, rewind the tape through fast forwarding or rewinding.

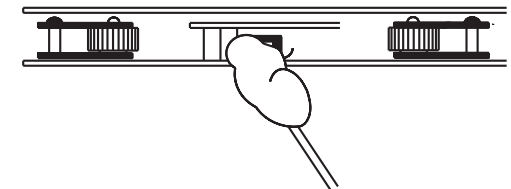
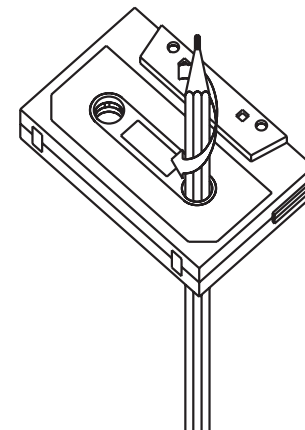

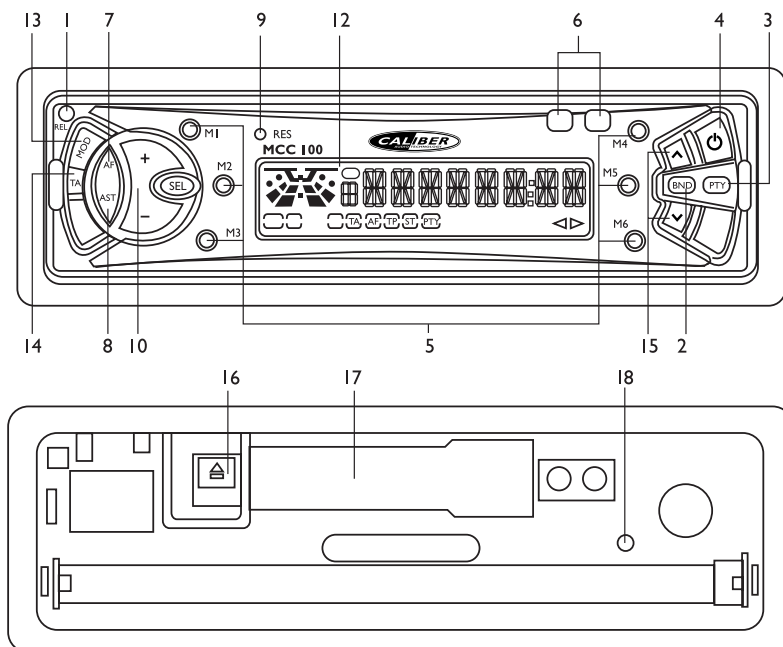

EMPLACEMENT ET FONCTION DES COMMANDES

1. TOUCHE RELEASE (OUVERTURE)

Appuyez sur cette touche pour ouvrir le panneau rabattable de l'appareil. Vous pouvez ensuite déposer la façade, insérer une cassette dans la platine ou appuyer sur la touche EJECT pour éjecter la cassette.

2. TOUCHE BAND (GAMME)

Appuyez sur cette touche pour passer du mode TAPE (CASSETTE) au mode RADIO. Appuyez ensuite plusieurs fois de suite sur cette touche pour sélectionner la gamme souhaitée.

3. TOUCHE PTY (TYPE DE PROGRAMME)

Appuyez sur cette touche pour activer ou désactiver le mode PTY. Une fois le mode de sélection PTY activé, la sélection s'effectue au moyen des touches de présélection, comme décrit dans la partie sur les touches de présélection. Lorsque le mode PTY est sélectionné, la radio cherche l'information PTY correspondante et s'arrête dès que l'information est détectée. Si l'information PTY correspondante n'existe plus, le mode PTY repasse automatiquement au mode normal.

4. TOUCHE POWER (ALIMENTATION)

Appuyez sur cette touche pour allumer ou éteindre l'appareil. L'appareil se trouve toujours en mode de fonctionnement TAPE à la mise sous tension, quel que soit le mode de fonctionnement précédent (RADIO ou TAPE). Appuyez sur cette touche pour allu-

mer l'appareil. Celui-ci commencera toujours en mode de fonctionnement cassette (il y a une cassette dans la platine) après mise hors tension de l'appareil.

5. TOUCHES DE PRESELECTION [1-6]

En mode radio normal :

- A). Lorsque l'une des touches de présélection est enfoncée pendant plus d'une seconde, la station en cours est mémorisée dans la base de mémoires préréglées.
- B). Pour récupérer une mémoire préréglée, appuyez sur l'une des touches de présélection [1-6].

En mode radio PTY, les touches de présélection sont attribuées selon la liste suivante :

Touches numériques des programmes

- 1 NEWS (actualités)
- 2 INFO (infos)
- 3 SPORT (sports)
- 4 POP M (variétés)
- 5 ROCK M (rock)
- 6 CLASSICS M (classique)

6. TOUCHES PROGRAMMEES RW/FF

En mode TAPE, appuyez sur la touche RW ou FF pour effectuer une avance rapide ou un rembobinage de la cassette. Appuyez sur la touche opposée pour arrêter la recherche rapide. En mode TAPE, appuyez simultanément sur les deux touches pour que la lecture commute automatiquement à l'autre face de la cassette.

7. AF [FREQUENCES ALTERNATIVES]

Quand cette touche est enfoncée brièvement, le mode de commutation AF est sélectionné. L'état du mode de commutation AF est affiché par le segment AF dans la fenêtre d'affichage. Segment éteint : le mode de commutation AF est désactivé. Segment allumé : le mode de commutation AF est activé avec informations RDS. Segment clignotant : le mode de commutation AF est sélectionné, mais les informations RDS ne sont pas encore détectées.

Quand le mode de commutation AF est sélectionné, la radio contrôle en permanence la qualité de réception du signal. L'intervalle auquel les AF sont contrôlées dépend de la qualité de la réception (quelques minutes quand la réception est bonne, quelques secondes quand la réception est faible). Chaque fois qu'une AF offre une meilleure réception que la station en cours, l'appareil commute directement à cette fréquence. Le message NEW FREQUENCY (nouvelle fréquence) s'affiche pendant 1-2 secondes. Le temps de commutation AF ou de contrôle de réception est extrêmement bref et est pratiquement inaudible en cas de programme normal.

Lorsque cette touche est enfoncée plus longuement, l'appareil passe en mode régional ON/OFF. MODE REGIONAL ACTIVE : la commutation AF ou la fonction PI SEEK est activée sur les stations qui ont toutes les mêmes identifications PI que celle de la station en cours. Le segment REG ou individuel apparaît pendant quelques secondes dans la fenêtre d'affichage en même temps que l'indication REG ON.

*Dans ce mode à double affichage, le segment individuel peut ne pas apparaître dans la fenêtre d'affichage si l'espace disponible est insuffisant.

MODE REGIONAL DESACTIVE :

Le code régional (en format d'identification PI) est ignoré quand la commutation AF ou la fonction PI SEEK est activée. Le segment REG ou individuel et l'indication REG OFF n'apparaissent plus dans la fenêtre d'affichage.

8. TOUCHE AUTO SEARCH TUNING (AS/PS) (balayage des stations préréglées)

Appuyez sur cette touche pour écouter une introduction de 5 secondes de chaque station mémorisée (le numéro de la mémoire et la fréquence clignotent dans la fenêtre d'affichage). Si la touche est enfoncée pendant plus de 2 secondes, l'appareil recherche les stations sur la bande en cours et les mémorise automatiquement dans la base des mémoires préréglées.

Lorsque l'opération de mémorisation automatique est terminée, l'appareil effectue automatiquement la mémorisation toutes les 5 secondes. Pendant la mémorisation, appuyez sur les touches numériques 1-6

pour sélectionner une station et arrêter la fonction de balayage.

9. TOUCHE RESET (Réinitialisation)

Appuyez sur cette touche pour rétablir le réglage original en cas de perturbations.

10, 11. MODE AUDIO ET TOUCHES D'AJUSTEMENT

Appuyez plusieurs fois de suite sur la touche SEL pour sélectionner les modes BASS, TRE, BAL, FADER

et VOL (mode par défaut) et appuyez ensuite sur la touche + ou - pour régler les valeurs du mode sélectionné.

12. FENETRE D'AFFICHAGE LCD

13. MODE

Appuyez sur cette touche pour passer du mode de fonctionnement RADIO au mode de fonctionnement TAPE.

14. TOUCHE DE FONCTION TA (INFORMATIONS ROUTIÈRES)

Lorsque cette touche est enfoncée brièvement, l'appareil passe en mode TA (ON/OFF).

Quand le mode TA est activé et que des informations routières sont transmises :

- 1). Si l'appareil est en mode TAPE, il passera provisoirement au mode RADIO.
- 2). La station en cours passe provisoirement à une station EON lorsqu'EON détecte des informations routières sur cette autre station.
- 3). Si le volume est inférieur à la valeur seuil, le volume sera automatiquement réglé sur la valeur seuil. Si l'utilisateur a réglé le volume sur une valeur supérieure à la valeur seuil (niveau sonore minimal TA), le volume sera automatiquement réglé sur la dernière valeur.

Lorsque cette touche est enfoncée plus longuement, le mode TA SEEK est (dés)activé et TPST ON/OFF apparaît dans la fenêtre d'affichage.

Lorsqu'une station récemment syntonisée ne reçoit pas d'informations TP pendant 5 secondes, la radio passe à la prochaine station qui n'a pas la même identification (PI) que celle de la dernière station, mais qui a des informations TP.

En mode de recherche TA, la station en cours peut être remplacée par une station totalement différente. L'appareil cherche en effet une autre station TP quand la puissance de réception de la station en cours devient faible ou que la station en cours n'a pas de signal TP.

15. TOUCHES DE SYNTONISATION HAUT ET BAS

En mode RADIO, appuyez brièvement et plusieurs fois de suite sur la touche ^ ou v pour syntoniser manuellement la station radio de votre choix. Appuyez sur la touche ^ ou v et maintenez-la enfoncée pendant environ 2 secondes pour syntoniser automatiquement la station radio ayant le signal le plus puissant.

16. TOUCHE EJECT (EJECTION)

En mode TAPE, appuyez sur cette touche pour arrêter la lecture de la cassette et l'éjecter de la platine.

17. PLATINE DE CASSETTE

18. LAMPE TEMOIN DE FAÇADE

Cette lampe témoin clignote lorsque la façade est retirée du châssis après mise en service.

CARACTERISTIQUES TECHNIQUES

GENERALITES

Tension d'alimentation de l'unité principale	DC 13.8 Volts. Mise à la terre négative
Consommation	10A MAX
Puissance de sortie maxi	35W X 4
Dimensions	178(L) x 160(P) x 50(H)
SECTION FM	
Fréquences de réception	87.5MHz - 108MHz
SECTION AM	
Fréquences de réception	522KHz - 1620KHz

CÂBLAGE ISO

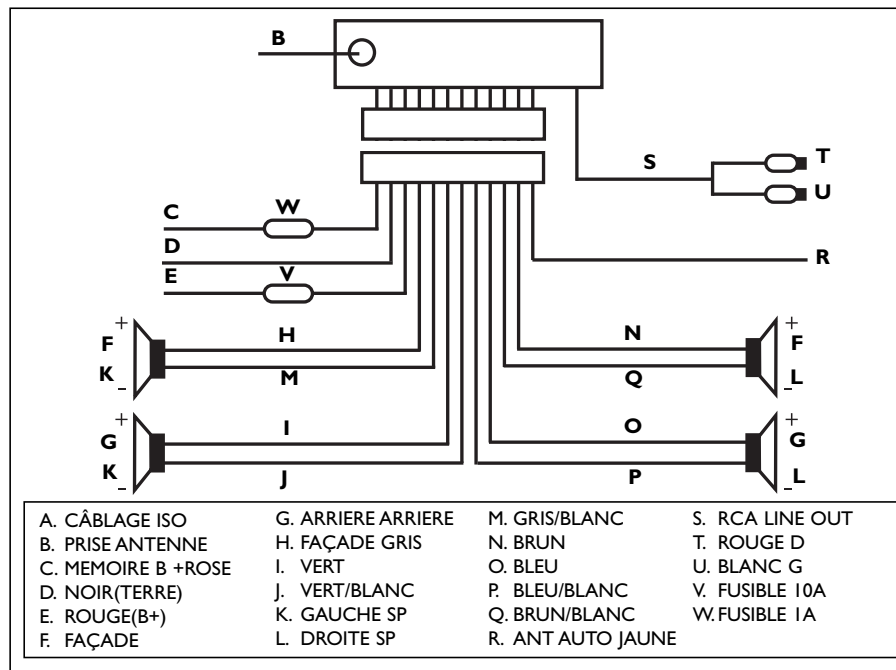

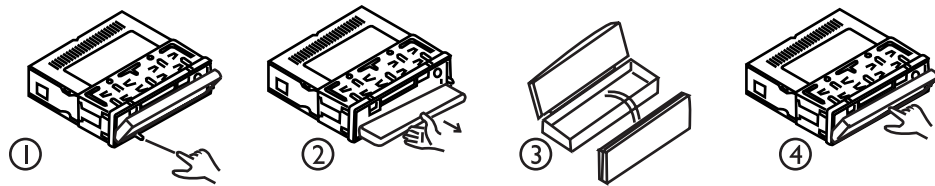

REMARQUE :

Quel que soit le type de haut-parleurs que vous utilisez, vous devez recourir à une impédance de 4Ω pour réduire les distorsions en cas de volume élevé.

ATTENTION : Ne pas placer la façade détachable avant la connexion des câbles.

1. L'appareil se connecte à la borne négative de la batterie reliée à la masse du véhicule. Vérifiez avant installation.
2. Si l'intérieur de la voiture est très chaud (stationnement au soleil par exemple), parcourez d'abord quelques kilomètres pour refroidir l'intérieur avant d'utiliser le lecteur.
3. Appuyez sur la touche RELEASE pour faire basculer la façade vers le bas (voir Fig. 1), retirez ensuite la façade (voir Fig. 2) et déposez-la dans l'étui de rangement destiné à cet effet (voir Fig.3).
4. Remplacez la façade avant dans le réceptacle et repoussez-la en position pour permettre

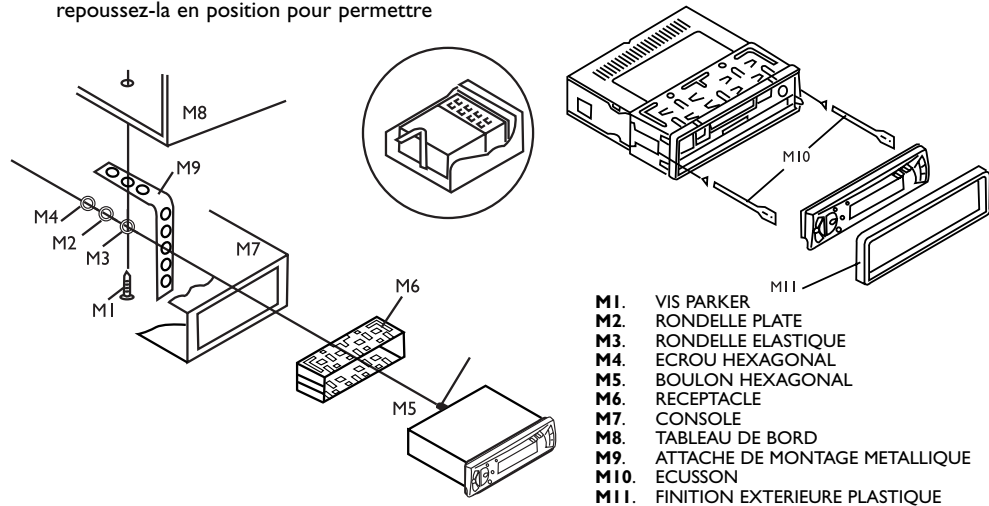

la lecture (voir Fig. 4).

6. INSTALLATION

1. Pour l'installation, choisissez un emplacement qui n'interférera pas avec la conduite normale du véhicule.
2. Evitez d'installer l'appareil dans un endroit pouvant accumuler des poussières ou des saletés, ainsi que dans des endroits sujets à de la vapeur, à des températures élevées ou à des vibrations excessives.

3. Installez également les pièces jointes accompagnant le produit.

REMARQUE :

Si vous voulez retirer le CHASSIS du RECEPTACLE, retirez le CONTOUR EN PLASTIQUE et insérez ensuite les deux ECUSSONS dans les parties gauche et droite du châssis, comme indiqué dans l'illustration.

PRECAUTIONS ET ENTRETIEN

1. Cet appareil est exclusivement conçu pour une mise à la terre négative. Cet équipement peut s'utiliser en toute sécurité si la borne négative de la batterie est reliée à la masse du véhicule.
2. N'utilisez pas de haut-parleurs d'une impédance inférieure à 4 ohms. Evitez que les fils des haut-parleurs puissent se court-circuiter quand l'appareil est allumé. Vous risquez sinon de surcharger ou de brûler l'étage amplificateur de puissance.
3. Si l'intérieur de la voiture est très chaud (stationnement au soleil par exemple), parcourez d'abord quelques kilomètres pour refroidir l'intérieur avant d'utiliser le lecteur.
4. Manipulez vos cassettes avec soin pour préserver la qualité sonore de vos enregistrements. Ne les exposez pas à la lumière directe du soleil. Rangez-les dans un endroit à l'abri de poussières et d'impuretés et évitez de les manipuler avec des mains grasses ou huileuses.
5. Nous déconseillons l'utilisation de cassettes d'une durée de lecture supérieure à C-60 (30 minutes par face) dans les lecteurs auto : la bande magnétique devient trop fine et a tendance à s'emmêler facilement. Retirez toujours la cassette du lecteur lorsque la lecture est terminée.
6. Le galet d'entraînement et la tête de lecture doivent être nettoyés environ tous les six mois avec un chiffon doux ou un coton-tige imbibé d'alcool. Cette précaution permet de préserver la richesse et la clarté du son et d'éviter la perte de volume. N'utilisez pas de tournevis ou de tige métallique pour effectuer le nettoyage décrit ci-dessus. Voir illustration.
7. Une cassette mal rembobinée (lâche) se dégrade. Avant d'utiliser une telle cassette, tendez la bande de la cassette de la façon indiquée par la Fig. 2. Une cassette mal tendue occasionne une pression inutile, causant l'éjection de la cassette pendant la lecture de la bande. En guise de prévention, vous pouvez rembobiner la cassette par avance ou rembobinage rapide.

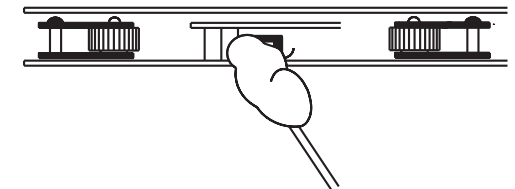
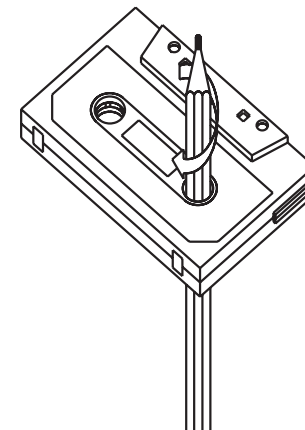

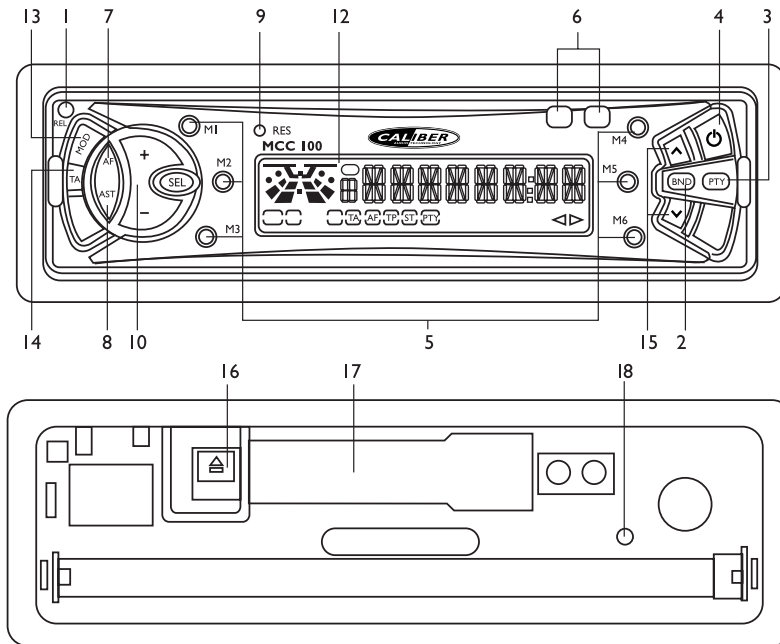

ANORDNUNG UND FUNKTION DER TASTEN

1. FREIGABETASTE

Drücken zum Herunterklappen der Frontblende der Einheit, danach kann die Frontblende entfernt oder eine Kassette in das Fach eingelegt werden oder die EJECT-Taste zum Auswerfen der Kassette drücken.

2. FREQUENZBEREICH-TASTE

Drücken um vom TAPE-Modus zum RADIO-Modus zu wechseln, dann wiederholt drücken um Ihren gewünschten Radiosender auszuwählen.

3. PTY (PROGRAMMART)-TASTE

Zum Ein- oder Ausschalten des PTY-Modus drücken.

Bei der Auswahl des PTY-TYPS wird seine Auswahl durch Voreinstellungstasten implementiert, wie im Abschnitt über die Voreinstellungstasten dargestellt.

Wenn PTY ausgewählt wurde, beginnt das Radio die entsprechenden PTY Informationen zu suchen und hält an, wenn die entsprechenden PTY-Informationen empfangen werden.

Wenn die entsprechenden PTY-Informationen nicht mehr vorhanden sind, geht der PTY-Typ automatisch in den normalen Modus über.

4. EIN- UND AUSSCHALT-TASTE

Drücken zum Ein- oder Ausschalten der Einheit.

Die Einheit hat voreingestellt TAPE als vorangegangene Funktion, ungeachtet des tatsächlich vorangegangenen Wiedergabemodus (RADIO ODER TAPE), drücken zum Einschalten der Einheit, um jeweils mit einer Kassette zu beginnen (Es gibt eine Kassette im Fach) nach dem Ausschalten der Einheit.

5. VOREINGESTELLTE SENDER [1-6] TASTEN

Im normalen Radiomodus:

A) Wenn eine der Voreinstellungstasten länger als eine Sekunde gedrückt wird, dann wird der gegenwärtige Sender im Voreinstellungsspeicher gespeichert.

B) Um den Voreinstellungsspeicher abzurufen, eine der Voreinstellungstasten drücken [1-6].

Im PTY Radiomodus wird die Funktion der Voreinstellungstasten, wie auf folgender Liste dargestellt, zugewiesen:

Programm-Ziffertasten

1	NEWS
2	INFO
3	SPORT
4	POP M
5	ROCK M
6	CLASSICS M

6. RW/FF PROGRAMMTASTEN

Im TAPE-Modus die RW- oder FF-Taste zum Vor- und Rückspulen der Kassette drücken und eine davon invers drücken, um den Schnelllauf zu beenden.

Im TAPE-Modus beide gleichzeitig drücken, um von der einen Seite der Kassette auf die andere zu wechseln.

7. AF [ALTERNATIVE FREQUENZEN]

Wenn kurz eingedrückt, wird der AF-Umschaltmodus ausgewählt und der Status des AF-Schaltmodus wird durch das AF-Segment im Display angezeigt.

Segment Aus: AF-Umschaltmodus aus.

Segment Ein: AF-Umschaltmodus ein und verfügt über RDS-Informationen.

Segment blinkt: AF-Umschaltmodus wurde ausgewählt, aber die RDS-Informationen sind noch nicht eingegangen.

Wenn der AF-Umschaltmodus ausgewählt wurde, kontrolliert das Radio ständig die Signalstärke der AF. Der Intervall zwischen den Kontrollmomenten jeder AF hängt von der Signalstärke des gegenwärtigen Senders ab, von einem paar Minuten für einen starken Sender bis zu ein paar Sekunden für einen schwachen Sender. Jedes Mal, wenn eine neue AF stärker ist als der gegenwärtige Sender schaltet es für eine sehr kurze Zeit auf diese Frequenz um und NEW FREQUENCY wird für 1-2 Sekunden angezeigt. Da die Stummzeit während des Umschaltens auf eine AF bzw. die Kontrollzeit sehr kurz dauert, ist dies im Fall eines normalen Programms fast unhörbar.

Wenn lange eingedrückt, wird der regionale Modus EIN/AUS aktiviert.

REGIONALER MODUS EIN:

AF-Umschaltung oder PI SEEK wird in den Sender implementiert, dessen gesamten PI Codes mit dem gegenwärtigen Sender übereinstimmen. REG des einzelnen Segments wird eingeschaltet, auch zusammen mit der Anzeige REG ON auf dem numerischen Display für ein paar Sekunden.

*In diesem Doppelanzeige-Modus kann das einzelne Segment gelöscht werden, wenn das Display über eine zu geringe Kapazität verfügt.

REGIONALER MODUS AUS:

Der regionale Code im Format des PI Code wird ignoriert, wenn die AF-Umschaltung oder PI SEEK implementiert wird. REG oder das individuelle Segment wird ausgeschaltet, zusammen mit der Anzeige REG AUS auf dem numerischen Display für ein paar Sekunden.

8. AUTO-SUCHE TUNING(AS/PS)-TASTE

Drücken zum Ausführen aller Senderspeicher für jeweils 5 Sekunden, während die Speicherziffer

und Frequenz auf dem LCD aufblinken. Wenn die Taste länger als 2 Sekunden eingedrückt wird, wird es einen Sender im gegenwärtigen Frequenzbereich suchen und in den Voreinstellungsspeicher übertragen.

Wenn der Auto-Speicher-Vorgang abgeschlossen ist, wird es jedes Mal automatisch 5 Sekunden ausgeführt. Während der Senderspeicherung die Ziffertasten 1-6 drücken, um die Scanning-Funktion auszuwählen und zu beenden.

9. RÜCKSTELLTASTE

Zur Wiederherstellung der Einstellung drücken, wenn Programmstörungen auftauchen.

10, 11. SOUND-MODUS UND EINSTELLUNGSTASTEN

Die SEL-Taste wiederholt drücken, um einen Modus aus BASS, TRE, BAL, FADER und VOL (Standard) auszuwählen und dann die + oder - Taste drücken, um den Pegel des ausgewählten Modus einzustellen.

12. LCD (LIQUID CRYSTAL DISPLAY)

13. MODUS

Drücken, um vom RADIO-Modus in den TAPE PLAY-Modus umzuschalten.

14. TA-Funktion [VERKEHRSMELDUNGEN] TASTE

Wenn kurz gedrückt, wird der TA-Modus ein- oder ausgeschaltet.

Wenn der TA-Modus aktiv ist und Verkehrsmeldungen übertragen werden:

- 1) Wenn sich die Einheit im TAPE-Modus befindet, wird sie zeitweise in den Radio-Modus umschalten.
 - 2) Zeitweise Umschaltung auf einen EON-verbundenen Sender, wenn EON eine Verkehrsmeldung in diesem anderen Programm empfängt.
 - 3) Wenn sich der Lautstärkepegel unter dem Grenzwert befunden hat, wird er auf den Grenzwert angehoben. Wenn der Anwender die Lautstärke jedoch über den Grenzwert eingestellt hat (mind. TA-Lautstärke), wird sie auf diesen letzten Pegel eingestellt.
- Wenn lang eingedrückt, TA SEEK-Modus ein oder aus und TPST EIN/AUS wird auf dem LCD angezeigt.

Wenn der neue abgestimmte Sender 5 Sekunden keine TP-Informationen empfängt, stimmt das Radio auf den nächsten Sender ab, der nicht den gleichen Sender (PI) wie der letzte Sender hat, jedoch die TP-Informationen.

Im TA Suchmodus kann der gegenwärtige Sender in einen völlig anderen Sender umgewandelt werden, denn die Einheit sucht einen TP-Sender, wenn die Feldstärke des gegenwärtigen Senders sehr schwach ist oder der gegenwärtige Sender über kein TP-Signal verfügt.

15. TUNE UP ODER DN-TASTEN

Im RADIO-Modus, die ^ oder v Taste kurz und wiederholt drücken, um nach oben oder unten auf den gewünschten Radiosender abzustimmen. ^ oder v-Taste drücken und mehr als 2 Sekunden eingedrückt halten, um automatisch nach oben oder unten auf einen Radiosender mit einem starken Signal abzustimmen.

16. EJECT-TASTE

Im TAPE-Modus diese Taste drücken, um die Wiedergabe der Kassette anzuhalten und die Kassette aus dem Kassettenfach auszuwerfen.

17. KASSETTENFACH

18. BLENDEN-SIGNALLEUCHTE

Diese Leuchte blinkt auf, wenn die Frontblende vom Chassis genommen wird, nachdem die Stromversorgung eingeschaltet wurde.

SPEZIFIKATION ALLGEMEINES

Stromversorgung der Haupteinheit	DC 13.8 Volts. Negative Erdung
Stromaufnahme	10A MAX
Maximum Ausgangsstromstärke	25W X 4
Abmessungen der Einheit	178(W) x 160(D) x 50(H)
FM FREQUENZ	
Frequenzbereich	87.5MHz - 108MHz
AM FREQUENZ	
Frequenzbereich	522KHz - 1620KHz

ISO-LEITUNGSANSCHLUß

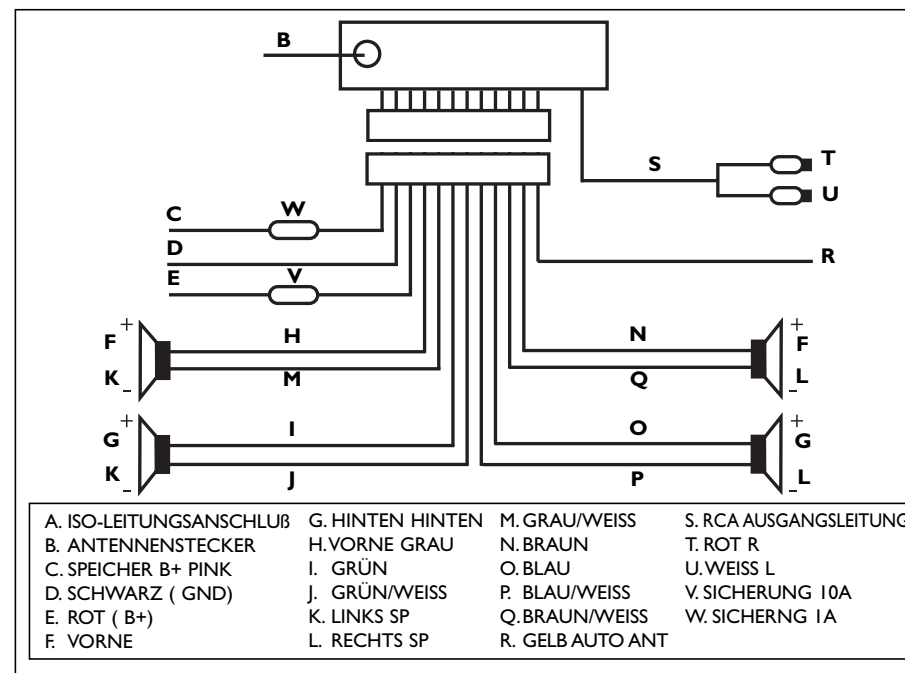

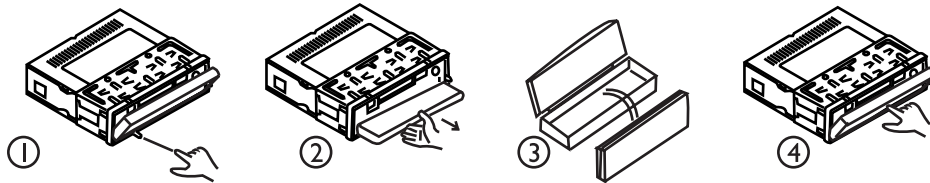

VORSICHTSHINWEIS:

Die abnehmbare Blende nicht installieren, bevor die Leitungen angeschlossen wurden.

1. Die Einheit wurde für die Minusklemme der Batterie entworfen, die mit dem Metall des Fahrzeugs verbunden ist. Bitte vor der Installation vergewissern.
2. Wenn der Fahrzeuginnenraum extrem heiß ist, nachdem das Fahrzeug beispielsweise lange in der Sonne abgestellt war, den Spieler erst verwenden, nachdem das Fahrzeug für eine Weile zum Abkühlen des Innenraums gefahren wurde.
3. Die FREIGABE-Taste drücken, um die Frontblende (siehe Abb.1) herunterzuklappen und die Frontblende dann abzunehmen (siehe Abb.2), daraufhin zur sicheren Aufbewahrung in das Schutzetui (siehe Abb. 3) legen.
4. Die Frontblende wieder in ihrer Halterung anbringen und zurück in die Wiedergabeposition drücken (siehe Abb.4).

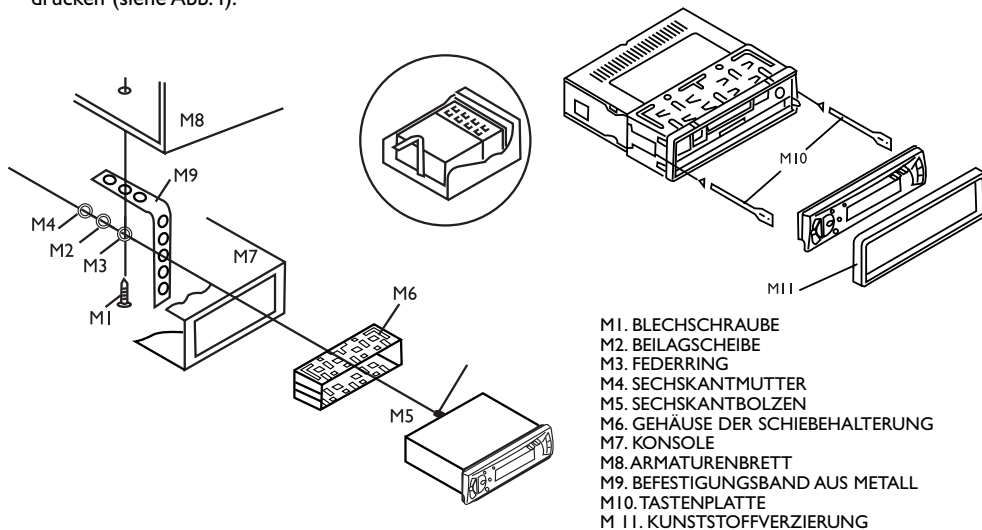

- M1. BLECHSCHRAUBE
- M2. BEILAGSCHEIBE
- M3. FEDERRING
- M4. SECHSKANTMUTTER
- M5. SECHSKANTBOLZEN
- M6. GEHÄUSE DER SCHIEBEHALTERUNG
- M7. KONSOLE
- M8. ARMATURENBRETT
- M9. BEFESTIGUNGSBAND AUS METALL
- M10. TASTENPLATTE
- M 11. KUNSTSTOFFVERZIERUNG

BITTE BEACHTEN:

Bei welcher Art des Lautsprechersystems auch immer, sollte eine 4 Ohm-Impedanz des Lautsprechers eingesetzt werden, um Störgeräusche im hohen Lautstärkebereich zu verringern.

INSTALLATION

1. Eine Montagestelle auswählen, wo die normale Fahrfunktion des Fahrers nicht beeinträchtigt wird.
2. Die Installation an einer Stelle vermeiden, wo die Einheit Schmutz, Staub, Dampf, hohen Temperaturen oder erheblicher Spannungen ausgesetzt würde.
3. Bitte Zubehör, wie vom Hersteller zur Verfügung gestellt, einbauen.

BITTE BEACHTEN:

Wenn Sie das CHASSIS aus dem GEHÄUSE DER SCHIEBEHALTERUNG nehmen möchten, die KUNSTSTOFFVERZIERUNG entfernen und dann die beiden TASTENPLATTEN wie in obiger Abbildung in die linke und rechte Seite des Chassis einführen.

VORSICHTSMASSNAHMEN UND WARTUNG

1. Die Einheit ist nur für die Verwendung mit negativer Erdung geeignet. Das Gerät kann sicher verwendet werden, wenn die Minusklemme der Batterie an das Metall des Fahrzeugs angeschlossen wurde.
2. Keine Lautsprecher mit einer Impedanz unter 4 Ohm verwenden und vermeiden, dass es zum Kurzschluss der Leitungen des Lautsprechers kommt, wenn die Einheit eingeschaltet wird. Sonst kann dies zur Überlastung oder zum Ausbrennen des Leistungsverstärkers führen.
3. Wenn der Fahrzeuginnenraum extrem heiß ist, nachdem das Fahrzeug beispielsweise lange in der Sonne abgestellt war, den Spieler erst verwenden, nachdem das Fahrzeug für eine Weile zum Abkühlen des Innenraums gefahren wurde.
4. Die Kassetten sorgfältig aufbewahren, um die Qualität der Aufnahmen zu schützen. Sie sollten nicht der direkten Sonneneinstrahlung ausgesetzt werden. An einer Stelle aufbewahren, wo sie vor Schmutz und Staub geschützt sind und die Berührung mit fetten oder öligen Händen vermeiden.
- Auch nicht in die Nähe von Magneten oder Motoren der ständigen Magnetausführung bringen.
5. Es ist nicht ratsam, Kassetten mit einer Spielzeit von mehr als C-60 (30 Minuten pro Seite) in Automobil-Spielern zu verwenden, da das Band zu dünn ist und die Neigung hat, leicht zu verwickeln. Die Kassette immer aus dem Kassettenspieler entfernen, wenn die Wiedergabe abgeschlossen wurde.
6. Der Tonmotor und der Bandkopf sollten alle sechs Monate mit einem mit Alkohol befeuchtetem, weichen Tuch oder Baumwollschwamm gereinigt werden. Damit wird die Erhaltung der Klangfarbe und Tonreinheit unterstützt und der Verlust der Lautstärke vermieden. Bei der Ausführung der oben genannten Reinigung keinen Schraubenzieher oder eisenhaltige Metallstange verwenden. Siehe Abbildung.
7. Ein lose aufgerollte Kassette wird beschädigt werden. Vor der Verwendung einer solchen Kassette sollte sie, wie in Abb. 2 dargestellt, angezogen werden. Eine unsorgfältig aufgerollte Kassette wird einen unnötigen Druck auf die Kassette ausüben, was dazu führt, dass die Kassette herausspringt, während das Band läuft. Um dies zu vermeiden, das Band durch den Schnellrücklauf oder -vorlauf zurückspulen.

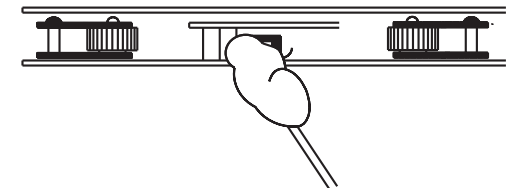
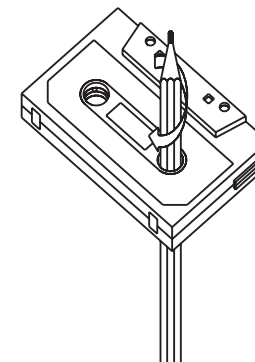

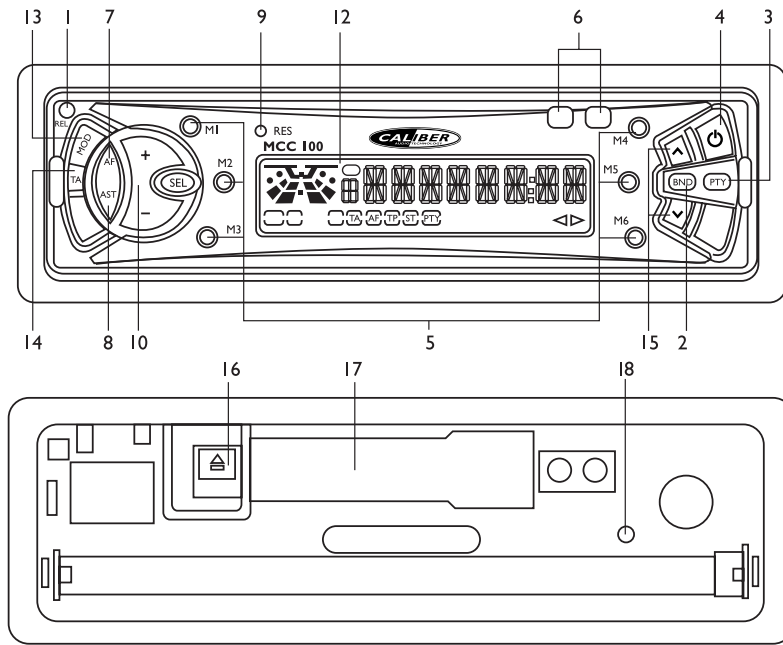

COLLOCAZIONE E FUNZIONE DEI COMANDI

1. PULSANTE DI RILASCIO

Premendo tale pulsante è possibile rimuovere il frontalino da corpo dell'autoradio ed asportarlo. Con cassetta inserita nell'apposito vano premere prima il pulsante EJECT (espulsione) per rimuoverla.

2. PUSANTE BAND (Banda)

Premendo tale pulsante è possibile passare dalla modalità TAPE (cassetta) alla modalità RADIO, quindi premerlo ripetutamente per selezionare la banda di frequenza desiderata.

3. PULSANTE PTY(TIPO DI PROGRAMMA)

Premere tale pulsante per attivare o disattivare la modalità PTY. È possibile selezionare il tipo di programma (PTY TYPE) tramite i pulsanti di preselezione come descritto nel paragrafo relativo ai tasti di preselezione. Con il PTY attivo la radio avvia la ricerca dell'informazione PTY corrispondente, interrompendosi una volta rilevata tale informazione.

Nel caso in cui l'informazione PTY corrispondente non venga rilevata, la radio torna automaticamente alla modalità normale.

4. PULSANTE POWER (Accensione/spengimento)

Premendo tale pulsante è possibile accendere o spegnere l'apparecchio. Accendendo l'apparecchio, esso si imposta sempre in modalità TAPE a prescindere dalla modalità impostata precedentemente (RADIO O TAPE). Premendo tale pulsante quindi, l'unità si accende ed inizia la riproduzione sempre in modalità cassetta (nel caso in cui sia presente una cassetta nel vano).

5. PULSANTI DI PRESELEZIONE DELLE STAZIONI [1-6]

In modalità radio:

A).Tenendo premuto uno dei pulsanti di preselezione per più di un secondo, la stazione corrente viene memorizzata.

B).Per richiamare una memoria preimpostata premere uno dei pulsanti di preselezione [1-6]. In modalità radio PTY la funzione dei pulsanti di preselezione è la seguente:

6. PULSANTI DI PROGRAMMAZIONE RW/FF (Avvolgimento e avanzamento veloci)

Con l'apparecchio in modalità TAPE premere i pulsanti RW o FF per riavvolgere o fare avanzare velocemente la cassetta, quindi riprenderli per interrompere tali movimenti.

Premere tali pulsanti contemporaneamente per passare da un lato all'altro della cassetta.

Numero pulsante Programma

1	NEWS
2	INFO
3	SPORT
4	POP M
5	ROCK M
6	CLASSICS M

7. AF [FREQUENZE ALTERNATIVE]

Premere tale pulsante brevemente per selezionare la modalità AF. Sul display vengono visualizzate le lettere AF.

Dicitura AF non presente: modalità AF disattivata.

Dicitura AF presente: modalità AF attiva con informazioni RDS.

Dicitura AF lampeggiante: la modalità AF è stata attivata ma le informazioni RDS non sono ancora state ricevute.

Una volta attivata la modalità AF la radio verifica continuamente l'intensità del segnale AF. Il controllo AF avviene con frequenza che dipende all'intensità del segnale della stazione che si sta ascoltando, da pochi minuti per una stazione forte a pochi secondi per una debole. Ogni volta che una nuova AF è più forte di quella di cui si è all'ascolto l'apparecchio sintonizza tale frequenza molto velocemente e viene visualizzata la dicitura NEW FREQUENCY per 1-2 secondi. Il passaggio alle AF o la loro verifica è molto veloce e l'attimo di silenzio che comporta tali operazioni è inudibile in caso di programma normale.

Premendo a lungo il pulsante viene attivata la modalità regionale (REGIONAL MODE).

MODALITÀ REGIONALE ATTIVA:

La commutazione AF o PI SEEK viene aggiunta alla stazione che dispone di tutti i codici PI di quella che si sta ascoltando. La dicitura REG viene visualizzata unitamente a REG ON nel display numerico per alcuni secondi.

*In questo caso di doppia visualizzazione, la prima dicitura può essere cancellata in caso di spazio insufficiente per la visualizzazione.

MODALITÀ REGIONALE DIATTIVATA:

Il codice regionale sotto forma di codice PI viene ignorato con le modalità AF o PI SEEK attivate. La dicitura REG si spegne quando viene visualizzata la dicitura REG OFF sul display numerico per alcuni secondi.

8. PULSANTE DI RICERCA AUTOMATICA DELLA SINTONIA (AS/PS)

Premendo tale pulsante vengono scansionate tutte le memorie e riprodotte le stazioni memorizzate per 5 secondi ognuna e sul display il numero della memoria e la frequenza lampeggeranno.

Premendo tale pulsante per più di due secondi si avvierà la ricerca di stazioni sulla banda in cui ci

si trova, memorizzandole nelle preselezioni.

Una volta completata l'operazione, ogni stazione memorizzata sarà riprodotta per 5 secondi ognuna. Durante la scansione, premendo i pulsanti da 1 a 6 è possibile avviare ed interrompere la scansione.

9. PULSANTE RESET

Premendo tale pulsante è possibile ripristinare lo stato originale quando vi sono problemi nel sistema.

10, 11. PULSANTI PER L'IMPOSTAZIONE DELLA MODALITÀ E LA REGOLAZIONE DEL SUONO

Premendo ripetutamente il pulsante SEL per selezionare BASS (Bassi), TRE (alti), BAL (bilanciamento), FADER (diffusori anteriori o posteriori) e VOL (impostato di default) quindi premere il pulsante + o - per regolare il livello del modo selezionato.

12. LCD (DISPLAY A CRISTALLI LIQUIDI)

13. MODE (Modo)

Premendo tale pulsante è possibile passare dalla modalità TAPE PLAY (cassetta) a RADIO.

14. Pulsante funzione TA [ANNUNCI RELATIVI AL TRAFFICO]

Premendo brevemente tale pulsante la modalità TA viene attivata o disattivata.

Con la modalità TA attivata in caso di trasmissione di un annuncio relativo al traffico:

- 1). Se l'apparecchio è in modalità TAPE esso passerà temporaneamente alla modalità radio.
- 2). Esso passa temporaneamente ad una stazione EON quando l'EON riceve un annuncio relativo al traffico su un'altra stazione.
- 3). Se il livello del volume si trova al di sotto della soglia di silenziamento, esso sarà portato a tale soglia. Nel caso in cui l'utente abbia impostato il volume ad un livello superiore alla soglia di udibilità (min. livello del volume TA) esso sarà portato all'ultimo livello impostato. Tenendo premuto a lungo tale pulsante sul display LCD saranno visualizzate le scritte TA SEEK on/off e TPST ON/OFF.

Nel caso in cui una stazione nuova non riceva l'informazione TP per 5 secondi, la radio si sintonizza sulla prossima stazione con PI diversa dall'ultima ma che dispone dell'informazione TP.

Nella modalità di ricerca TA la stazione che si sta ascoltando può essere cambiata e può essere impostata una diversa poiché l'apparecchio ricerca le stazioni TP quando il segnale di ricezione di quella corrente è molto basso o quando la stazione corrente non dispone del segnale TP.

15. PULSANTI DI SINTONIA UP - DN

In modalità RADIO premere brevemente e ripetutamente il pulsante \wedge o \vee per sintonizzare manualmente la stazione desiderata. Tenendo premuto il pulsante \wedge o \vee per più di due secondi vengono sintonizzate automaticamente le stazioni con il segnale più forte salendo o scendendo di frequenza.

16. PULSANTE EJECT (espulsione cassetta)

Con l'apparecchio in modalità TAPE premere questo pulsante per interrompere la riproduzione e rimuovere la cassetta dall'apposito vano.

17. VANO CASSETTE

18. SPIA DI SEGNALE DEL PANNELLO

Questa spia lampeggia togliendo il frontalino dal telaio dopo avere collegato l'alimentazione.

SPECIFICHE TECNICHE

DATI GENERALI

Tensione d'alimentazione dell'unità principale	DC 13.8 Volt. Negativo a terra
Assorbimento	10A MAX
Potenza massima d'uscita	35W X 4
Dimensioni	178(L) x 160(P) x 50(A)
SEZIONE FM	
Gamma di frequenza	87.5MHz - 108MHz
SEZIONE AM	
Gamma di frequenza	522KHz - 1620KHz

CABLAGGIO A NORMA ISO

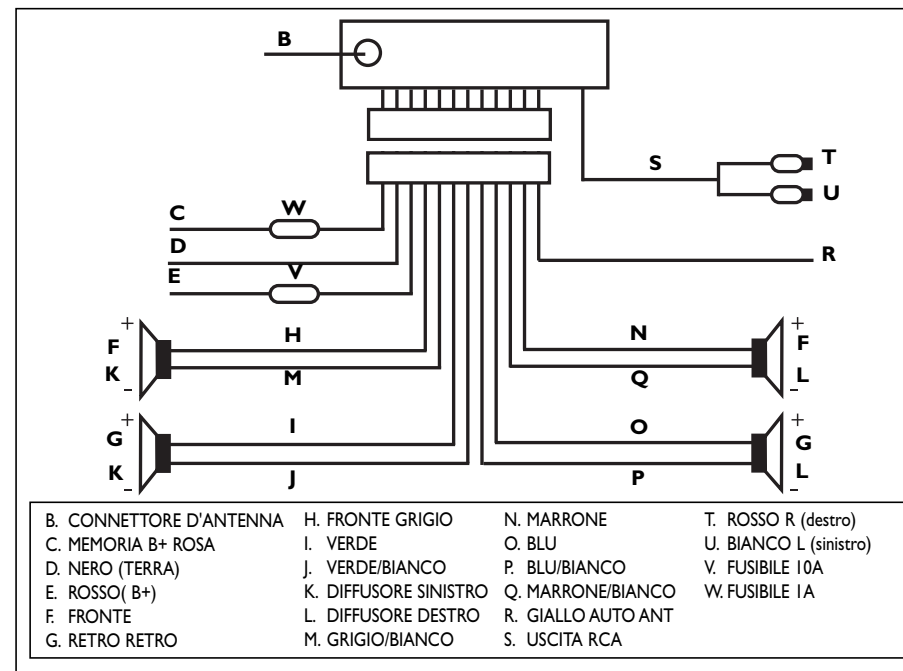

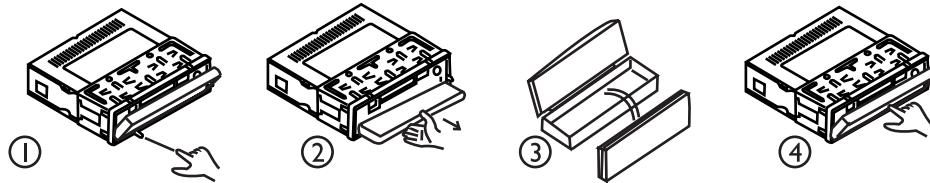

ATTENZIONE: Non montare il frontalino prima di collegare i cavi.

1. L'apparecchio è concepito per essere utilizzato con il terminale negativo della batteria collegato alla carrozzeria dell'auto. Accertatevi che vi sia tale connessione prima di procedere all'installazione.
2. Nel caso in cui all'interno l'auto è molto calda come accade dopo che essa è stata parcheggiata al sole, non utilizzate il lettore finché non si sarà avviata la marcia e l'interno si sarà raffreddato.
3. Premete il pulsante RELEASE per rimuovere il frontalino (vedi fig.1) e quindi estraetelo (vedi fig.2) ed inseritelo nella custodia protettiva (vedi fig.3).
4. Per inserire il frontalino riposizionatelo nella sede e premetelo portandolo in posizione pronta per il funzionamento (vedi fig.4).

NOTA:

Vi consigliamo di utilizzare diffusori con impedenza di 4 Ohm al fine di ridurre la distorsione durante l'ascolto ad alto volume.

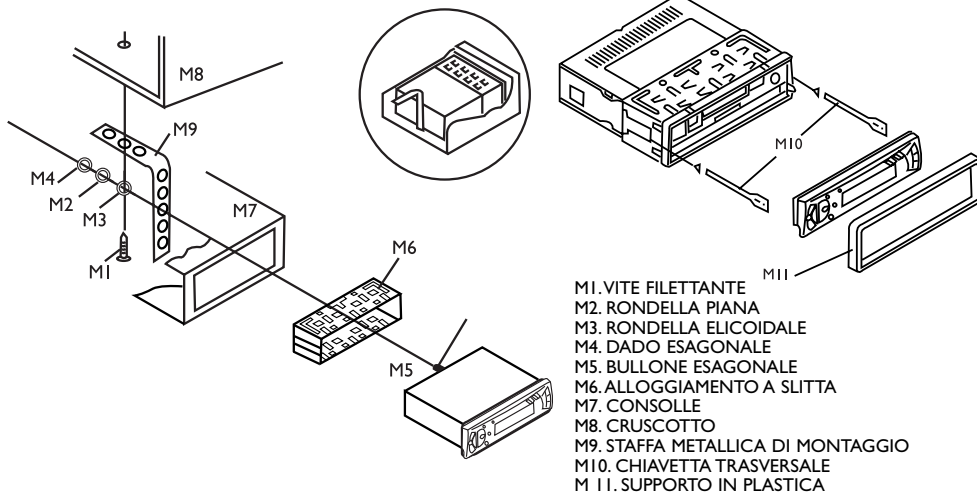

- M1. VITE FILETTANTE
- M2. RONDELLA PIANA
- M3. RONDELLA ELICOIDALE
- M4. DADO ESAGONALE
- M5. BULLONE ESAGONALE
- M6. ALLOGGIAMENTO A SLITTA
- M7. CONSOLLE
- M8. CRUSCOTTO
- M9. STAFFA METALLICA DI MONTAGGIO
- M10. CHIAVETTA TRASVERSALE
- M11. SUPPORTO IN PLASTICA

INSTALLAZIONE

1. Scegliete il punto di montaggio dell'apparecchio in modo che esso non disturbi la guida del conducente.
2. Non installate l'unità in punti in cui sarebbe esposta a sporco, polvere, vapore, temperature elevate e vibrazioni eccessive.
3. Vi raccomandiamo di installare le appendici fornite dal costruttore.

NOTA:

Se desiderate estrarre il TELAIO dall'ALLOGGIAMENTO A SLITTA, rimuovete IL PROFILO ESTERNO IN PLASTICA ed inserite le due CHIAVETTE TRASVERSALI sul lato sinistro e destro del telaio come illustrato sopra.

PRECAUZIONI E MANUTENZIONE

1. L'apparecchio è concepito unicamente per essere utilizzato con negativo a terra. Esso può essere utilizzato in sicurezza se il terminale negativo della batteria è collegato alla carrozzeria del veicolo.
2. Non utilizzate diffusori con impedenza inferiore a 4 Ohm ed assicuratevi che i cavi dei diffusori siano cortocircuitati quando l'apparecchio viene acceso. In caso contrario si possono verificare sovraccarichi o può danneggiarsi lo stadio finale dell'apparecchio.
3. Nel caso in cui l'interno dell'auto sia molto caldo come accade dopo che quest'ultima è stata parcheggiata al sole, non utilizzate il lettore finché non si sarà avviata la marcia e l'interno si sarà raffreddato.
4. Conservate con cura le Vostre cassette per mantenerne intatta la qualità della registrazione. Non esponetele direttamente al sole. Conservatele in luogo protetto dalle impurità e dalla polvere e non maneggiatele con mani grasse o unte. Inoltre, conservatele lontano dai magneti e motori di tipo magnetico permanente.
5. Si sconsiglia di utilizzare cassette superiori a C-60 (30 minuti per lato) in lettori da auto poiché il nastro è troppo sottile e tende ad incastrarsi. Rimuovete sempre le cassette dall'apparecchio una volta terminata la riproduzione.
6. Pulire il rullo di trascinamento e la testina ogni sei mesi con un panno morbido o un tampone di ovatta imbevuto di alcool. In questo modo potrete avere un suono potente e chiaro ed evitare la perdita di volume. Non utilizzate cacciaviti o barrette in ferro per effettuare la pulizia di cui sopra. Vedi figura.
7. Nel caso in cui la bobina di una cassetta sia lenta il nastro viene danneggiato. Prima di utilizzare tale cassetta, avvolgetela in modo da renderla più compatta come illustrato in Fig2. Una cassetta avvolta in maniera errata provoca una pressione inutile sul nastro e questo può provocare l'espulsione della cassetta durante la riproduzione. Al fine di evitare tale problema riavvolgete il nastro utilizzando il "fast forward (avanzamento rapido) o il rewind (avvolgimento rapido).

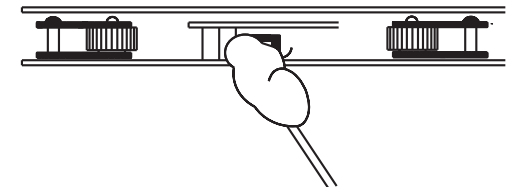
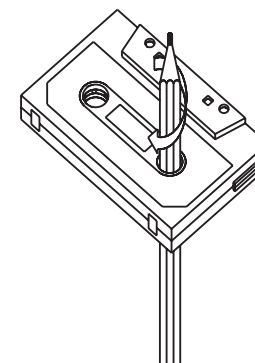

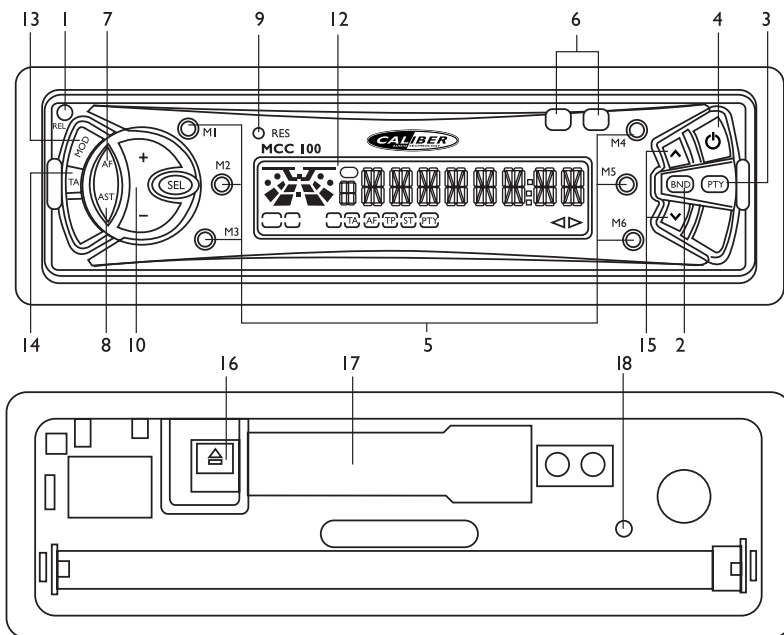

LOCALIZACIÓN Y FUNCIÓN DE LOS CONTROLES

1. BOTÓN DE EXTRACCIÓN

Presionar para deslizar hacia abajo el panel frontal de la unidad, entonces podrá extraer el panel frontal, insertar una cinta en la pletina o presionar EXPULSAR para expulsar la cinta.

2. BOTÓN DE BANDA

Presionar para cambiar al modo RADIO del modo CINTA, presionar después repetidamente para seleccionar la banda de radio deseada.

3. BOTÓN PTY (TIPO DE PROGRAMA)

Presionar para encender o apagar el modo PTY.

Mientras se selecciona el TIPO PTY, su selección es implementada por botones de preajuste según lo descrito en el artículo principal preajustado.

Al seleccionar el PTY, la radio comienza a buscar la información correspondiente al PTY, y cesa si detecta la información correspondiente al PTY.

Si la información correspondiente al PTY ya no existe, se sale automáticamente del tipo de PTY al modo normal.

4. BOTÓN DE ENCENDIDO

Presionar para encender o apagar la unidad.

La unidad tiene la función de reproducción anterior de CINTA: A pesar de cualquier modo de reproducción anterior (RADIO O CINTA), presionar para encender la unidad y comenzar siempre con la reproducción de la cinta (Hay una cinta en la pletina) después de apagar la unidad.

5. BOTONES [1-6] DE PREAJUSTE DE EMISORAS

En modo de radio normal:

A). Al presionar uno de los botones de preajuste durante más de un segundo, la emisora actual se almacena en el banco de memoria.

B). Para sintonizar una memoria preajustada, presione uno de los botones de preajuste [1-6].

En el modo de radio PTY, la función de los botones de preajuste se asigna como sigue:

botón digital de programa

- | | |
|---|------------|
| 1 | NOTICIAS |
| 2 | INFO |
| 3 | DEPORTE |
| 4 | POP M |
| 5 | ROCK M |
| 6 | CLÁSICOS M |

6. BOTONES RW/FF DE PROGRAMA

Cuando esté en modo CINTA, presione el botón RW o FF para rebobinar o avanzar la cinta, y presione lo contrario en uno de ellos para parar la marcha rápida.

Cuando esté en modo CINTA, presionar ambos al mismo tiempo para cambiar de una cara de la cinta a otra.

7. AF [FRECUENCIAS ALTERNATIVAS]

Al presionar brevemente, se selecciona el modo de conmutación AF y se muestra el estado del modo de conmutación AF por el segmento AF en pantalla.

Segmento apagado: Modo de conmutación AF apagado.

Segmento encendido: Modo de conmutación AF encendido, y tiene información del RDS.

Segmento parpadeante: Modo de conmutación AF seleccionado, pero la información del RDS aún no se ha recibido.

Cuando se selecciona el modo de conmutación AF, la radio comprueba todo el tiempo la fuerza de la señal AF. El intervalo de tiempo de comprobación de cada AF depende de la fuerza de señal de la estación actual, desde unos pocos minutos para una estación fuerte a algunos segundos para una estación débil. Cada vez que una nueva AF es más fuerte que la estación actual, cambia a esa frecuencia por un tiempo muy corto, y se muestra NUEVA FRECUENCIA durante 1-2 segundos. Debido a que el tiempo de silencio de conmutación AF o tiempo de comprobación es muy corto, éste es casi inaudible en el caso de un programa normal.

Al presionarlo durante mucho tiempo, se activa el ENCENDIDO/APAGADO del modo regional. MODO REGIONAL ENCENDIDO:

Se implementa la conmutación AF o la BÚSQUEDA PI en la emisora que tiene todos los códigos PI iguales a los de la emisora actual. Se enciende el registro del segmento individual y también se muestra REG ENCENDIDO en la visualización numérica durante algunos segundos.

*En este modo de doble visualización, el segmento individual puede suprimirse en caso de no haber suficiente espacio de visualización.

MODO REGIONAL APAGADO:

El código regional en el formato de código PI se ignora cuando se implementa la conmutación AF o la BÚSQUEDA PI. El registro del segmento individual se apaga junto con la exhibición de REG APAGADO en la visualización numérica durante algunos segundos.

8. BOTÓN SINTONIZADOR (AS/PS) DE BÚSQUEDA AUTOMÁTICA

Presionar para poner en funcionamiento toda la memoria de las emisoras durante 5 segundos cada vez, mientras la memoria digital y frecuencia parpadearán en la LCD. Si se presiona el botón

durante más de 2 segundos, buscará la emisora en la banda actual y se grabará en las memorias preajustadas. Una vez completada la operación de auto-almacenaje, se realizará automáticamente durante 5 segundos cada vez. Durante el funcionamiento de la emisora de memoria, presionar los botones digitales 1-6 para seleccionar y parar la función de barrido.

9. BOTÓN DE REINICIO

Presionar para rehabilitar el estado cuando los programas se distorsionan.

10.11. BOTONES DE MODO SONIDO Y DE AJUSTE

Presionar repetidamente el botón SEL para seleccionar el modo BASS, TRE, BAL, FADER y VOL (por defecto), y después presione + ó - abotonar para ajustar el nivel del modo seleccionado.

12. LCD (PANTALLA DE CRISTAL LÍQUIDO)

13. MODO

Presionar para cambiar al modo REPRODUCCIÓN DE CINTA desde el modo RADIO.

14. BOTÓN DE FUNCIÓN TA [AVISOS DE TRÁFICO]

Al presionarlo brevemente, se activa como modo TA encendido o apagado.

Cuando el modo TA está encendido y se transmite el aviso del tráfico:

- 1). Cuando que la unidad está en modo CINTA, éste cambiará temporalmente al modo radio.
- 2). Cambiará temporalmente a una emisora unida a EON cuando el EON detecte un aviso de tráfico en ese otro programa.
- 3). Si el nivel de volumen estaba por debajo del punto umbral, éste será elevado al punto umbral. Pero si el usuario cambió el nivel de volumen a más del punto umbral (mínimo nivel de volumen TA), será fijado al último nivel.

Al presionar mucho tiempo, se mostrará en le LCD el modo BÚSQUEDA TA encendido o apagado, y TPST ENCENDIDO/APAGADO.

Cuando una emisora recién sintonizada no recibe información TP durante 5 segundos, la radio re-sintoniza hasta la siguiente emisora que no tiene la misma emisora (PI) que la anterior, pero tiene la información TP.

En modo de búsqueda TA, la emisora actual puede cambiarse a otra emisora totalmente diferente porque la unidad busca una emisora TP cuando la intensidad del campo de la emisora actual es muy débil, o no tiene señal TP.

15. BOTONES UP O DN DE SINTONIZACIÓN

En modo RADIO, presione brevemente el botón ^ ó v y repetidamente para sintonizar manualmente hacia arriba o abajo la emisora de radio deseada. Mantenga presionado el botón ^ ó v durante cerca de 2 segundos para sintonizar automáticamente emisoras de radio de señal fuerte.

16. TECLA EXPULSAR

En el modo CINTA, pulsar esta tecla para cesar la reproducción y expulsar la cinta de la pletina.

17. PLETINA

18. LÁMPARA DE SEÑAL DEL PANEL

Esta lámpara parpadeará al extraer el panel frontal del chasis después de encender la fuente de alimentación.

ESPECIFICACIÓN

GENERAL

Fuente de alimentación de la unidad principal	DC 13.8 Voltios. Masa negativa
Consumo de corriente	10A MÁX
Potencia máxima de salida	35W X 4
Dimensiones de la unidad	178(An) x 160(Pr) x 50(AI)
SECCIÓN FM	
Banda de frecuencias	87.5MHz - 108MHz
SECCIÓN AM	
Banda de frecuencias	522KHz - 1620KHz

CONEXIÓN ISO DEL CABLEADO

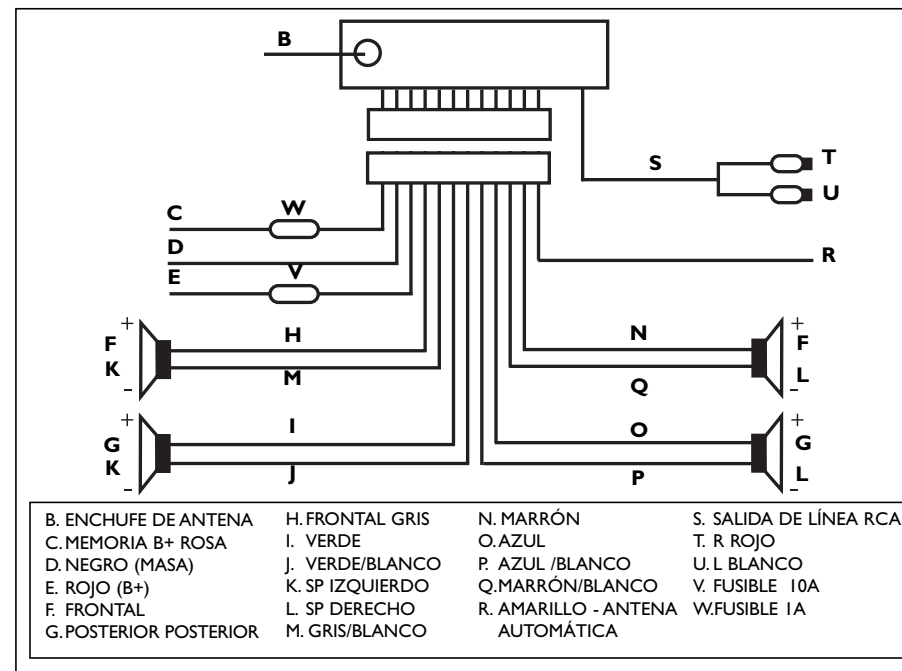

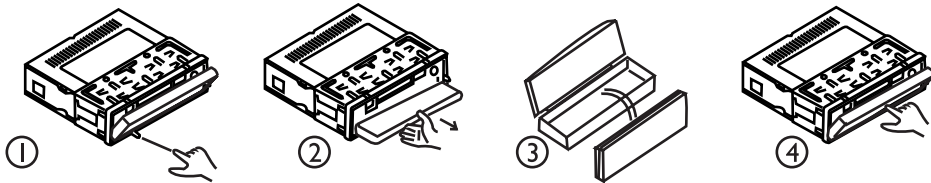

PRECAUCIÓN: No instalar el panel extraíble antes de conectar el cable.

1. La unidad está diseñada para el terminal negativo de la batería que está conectada a la masa del vehículo. Por favor, confírmelo antes de la instalación.
2. Si el interior del coche está extremadamente caliente, como después de estar aparcado al sol, no utilice el reproductor hasta haber conducido el coche un tiempo para enfriar el interior.
3. Presionar el botón EXTRACCIÓN para deslizar hacia abajo el panel frontal (ver fig.1), después extraiga el panel frontal (ver fig.2) y colóquelo en su funda protectora (ver fig.3) de seguridad.
4. Instalar el panel frontal nuevamente en su soporte y empujarlo de nuevo a la posición para la reproducción (ver fig.4).

NOTA:

A pesar de tener cualquier clase de sistema de altavoces, debe utilizar una impedancia de 4 ohmios para reducir la distorsión en un nivel de volumen alto.

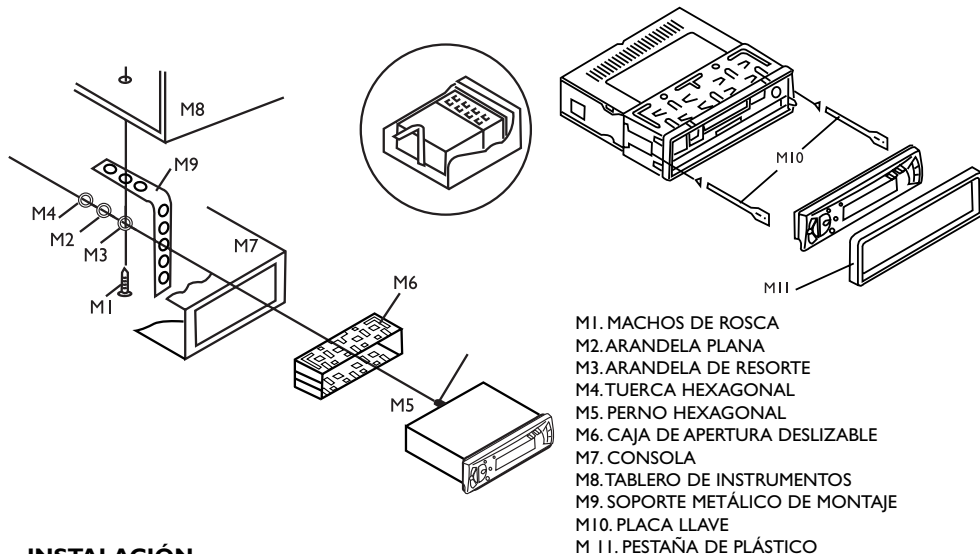

- M1. MACHOS DE ROSCA
- M2. ARANDELA PLANA
- M3. ARANDELA DE RESORTE
- M4. TUERCA HEXAGONAL
- M5. PERNO HEXAGONAL
- M6. CAJA DE APERTURA DESLIZABLE
- M7. CONSOLA
- M8. TABLERO DE INSTRUMENTOS
- M9. SOPORTE METÁLICO DE MONTAJE
- M10. PLACA LLAVE
- M11. PESTAÑA DE PLÁSTICO

INSTALACIÓN

1. Elija una localización de montaje donde no interferirá con la función normal de conducción del conductor.
2. Evite instalar la unidad en un lugar donde pueda estar sujeta a suciedad, polvo, humedad, altas temperaturas y una vibración excesiva.
3. Por favor, instale los apéndices proporcionados por el fabricante.

NOTA:

Si desea retirar la CAJA DE APERTURA DESLIZABLE del CHASIS, retire el CONTORNO DE PLÁSTICO, e inserte después la PLACA LLAVE en el lado izquierdo y derecho del chasis como en la ilustración anterior.

PRECAUCIONES Y MANTENIMIENTO

1. Esta unidad está diseñada solo para un funcionamiento de masa negativa. El equipo puede utilizarse con seguridad si el terminal negativo de la batería está conectado a la masa del vehículo.
 2. No utilice altavoces de impedancia menor a 4 ohmios ni permita que los cables del altavoz se cortocircuiten al encender la unidad. De otra forma podría sobrecargar o quemar la etapa del amplificador de energía.
 3. Si el interior del coche está extremadamente caliente, como después de estar aparcado al sol, no utilice el reproductor hasta haber conducido el coche un tiempo para enfriar el interior.
 4. Cuide sus cintas para preservar la calidad de las grabaciones. No permita que sean expuestas a la luz directa del sol. Almacénelos en lugar protegido contra la suciedad y el polvo y evite tocarlos con las manos grasientas o aceitosas.
- Asimismo, manténgalos lejos de imanes, y de motores del tipo de imán permanente.
5. No es aconsejable utilizar cintas de casete de más de C-60(30 minutos por cara) en reproductores de coche, ya que la cinta es demasiado fina y tiende a enredarse fácilmente. Retire siempre la cinta de su reproductor de tan pronto como termine de escucharla.
 6. El cabezal móvil y el cabezal de la cinta deben limpiarse una vez cada seis meses con un paño suave o torunda de algodón, humedecida con alcohol.
- Esto servirá para mantener la riqueza y claridad del sonido, y previene la pérdida de volumen. No utilice un destornillador, o varilla de hierro, para llevar a cabo la limpieza. Ver ilustración.
7. Una cinta que no esté firmemente rebobinada podrá sufrir daños. Antes de utilizar dicha cinta, ténsela según lo explicado en la Fig2. Una cinta rebobinada descuidadamente causará una presión innecesaria en la cinta, provocando que ésta salte mientras se está reproduciendo. Por seguridad, rebobine la cinta mediante el avance rápido o el rebobinado.

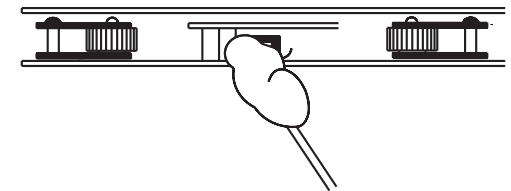
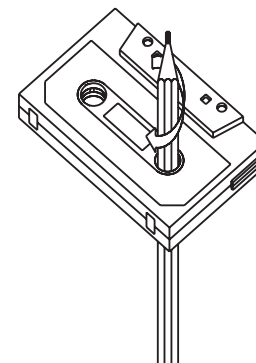

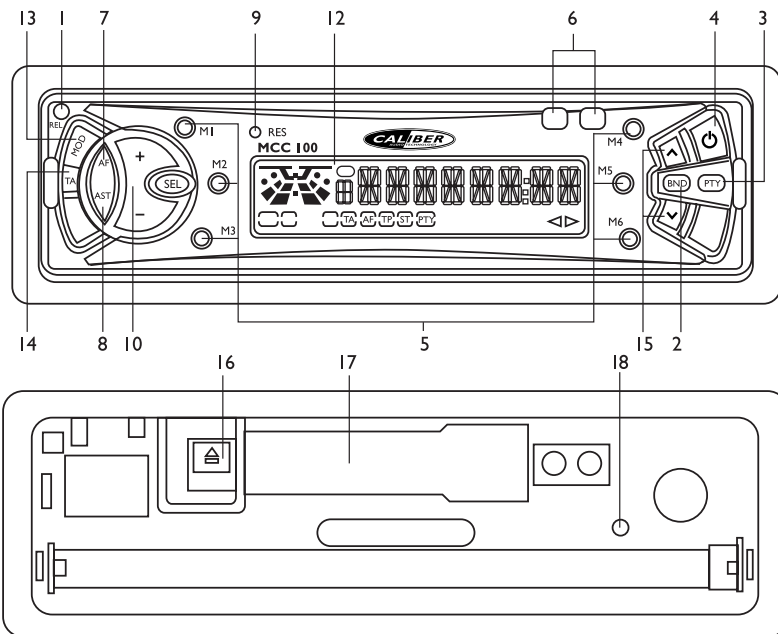

LOCALIZAÇÃO E FUNÇÃO DOS CONTROLOS

1. BOTÃO DE LIBERAÇÃO

Prima-o para baixar o painel frontal da unidade, depois poderá remover o painel frontal ou inserir a fita no compartimento ou premer o botão EJECT (ejectar) para ejectar a fita.

2. BOTÃO BAND (FAIXA)

Prima-o para mudar do modo FITA para o modo RÁDIO, depois prima-o de modo repetido para seleccionar a faixa radiofónica desejada.

3. BOTÃO PTY(TIPO DE PROGRAMA)

Prima-o para ligar ou desligar o modo PTY.

Quando estiver a escolher o TIPO PTY, a sua selecção é implementada pelos botões de pré-ajuste, como descrito no item da tecla de pré-ajuste.

Ao seleccionar PTY, o rádio começa a procurar a informação PTY correspondente e pára ao detectar a informação PTY correspondente.

Se a informação PTY correspondente não existe mais, o tipo PTY sai automaticamente do modo normal.

4. BOTÃO DE FORÇA

Prima-o para ligar ou desligar a unidade.

A unidade possui a função de realizar a leitura prévia da FITA: Independente do modo de leitura prévia (RÁDIO OU FITA), prima-o sempre para ligar a unidade e iniciar a leitura da fita (Existe uma fita no compartimento), depois desligue a unidade.

5. BOTÕES DE PRÉ-AJUSTE DA ESTAÇÃO [1-6]

No modo rádio normal:

A).Ao premer um dos botões de pré-ajuste por mais de um segundo, a estação actual é armazenada no banco de memória de pré-ajuste.

B).Para rechamar a memória de pré-ajuste, prima um dos botões de pré-ajuste [1-6].

No modo radio PTY, a função dos botões de pré-ajuste é determinada como na seguinte lista:

Programas com botão digital

- | | |
|---|------------------------------|
| 1 | NEWS (notícias) |
| 2 | INFO (informações) |
| 3 | SPORT (desporto) |
| 4 | POP M (música Pop) |
| 5 | ROCK M (música Rock) |
| 6 | CLASSICS M (música Clássica) |

6. BOTÕES RW/FF (VOLTAR/AVANÇAR) PROGRAMA

Se estiver no modo FITA, prima o botão RW (voltar) ou FF (avançar) para voltar ou avançar de modo rápido a fita e no modo inverso, prima um deles para parar a marcha rápida.

Se estiver no modo FITA, prima-os juntos ao mesmo tempo para mudar a fita de um lado para o outro.

7. AF [FREQUÊNCIAS ALTERNATIVAS]

Ao premer de modo rápido, o modo de comutação AF é escolhido e o estado do modo de comutação AF é mostrado pelo segmento AF no visor de indicações

Segmento desligado: modo de comutação AF desligado.

Segmento ligado: modo de comutação AF ligado e possui informações RDS.

Segmento a piscar: modo de comutação AF seleccionado, mas a informação RDS ainda não foi recebida.

Ao seleccionar o modo de comutação AF, o rádio verifica a intensidade do sinal de AF de modo contínuo. O intervalo do tempo de verificação de cada

AF depende da intensidade de sinal da estação actual, de alguns minutos

para uma estação forte para alguns segundos para a estação fraca. Toda vez

que uma nova AF for mais forte que a estação actual, ele irá passar para esta

frequência por um pequeno espaço de tempo e uma NOVA FREQUÊNCIA é

visualizada por 1-2 segundos. Como o tempo de silêncio da comutação AF ou o tempo

de comutação é muito curto, é quase que inaudível no caso de um programa normal.

Ao premer por um longo tempo, activa-se ON/OFF (liga/desliga) do modo regional.

MODO REGIONAL LIGADO:

A comutação AF ou o PI SEEK é implementado na estação que possui todos o códigos PI que são os mesmos da estação actual. O REG do segmento individual é ligado também junto com a visualização REG ON no indicador numérico por alguns segundos.

*Neste modo de visualização duplo, o segmento individual pode ser apagado no caso de tipo de espaço não suficiente do indicador.

MODO REGIONAL DESLIGADO (OFF):

O código regional no formato do código PI é ignorado quando a comutação em AF ou o PI SEEK é implementado. O REG do segmento individual é desligado junto com a visualização de REG OFF no indicador numérico por alguns segundos.

8. BOTÃO DE SINTONIA COM AUTO-BUSCA (AS/PS)

Prima-o para ajustar todas as memórias das estações por 5 segundos, de cada vez, enquanto a memória digital e a frequência irão piscar no LCD. Se o botão for premido por mais de 2 segundos, ele irá buscar a estação na faixa actual, depois irá gravar nas memórias de pré-ajuste.

Ao completar-se a operação de auto-armazenamento, ele irá realizar o ajuste durante 5 segundos, de cada vez. Durante o ajuste da estação na memória, prima os botões digitais 1-6 para escolher e parar a função de varredura.

9. BOTÃO RESET

Prima-o para reintegrar o estado, se o programa encontrar-se distorcido.

10, 11. BOTÕES DE AJUSTE E MODO DO SOM

Prima o botão SEL repetidamente para seleccionar um modo de BASS, TRE, BAL, FADER e VOL (padronizado) e depois prima o botão + ou - para ajustar o nível do modo seleccionado.

12. LCD (INDICADOR DE CRISTAL LÍQUIDO)

13. MODO

Prima-o para mudar o modo RÁDIO para o modo LEITURA DA FITA.

14. BOTÃO FUNÇÃO TA [AVISO DE TRÁFEGO]

Ao premer-se de modo breve, activa-se modo TA, ligando ou desligando-o (on/off).

Quando o modo TA estiver ligado e o aviso de tráfego for transmitido:

- 1). Com a unidade no modo FITA, será comutado para o modo rádio temporariamente.
- 2). Conversão temporária para uma estação ligada EON quando o EON detecta um aviso de tráfego neste outro programa.
- 3). Se o nível de volume encontra-se no mínimo, ele será aumentado até o ponto mínimo. Mas, se o usuário tiver mudado o nível do volume que encontrava-se superior ao ponto mínimo (nível de volume TA min.), ele será ajustado no último nível.

Ao premer de modo mais longo, o modo TA SEEK ligado/desligado (on/off) e TPST LIGADO/DESLIGADO (ON/OFF) irão ser visualizados no LCD.

Se a estação sintonizada por último não receber a informação TP por 5 segundos, o rádio volta a sintonizar a próxima estação que não é a mesma estação (PI) da última, mas que apresenta a informação TP.

No modo de busca TA, a estação actual pode ser mudado para uma estação completamente diferente por causa das unidades de busca da estação TP, quando a intensidade do campo da estação actual estiver muito fraca ou a estação actual não apresentar o sinal TP.

15. BOTÕES DN OU SINTONIA

No modo RÁDIO, prima os botões de modo ^ ou v rápida e repetidamente para sintonizar para cima ou para baixo, na estação de rádio desejada. Prima os botões ^ ou v e mantenha premido por mais cerca de 2 segundos para sintonizar de modo automático para cima ou para baixo a estação de rádio com sinal forte.

16. TECLA DE EJECCÃO

No modo FITA, prima esta tecla para a leitura da fita e para ejectar a fita do compartimento de cassette.

17. COMPARTIMENTO DO CASSETE

18. LÂMPADA DE SINAL DO PAINEL

Esta lâmpada irá piscar enquanto retira-se o painel frontal do chassi, depois de ligar a alimentação eléctrica.

ESPECIFICAÇÕES

GERAIS

Fonte de Energia da Unidade Principal	DC 13.8 Volts. Terra Negativo
Consumo de corrente	10A MAX
Força de Saída Máxima	35W X 4
Dimensão da Unidade	178(L) x 160(P) x 50(A)
SEÇÃO FM	
Amplitude de Frequência	87.5MHz - 108MHz
SEÇÃO AM	
Amplitude de Frequência	522KHz - 1620KHz

CONEXÃO DA FIAÇÃO ELÉCTRICA ISO

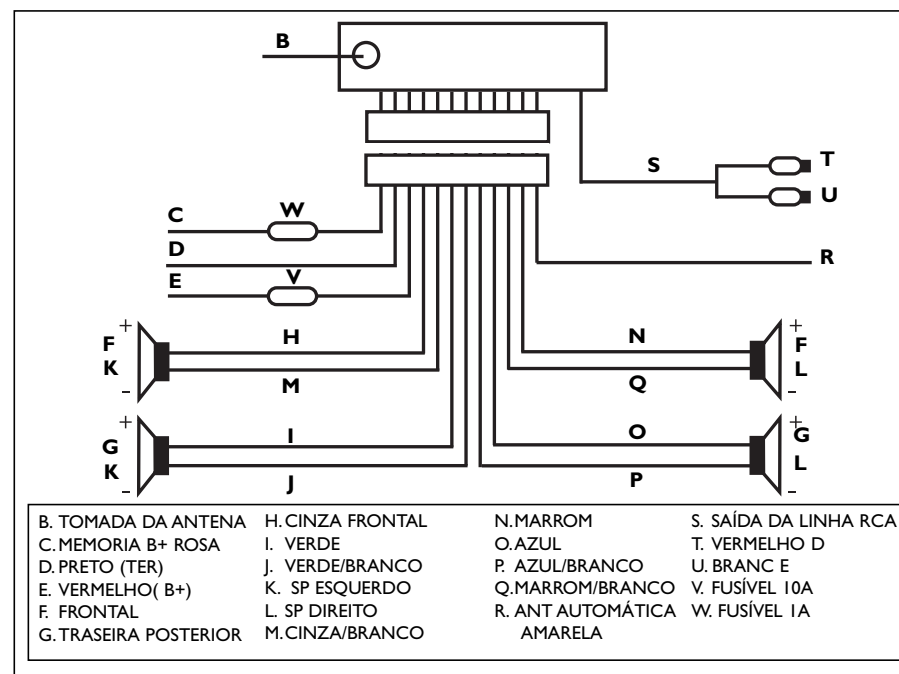

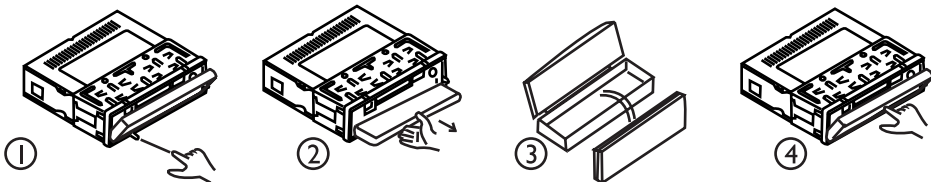

CUIDADO: Não instale o painel removível, antes de ligar a fiação.

1. A unidade é designada para um terminal negativo da bateria, o qual está ligado no metal do veículo. Por favor, confirme-o antes da instalação.
2. Se o interior do carro estiver extremamente quente, como depois de estacioná-lo ao sol, não use o leitor até que o carro tenha sido dirigido um pouco para resfriar o seu interior.
3. Prima o botão RELEASE (LIBERAR) para liberar o painel frontal (veja fig.1), depois retire o painel frontal (veja fig.2) e coloque-o na caixa de protecção (veja fig.3) para mantê-lo seguro.
4. Instale o painel frontal de volta no seu suporte e depois empurre-o de volta para a posição de leitura (veja fig.4).

NOTA:

Apesar de existirem alguns tipos de sistema de alti-falantes, deve-se usar 4 ohms de impedância do alti-falante para reduzir a distorção durante o nível de volume alto.

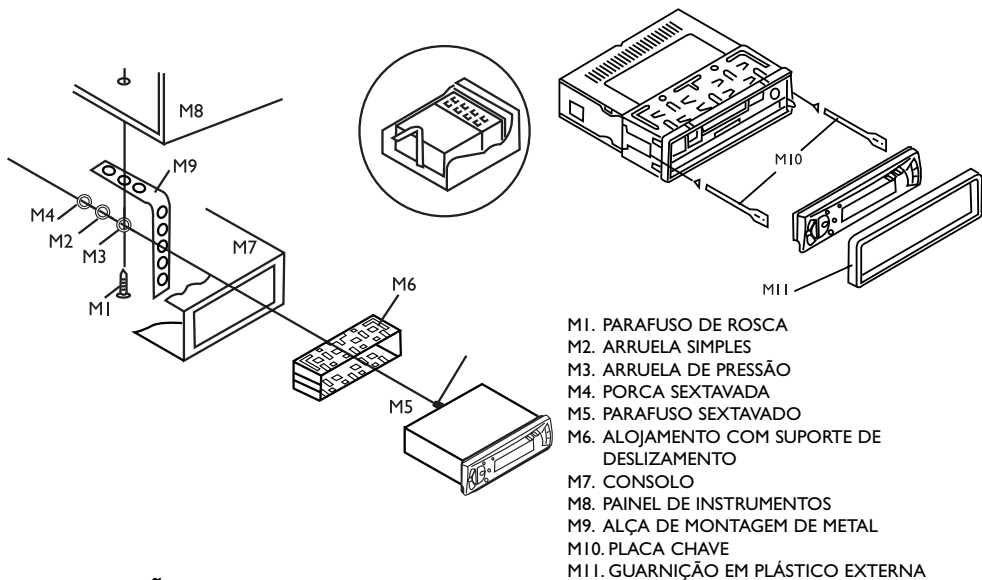

- M1. PARAFUSO DE ROSCA
- M2. ARRUELA SIMPLES
- M3. ARRUELA DE PRESSÃO
- M4. PORCA SEXTAVADA
- M5. PARAFUSO SEXTAVADO
- M6. ALOJAMENTO COM SUPORTE DE DESLIZAMENTO
- M7. CONSOLE
- M8. PAINEL DE INSTRUMENTOS
- M9. ALÇA DE MONTAGEM DE METAL
- M10. PLACA CHAVE
- M11. GUARNIÇÃO EM PLÁSTICO EXTERNA

INSTALAÇÃO

1. Escolha o local de montagem de forma que não venha a interferir na função de condução normal do motorista.
2. Evite instalar a unidade em locais sujeitos à sujidade, poeira, vapor, alta temperatura e vibração excessiva.
3. Por favor, instale os apêndices fornecidos pelo fabricante.

NOTA:

Se deseja-se retirar o CHASSI do ALOJAMENTO COM SUPORTE DE DESLIZAMENTO, remova o CONTORNO PLÁSTICO, depois as duas PLACAS CHAVES nas laterais esquerda e direita do chassi, como mostrado na figura acima.

PRECAUÇÕES E MANUTENÇÃO

1. Esta unidade é designada só para operação com terra negativo. O equipamento pode ser usado de modo seguro, se o terminal negativo da bateria estiver conectado ao metal do trabalho em metal do veículo.
2. Não use alti-falantes com impedância inferior a 4 ohms e permita que os fios do alti-falante sejam reduzidos juntos quando a unidade estiver ligada. De outro modo, pode-se sobrecarregar ou queimar a fase do amplificador de força.
3. Se o interior do carro estiver extremamente quente, como depois de estacioná-lo ao sol, não use o leitor até que o carro tenha sido dirigido por um pouco para que o seu interior venha a resfriar-se.
4. Cuide da sua fita cassette para preservar a qualidade das gravações. Não permita que sejam expostas a luz directa do sol. Guarde-as em um local protegido da sujidade e da poeira e evite segurá-las com as mãos sujas ou oleosas. Mantenha-as também afastadas de magnetos e motores com qualquer tipo de magnetos permanentes.
5. Não é aconselhável usar fitas cassette maiores que C-60 (30 minutos por lado) nos leitores de automóveis, pois a fita é muito fina e tende a enrolar facilmente. Sempre remova a fita do seu toca fitas, assim que acabar de usá-la.
6. O eixo giratório e a cabeça da fita devem ser limpos a cada seis meses com um pano macio ou um pedaço de estopa de algodão, molhado com álcool. Isto servirá para manter a riqueza e a nitidez do som e para evitar perda do volume. Não use chave de fenda ou haste de metal ou ferro ao fazer a limpeza. Veja a ilustração.
7. Uma fita cassette desenrolada livremente irá danificar-se. Para usar esta fita, aperte como mostrado na Fig.2. Uma fita cassette enrolada sem cuidado irá causar uma pressão desnecessária na fita, o que causará a ejeção da fita durante o seu funcionamento. Como prevenção, rebobine a fita através das funções rebobinar ou avançar.

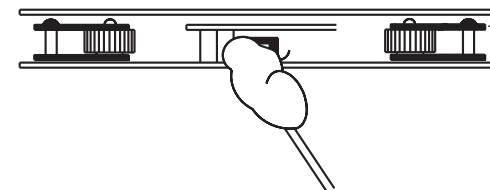
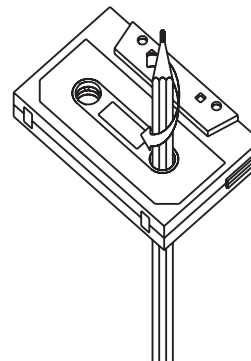

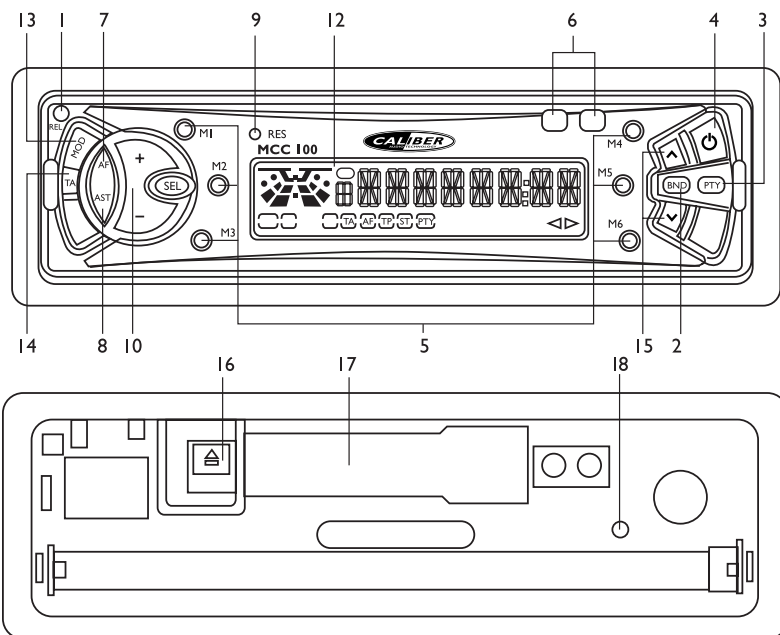

KONTROLLERNAS PLACERING OCH FUNKTION

1. RELEASE-KNAPPEN

Tryck på den för att vika loss panelen från enheten. Sedan kan du ta bort frontpanelen helt eller så kan du sätta i kassetten i utrymmet eller trycka på EJECT-knappen för att plocka ur kassetten.

2. BANDKNAPPEN

Tryck på den för att växla mellan RADIO och TAPE. Tryck sedan på den upprepade gånger för att välja önskat radioband.

3. PTY (PROGRAMTYP)-KNAPPEN

Tryck på den för att starta eller stänga av PTY-läget.

Vid val av PTY TYPE, implementeras valet med förinställda knappar som beskrivs i avsnittet för desamma.

När PTY väljs, börjar radion söka motsvarande PTY-information, och stannar om motsvarande PTY-information hittas.

Om motsvarande PTY-information inte existerar längre, avbryts PTY-läget automatiskt till normalläge.

4. STRÖMKNAPPEN

Tryck på den för att starta eller stänga av enheten.

Enheten har en funktion som alltid spelar upp kassetten (TAPE): Trycker du på den kommer den oavsett föregående uppspelningsläge (RADIO ELLER TAPE) alltid att starta med kassettspelningsläge (om det finns en kassett i utrymmet) efter att enheten startats.

5. KNAPPARNA FÖR FÖRINSTÄLLDA STATIONER [1-6]

I normalt radioläge:

A). När en av knapparna för förinställning trycks in under längre än en sekund, lagras aktuell station i minnet.

B). För att hämta en station från minnet trycker man på en av knapparna för förinställning [1-6].

I PTY-radioläge kommer funktionen med förinställda knappar att tilldelas enligt följande:

Digitalknappsprogram

1	NYHETER
2	INFO
3	SPORT
4	POP M
5	ROCK M
6	KLASSIKER M

6. RW/FF PROGRAMKNAPPAR

I TAPE-läge trycker man på RW- eller FF-knappen för att spola bandet framåt eller bakåt, och tryck på deras motsvarighet för att stoppa spolningen.

I TAPE-läge trycker man på båda dessa knappar samtidigt, för att byta från kassetten ena sida till den andra.

7. AF [ALTERNATIVA FREKVENSER]

Vid snabb tryckning väljs AF-växling och dess AF-läge visas i AF-segmentet på displayen.

Segment på: AF-växling av.

Segment av: AF-växling på och innehåller RDS-information.

Segment blinkar: AF-växling har valts, men RDS-information har ännu inte mottagits.

När AF-växling valts kontrollerar radion hela tiden AF-signalens styrka. Kontrolltidens intervall för respektive AF beror på den aktuella stationens signalstyrka, från några minuter för en stark station, till några sekunder för en svag station. Varje gång en ny AF är starkare än den aktuella stationen, växlar den tillfälligt över till den frekvensen och NEW FREQUENCY visas under 1-2 sekunder. Eftersom AF-växlingen är mycket snabb hörs det nästan inte alls.

Vid långsam tryckning på knappen aktiveras regionalt läge ON/OFF.

REGIONAL MODE ON:

AF-växling eller PI SEEK implementeras för den station som har alla PI-koder och är samma som den aktuella stationen. REG för individuellt segment aktiveras samtidigt som REG ON visas på den numeriska displayen under några sekunder.

*I detta läge med dubbel visning kan det hända att det individuella segmentet raderas, om det inte finns tillräckligt med utrymme på displayen.

REGIONAL MODE OFF:

Den regionala koden i form av PI-kod ignoreras när AF-växling eller PI SEEK implementeras. REG för individuella segment stängs av samtidigt som REG OFF visas på den numeriska displayen under några sekunder.

8. KNAPPEN FÖR AUTOSÖKNING(AS/PS) AV KANALER

Tryck på den för att spela upp alla kanaler i minnet under 5 sekunder vardera, medan minnets nummer och frekvensen blinkar på displayen. Om knappen trycks ner under mer än två sekunder, kommer den att söka stationer på aktuellt band, och sedan spara in detta på de förinställda minnesplatserna. När den automatiska lagringen utförts kommer de automatiskt att spelas upp under 5 sekunder. Medan minnesstationen spelas upp trycker du på siffertangenterna 1-6 för att välja och stoppa sökningsfunktionen.

9. ÅTERSTÄLLNINGSKNAPP

Tryck den för att återställa enheten när programmet störts.

10, 11. KNAPPAR FÖR LJUDLÄGE OCH JUSTERING

Tryck på SEL-knappen upprepade gånger för att välja BASS, TRE, BAL, FADER och VOL (standard), och tryck sedan på + eller - knappen för att justera det valda lägets nivå.

12. LCD-display (LIQUID CRYSTAL DISPLAY)

13. LÄGE

Tryck på den för att växla mellan TAPE PLAY och RADIO.

14. KNAPP FÖR TA-funktion [TRAFIKMEDDELANDE]

Tryck på knappen snabbt för aktivering eller avaktivering av TA-läge.

När TA-läge är aktiverat och ett trafikmeddelande sänds:

- 1). Kommer enheten tillfälligt att växla från TAPE till RADIO.
- 2). Växlar den tillfälligt över till en EON-länkad station då EON upptäcker ett trafikmeddelande i ett annat program.
- 3). Om volymens nivå låg under tröskelvärdet kommer den att höjas till detsamma. Om användaren dock ställt in volymen över tröskelvärdet (min. TA-volym), kommer denna nivå att behållas. När knappen trycks in långsamt växlas TA SEEK av eller på, och TPST ON/OFF visas på LCD-displayen.

När en nyligen inställd station inte tar emot TP-information på 5 sekunder, söker radion upp nästa station som inte har samma station(PI) som den förra, men som har TP-informationen.

I TA-sökningsläget kan den aktuella stationen ändras till en helt annan station när enheten söker efter en TP-station när den aktuella stationens fältstyrka är svag, eller om den saknar TP-signal.

15. KNAPPAR FÖR SÖKNING UPP ELLER NER

I RADIO-läge trycker man snabbt på knapparna ^ eller v upprepade gånger för att manuellt söka uppåt eller neråt efter önskad radiostation. Tryck på ^ eller v och håll intryckt under mer än två sekunder för att söka efter en radiostation med stark signal automatiskt.

16. EJECT-TANGENT

I TAPE-läge trycker man på denna knapp för att stoppa kassetuppspelningen och för att plocka ur kassetten.

17. KASSETTUTRYMME

18. PANELENS SIGNALLAMPA

Denna lampa blinkar medan frontpanelen plockas bort efter att strömmen slagits på.

SPECIFIKATIONER

ALLMÄNT

Strömförsörjning till huvudenheten	Likström 13,8 Volt. Negativ jord
Strömförbrukning	10A MAX
Maximal utmatningseffekt	35W X 4
Enhetens mått	178 (B) x 160 (D) x 50 (H)
FM-DEL	
Frekvensomfång	87,5 MHz - 108 MHz
AM-DEL	
Frekvensomfång	522 KHz - 1620 KHz

ISO KABELANSLUTNING

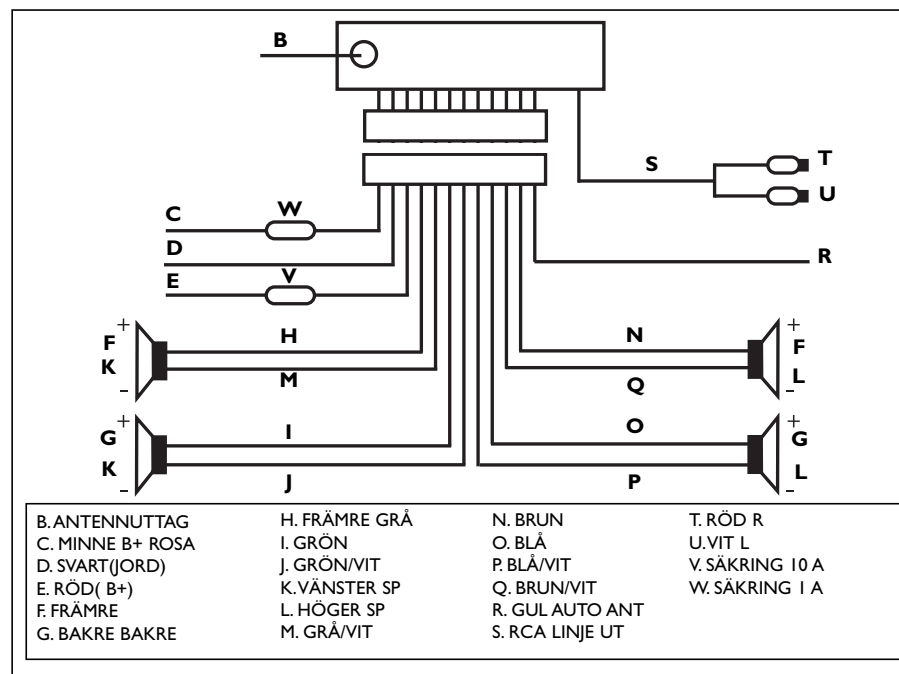

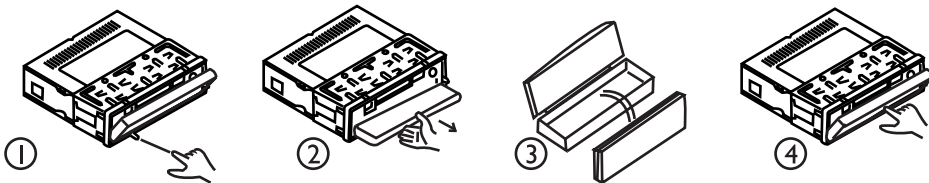

FARA! Montera inte den löstagbara panelen innan kabeln anslutits.

1. Enheten är konstruerad för negativ batterikontakt som ansluts till fordonets kaross (metall). Kontrollera detta före installationen.
2. Om bilens interiör är extremt varm, t ex efter en stund i solen, bör inte spelaren användas förän bilen körts en stund och kupén svalnat.
3. Tryck på RELEASE för att vika ner frontpanelen (se figur 1), lossa den helt (se figur 2) och placera den i skyddsetuiet (se figur 3) för säker förvaring.
4. Sätt tillbaka frontpanelen på sin konsol och tryck sedan dit den på plats (se figur 4).

OBS!

Oberoende av högtalarsystem måste 4 ohms högtalarimpedans användas för att reducera brus vid högre volymer.

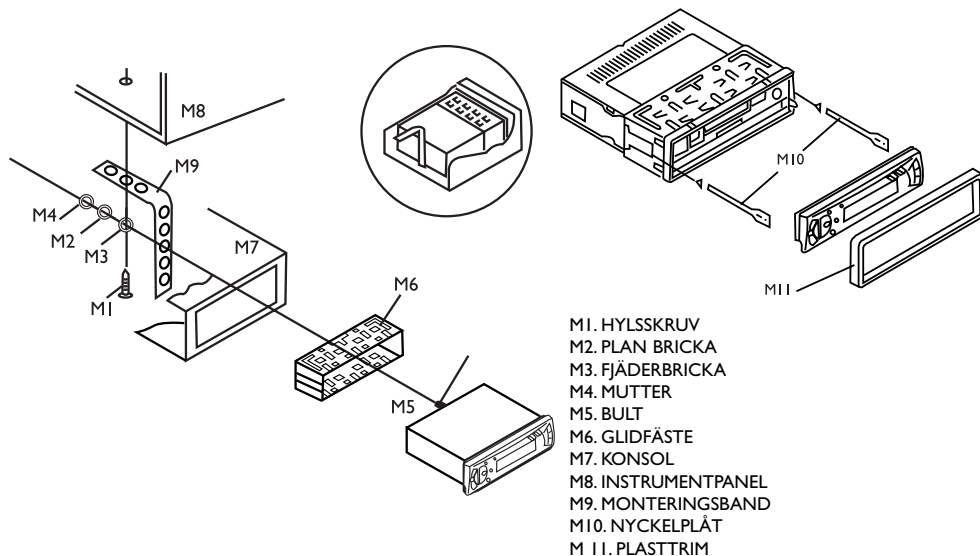

- M1. HYLSSKRUV
- M2. PLAN BRICKA
- M3. FJÄDERBRICKA
- M4. MUTTER
- M5. BULT
- M6. GLIDFÄSTE
- M7. KONSOL
- M8. INSTRUMENTPANEL
- M9. MONTERINGSBAND
- M10. NYCKELPLÅT
- M11. PLASTTRIM

INSTALLATION

1. Välj en plats där enheten inte stör förarens normala körning.
2. Undvik att installera enheten på en plats som är utsatt för smuts, damm, fukt, höga temperaturer eller större vibrationer.
3. Montera tillbehör från samma leverantör.

OBS!

Om du vill plocka ut CHASSIET ur GLIDFÄSTET, skall PLASTTRIMMET lossas och två NYCKELPLÅTAR sätts in till vänster och höger om chassiet enligt bilden ovan.

FÖRSIKTIGHETSÅTGÄRDER OCH UNDERHÅLL

1. Denna enhet är konstruerad endast för negativ jordning. Utrustningen är säker att använda om batteriets negativa pol ansluts till fordonets kaross (metall).
2. Använd inte högtalare med lägre impedans än 4 ohm och låt högtalarkablarna kopplas ihop när enheten startats. Annars kan förstärkarens slutsteg överbelastas eller brännas.
3. Om bilens interiör är mycket varm, t ex efter en stund i solen, skall spelaren inte användas förän bilen körts en stund och kupén svalnat.
4. Var noga med dina kassetband så att inspelningens kvalitet bevaras. Exponera dem inte i direkt solljus. Förvara dem på en skyddad plats utan smuts och damm och undvik att hantera dem med oljiga händer. Förvara dem också utom räckhåll från magneter och motorer av permanent magnettyp.
5. Det är ett råd att inte använda kassetband längre än C-60 (30 minuter per sida) i bilars kassetbandsspelare, eftersom bandet är så tunt och har en tendens att vrida sig. Plocka alltid ut kassetten ur din spelare när du lyssnat färdigt.
6. Capstanaxel och tonhuvud skall rengöras ungefär en gång per halvår med en mjuk duk eller bomullspinne, fuktad med alkohol. Detta bevarar ljudets fyllighet och klarhet och förhindrar volymförlust. Använd inte en skruvmejsel eller någon annan järnpinne vid rengöringen. Se bild.
7. En löst spolad kassett kommer att bli skadad. Innan en sådan kassett används skall den spännas upp enligt Figur 2. En vårdslöst spolad kassett orsakar onödig belastning på bandet och resulterar i att kassetten trycks ut medan den är igång. Spola igenom kassetten med snabbspolning framåt eller bakåt, för att förhindra detta.

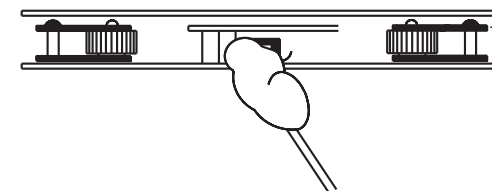
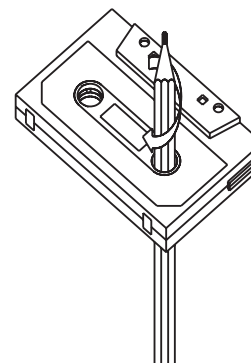

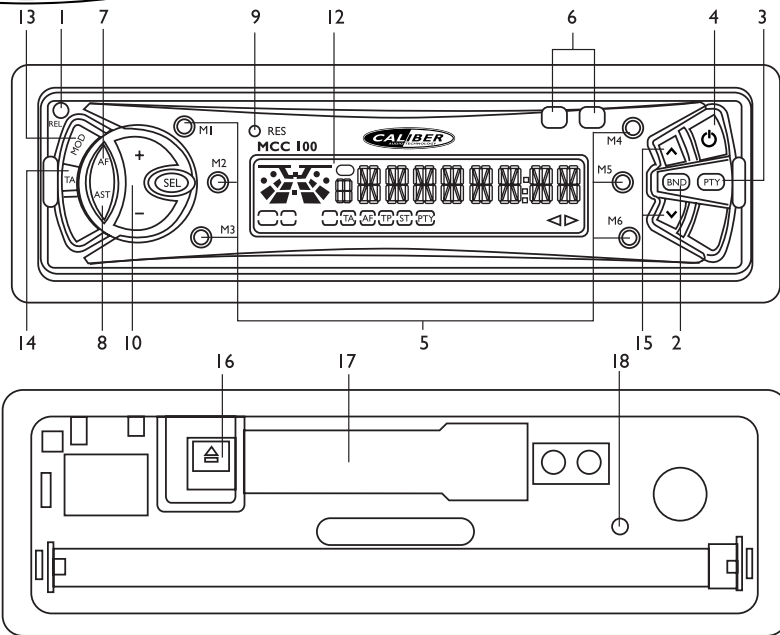

UMIĘSCOWIENIE I FUNKCJE KŁAWISZY STERUJĄCYCH

1. KŁAWISZ UWALNIANIA PANELA

Przyciśnij, by otworzyć panel przedni w urządzeniu, możesz wówczas zdjąć cały panel lub włożyć kasetę do odtwarzacza/wysunąć ją na zewnątrz za pomocą klawisza EJECT.

2. KŁAWISZ ZAKRESU FAŁ

Przyciśnij, by zmienić na tryb pracy radia z trybu odtwarzania kasyety, następnie przyciskaj kilkakrotnie, by wybrać wymagany zakres fal radiowych.

3. KŁAWISZ "PTY" (TYPU PROGRAMU)

Przyciśnij, by włączyć lub wyłączyć tryb PTY.

Po wybraniu PTY TYPE, selekcja typów programów jest możliwa po kolejnym przyciśnięciu klawiszy zaprogramowanych stacji, jak opisano w części dotyczącej tych klawiszy.

Gdy dokonasz już wyboru danego programu PTY, radio rozpocznie poszukiwanie informacji odpowiadającej temu kodowi PTY i zatrzyma wyszukiwanie na tej właśnie informacji.

Jeśli wybrana informacja PTY już nie funkcjonuje, tryb PTY automatycznie przełączy się na normalny tryb odbioru.

4. KŁAWISZ ZASILANIA

Przyciśnij, by włączyć lub wyłączyć urządzenie.

Radioodtwarzacz posiada funkcję odtwarzania kasyety w pierwszej kolejności, pomimo wybrania uprzednio innych trybów pracy (RADIO lub KASETA), przyciśnij, by włączyć urządzenie i zawsze rozpocząć od odtwarzania kasyety (jeśli taka pozostała w urządzeniu) po wcześniejszym wyłączeniu.

5. KŁAWISZE ZAPROGRAMOWANYCH STACJI [1-6]

W trybie normalnej pracy radia:

A).Jeśli przyciśniesz jeden z klawiszy zaprogramowanych stacji przez co najmniej jedną sekundę, obecnie odbierana stacja zostanie zaprogramowana pod wybranym klawiszem.

B).Aby włączyć zaprogramowaną wcześniej stację, przyciśnij jeden z klawiszy [1-6].

Podczas trybu pracy PTY, funkcje zaprogramowanych klawiszy przyrządkowano w następującej kolejności:

1	NEWS
2	INFO
3	SPORT
4	POP M
5	ROCK M
6	CLASSICS M

6. KŁAWISZE PRZEWIJANIA DO PRZODU/DO TYŁU (RW/FF)

Podczas trybu pracy odtwarzacza kasetowego, przyciśnij klawisz RW, by przewinąć taśmę do tyłu lub FF, by przewinąć ją do przodu. Przyciśnięcie klawisza przeciwnego do aktualnie wybranego spowoduje zatrzymanie przewijania taśmy.

Podczas odtwarzania taśmy przyciśnij oba klawisze przewijania jednocześnie, by zmienić kierunek odtwarzania kasyety.

7. AF [ALTERNATYWNE CZĘSTOTLIWOŚCI]

Po krótkim przyciśnięciu klawisza wybierasz funkcję AF, co potwierdzi pojawienie się takiego symbolu na wyświetlaczu. Zniknięcie symbolu AF z wyświetlacza będzie oznaczało wyłączenie tej funkcji.

Jeśli symbol AF pojawi się na wyświetlaczu w sposób pulsujący, oznacza to, że urządzenie nie odebrało jeszcze informacji RDS.

Po wyborze funkcji AF, radio cały czas sprawdza siłę nadawanego sygnału. Interwał czasowy sprawdzania każdej częstotliwości AF zależy od siły sygnału obecnie odbieranej stacji – od kilku minut w przypadku silnie nadającej stacji do kilku sekund w przypadku stacji słabo nadającej. Za każdym razem, gdy nowa częstotliwość AF jest silniejsza od obecnie odbieranej, przełącza się do tej częstotliwości, i ta pojawi się przez 1 - 2 sekundy na wyświetlaczu. Ponieważ czas wyciszenia przełączania w ramach AF lub sprawdzania jest bardzo krótki, w przypadku normalnego odbioru programu jest to niemal niesłyszalne.

Jeśli klawisz zostanie przyciśnięty przez dłuższą chwilę, zostanie uruchomiony tryb pracy odbioru lokalnego REGIONAL.

Tryb REGIONAL włączony:

Przełączanie w ramach AF lub poszukiwanie kodu PI ma zastosowanie do stacji, która posiada wszystkie te same kody PI, które ma odbierana właśnie stacja. Po uruchomieniu funkcji REG na wyświetlaczu przez kilka sekund pojawi się napis REG ON.

Tryb REGIONAL wyłączony:

Kod regionalny w formacie kodu PI jest pomijany, mimo że jest włączona funkcja AF lub PI SEEK (wyszukiwanie kodu PI). Na wyświetlaczu pojawi się przez kilka sekund napis REG OFF.

8. KŁAWISZ AUTOMATYCZNEGO POSZUKIWANIA (AS/PS)

Przyciśnij klawisz, by wszystkie zaprogramowane stacje zostały kolejno zaprezentowane, każda po 5 sekund. W tym czasie na wyświetlaczu będzie pulsować wybrana częstotliwość oraz numer wybranej pamięci. Jeśli przyciśniesz klawisz przez co najmniej 2 sekundy, urządzenie rozpocznie

poszukiwanie stacji w wybranym zakresie fal, a następnie zapisze je kolejno w komórkach pamięci.
Po zakończeniu automatycznego programowania stacji urządzenie automatycznie zaprezentuje kolejno każdą z zapamiętanych stacji przez 5 sekund. Podczas funkcji prezentowania zaprogramowanych stacji, wciśnij jeden z klawiszy 1-6, by wybrać odpowiednią stację i zatrzymać funkcję przełączy stacji.

9. KLAWISZ RESET

Przyciśnij, by wyzerować wszystkie zaprogramowane wcześniej ustawienia.

10.11. KLAWISZE TRYBU REGULACJI USTAWIENI

Przyciśnij klawisz SEL kilka razy, by wybrać odpowiedni tryb regulacji BASS (niskie tony), TRE (wysokie tony), BAL (balans), FADER oraz VOL (głośność), a następnie przyciśnij klawisz "+" lub "-", by ustawić wymagany poziom.

12. LCD (WYŚWIETLACZ CIEKŁOKRYSTALICZNY)

13. MODE (TRYB PRACY URZĄDZENIA)

Przyciśnij, by zmienić z trybu pracy radia na tryb pracy odtwarzacza kasetowego.

14. KLAWISZ funkcji TA [OGŁOSZENIA O RUCHU DROGOWYM]

Jeśli przyciśniesz lekko klawisz, uruchomisz funkcję TA.

Gdy włączony jest tryb TA i nadawane będzie ogłoszenie o ruchu drogowym:

- 1) Jeśli uruchomiony jest odtwarzacz kasetowy, urządzenie przełączy się czasowo na tryb pracy radia.
- 2) Nastąpi chwilowe przełączenie do powiązanej stacji EON, gdy EON odbierze ogłoszenie o ruchu drogowym na tamtej stacji.
- 3) Jeśli głośność ustawiona była poniżej progu słyszalności, jej natężenie zostanie odpowiednio zwiększone. Jeśli użytkownik zmienił poziom głośności na wyższy od progu słyszalności (min. poziom głośności TA), urządzenie przełączy się do ostatniego ustawienia.

Jeśli klawisz wciśnięty jest dłużej, włączy się lub wyłączy tryb wyszukiwania - TA SEEK, a na wyświetlaczu pojawi się TPST ON lub OFF.

Jeśli nowo dostrojona stacja nie otrzyma informacji TP przez co najmniej 5 sekund, radio dostroi się do następnej stacji, która co prawda nie ma tego samego kodu PI jak ostatnia, ale ma informację TP.

W trybie poszukiwania TA SEEK obecnie odbierana stacja może zostać zmieniona na zupełnie inną, ponieważ urządzenie szuka stacji TP, kiedy siła nadawanego pola bieżącej stacji jest zbyt słaba lub gdy bieżąca stacja nie ma sygnału TP.

15. KLAWISZE STROJENIA "TUNE UP" (W GÓRĘ SKALI) LUB "TUNE DN" (W DÓŁ SKALI)

W trybie pracy radia przyciśnij lekko i kilkakrotnie klawisz "A" lub "V", by ręcznie przesukać skalę w górę i w dół, celem znalezienia żądanej stacji. Przyciśnij klawisz "A" lub "V" przez co najmniej 2 sekundy, by automatycznie dostroić w górę lub w dół skali w poszukiwaniu stacji nadającej silny sygnał.

16. KLAWISZ "EJECT"

Podczas trybu pracy odtwarzacza, przyciśnij klawisz, by zatrzymać odtwarzanie taśmy i wysunąć kasetę na zewnątrz.

17. OKIENKO KASETY

18. DIODA OSTRZEGAWCZA

Ta dioda świeci w sposób pulsujący po zdjęciu przedniego panela z urządzenia i wyłączeniu zasilania radia.

SPECYFIKACJA

OGÓLNA

Zasilanie głównego urządzenia	DC 13,8V. Masa ujemna
Pobór mocy	10A MAX
Maksymalna moc wyjściowa	35W X 4
Rozmiary urządzenia	178mm(Głęb) x 160mm(Szer) x 50mm(Wys)
SEKCJA FM	
Zakres częstotliwości	87.5MHz - 108MHz
SEKCJA AM	
Zakres częstotliwości	522KHz - 1620KHz

UWAGA: Nie zakładaj panela przed podłączeniem przewodów.

Przyłącza ISO

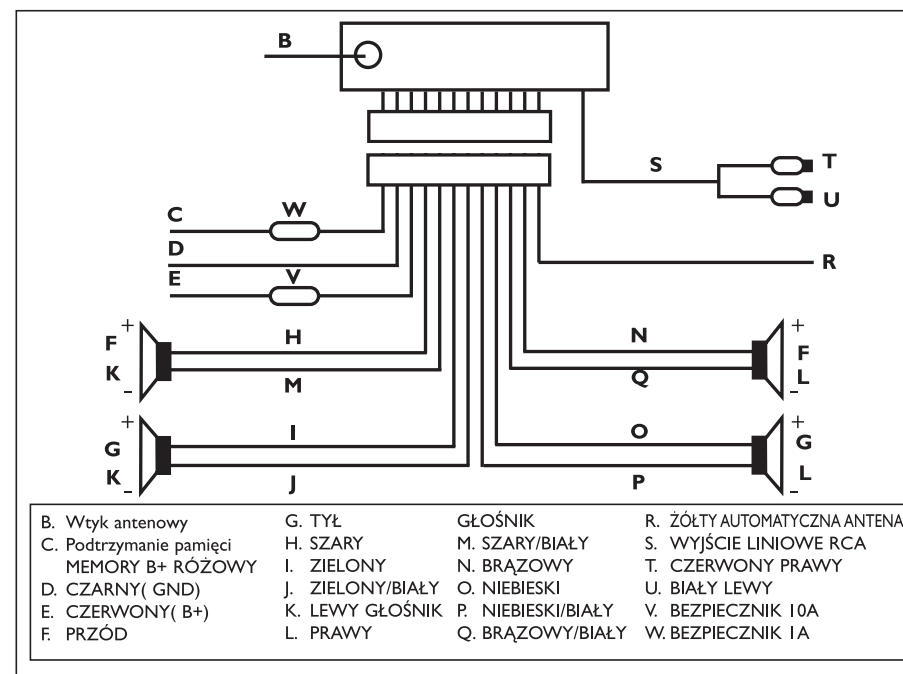

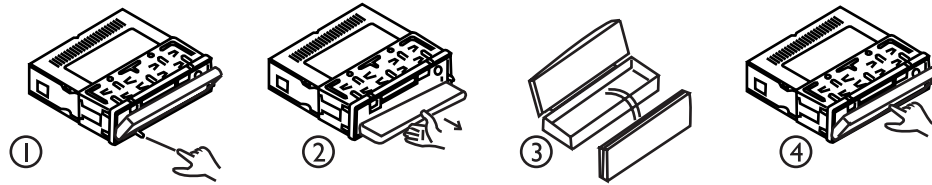

1. Urządzenie zaprojektowano dla instalacji z masą ujemną. Upewnij się, zanim zaczniesz montaż, że ujemny bieg akumulatora podłączony jest do karoserii samochodu.
2. Jeśli wewnątrz samochodu jest niezwykle gorąco, tak jak podczas parkowania na słońcu, nie korzystaj z odtwarzacza kasetowego tak długo, aż nastąpi wystarczające schłodzenie kabiny.
3. Przyciśnij klawisz RELEASE, by otworzyć przedni panel (patrz rys. 1), zdejmij go następnie (patrz rys.2) i włóż do plastikowego pudełka (patrz rys.3).
4. Zamontuj z powrotem panel do urządzenia, wkładając go w zaczepy i dociskając (patrz rys.4).

UWAGA:

Upewnij się, że głośniki montowane do samochodu mają impedancję 4 ohmy, w przeciwnym wypadku system będzie odtwarzał dźwięk zniekształcony lub urządzenie może ulec uszkodzeniu.

6. MONTAŻ

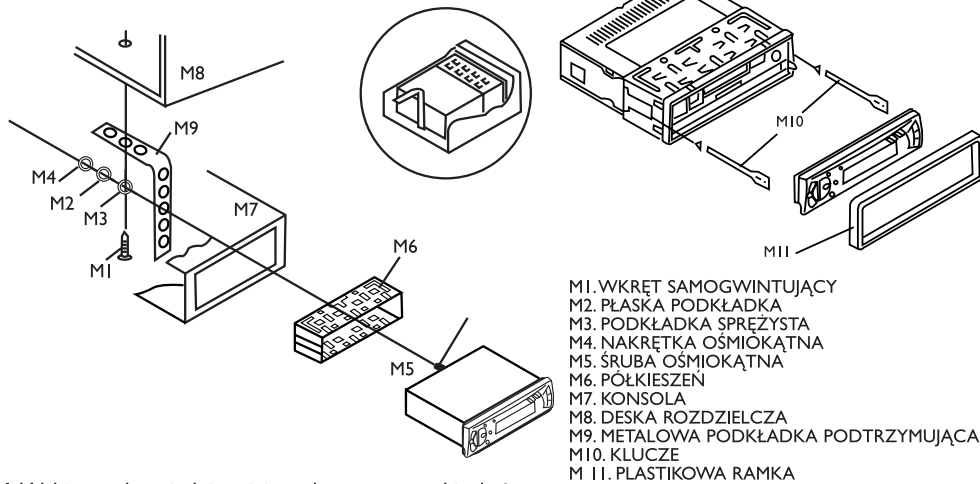

1. Wybierz odpowiednie miejsce do montażu, takie, które nie będzie utrudniało prowadzenia samochodu.
2. Unikaj instalacji urządzenia w miejscu, gdzie mogłoby być narażone na działanie kurzu, brudu, wilgoci, wysokich temperatur, czy nadmiernych drgań.
3. Zamontuj wszystkie elementy znajdujące się w urządzeniu.

Jeśli chcesz wyjąć obudowę z półkieszeni, wyjmij ramkę, następnie włóż oba klucze po prawej i lewej stronie urządzenia, jak pokazano na rysunku.

ŚRODKI OSTROŻNOŚCI

1. To urządzenie zaprojektowano do pracy wyłącznie z masą ujemną. Będzie pracować w bezpieczny sposób, jeśli bieg minusowy akumulatora zostanie połączony z metalową częścią nadwozia.
2. Nie używaj głośników o impedancji mniejszej niż 4 ohmy; i nie pozwalaj na zwieranie się przewodów głośnikowych, gdy urządzenie jest włączone. Może to spowodować przeciążenie lub spalenie końcówki wzmacniacza w urządzeniu.
3. Jeśli wewnątrz samochodu jest niezwykle gorąco, tak jak podczas parkowania na słońcu, nie korzystaj z odtwarzacza kasetowego tak długo, aż nastąpi wystarczające schłodzenie kabiny.
4. Zabezpieczaj odpowiednio kasyety, by przedłużyć trwałość zapisanych utworów. Nie pozwalaj na to, by były ekspozowane na bezpośrednie działanie promieni słonecznych. Przechowuj je w miejscu osłoniętym od działania brudu i kurzu, nie dotykaj także taśm brudnymi czy zatłuszczonymi dłońmi. Ponadto trzymaj kasyety z dala od działania magnesów.
5. Nie zaleca się używania kaset z taśmami dłuższymi od C-60 (30 minut na stronie) w samochodowych odtwarzaczach, ponieważ taśma jest bardzo cienka i łatwo mogłaby się wciągnąć do urządzenia. Wyjmuj zawsze kasetę z odtwarzacza, gdy skończysz jej słuchać.
6. Głowica odtwarzająca oraz rolki przesuwu taśmy powinny być przeczyszczane co sześć miesięcy przy pomocy miękkiej szmatki lub wacika, zwilżonych alkoholem. Będzie to służyć podtrzymaniu właściwej jakości dźwięku i zapobiegnie utracie poziomu głośności. Do powyższej czynności nie używaj śrubokrętu ani metalowego prętu. Patrz rysunek.
7. Luźno zwinięta taśma w kasecie może ulec zniszczeniu. Zanim zaczniesz używać takiej kasyety, zwiń ją ściśle, jak pokazano na rys.2. Luźno zwinięta taśma mogłaby ulec wciągnięciu do urządzenia podczas odtwarzania. Aby tego uniknąć, lepiej przewinąć kasetę do końca (do przodu lub do tyłu).

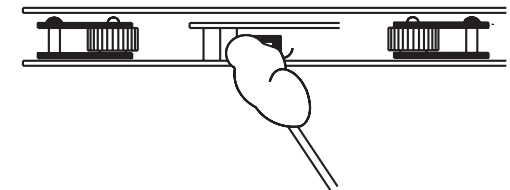
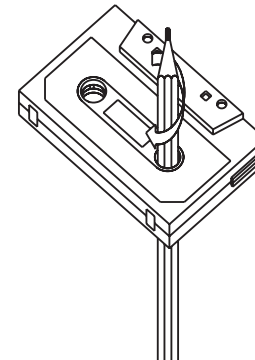

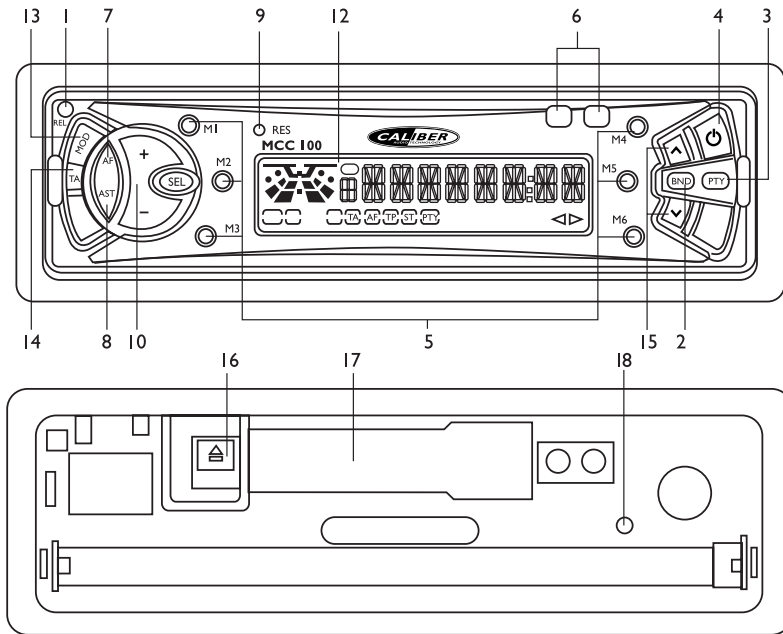

ΕΝΤΟΠΙΣΜΟΣ ΚΑΙ ΛΕΙΤΟΥΡΓΙΑ ΕΛΕΓΧΩΝ

1. ΚΟΥΜΠΙ ΑΠΟΣΠΑΣΗΣ

Πατήστε το για να περιστρέψετε την πρόσοψη από τη μονάδα και είτε να πάρετε μαζί σας την πρόσοψη είτε μπορείτε να εισάγετε κασέτα στο θάλαμο ή να πατήσετε το κουμπί EJECT για να αποβάλλετε την κασέτα.

2. ΚΟΥΜΠΙ ΡΑΔΙΟΣΥΧΝΟΤΗΤΑΣ

Πατήστε το για να περάσετε στη λειτουργία ΡΑΔΙΟΦΩΝΟΥ από τη λειτουργία ΚΑΣΕΤΑΣ, στη συνέχεια πατήστε το επαναλαμβανόμενα για να επιλέξετε την επιθυμητή ραδιοσυχνότητα.

3. ΚΟΥΜΠΙ ΡΤΥ (ΤΥΠΟΥ ΠΡΟΓΡΑΜΜΑΤΟΣ)

Πατήστε το για να ενεργοποιήσετε ή απενεργοποιήσετε τη λειτουργία ΡΤΥ. Ενώ επιλέγετε τον ΤΥΠΟ ΡΤΥ, η επιλογή του εφαρμόζεται με τα κουμπιά προεπιλογής, όπως περιγράφεται στην παράγραφο κουμπιών προεπιλογής. Όταν επιλέγεται το ΡΤΥ, το ραδιόφωνο αρχίζει να ψάχνει αντίστοιχες πληροφορίες ΡΤΥ και σταματά σε περίπτωση που εντοπιστούν οι αντίστοιχες πληροφορίες ΡΤΥ. Εάν δεν υπάρχουν πλέον αντίστοιχες πληροφορίες ΡΤΥ, ο τύπος ΡΤΥ εξέρχεται αυτόματα στην κανονική λειτουργία.

4. ΚΟΥΜΠΙ ΙΣΧΥΟΣ

Πατήστε το για να ενεργοποιήσετε ή απενεργοποιήσετε τη μονάδα. Η μονάδα έχει τη λειτουργία της ΚΑΣΕΤΑΣ που αναπαρήγαγε προηγουμένως: Ανεξάρτητα από τυχόν προηγούμενη λειτουργία αναπαραγωγής (ΡΑΔΙΟΦΩΝΟ Ή ΚΑΣΕΤΑ), πατήστε το για να ενεργοποιηθεί η μονάδα ώστε να ξεκινά πάντα στη λειτουργία κασέτας (Υπάρχει κασέτα στο θάλαμο) όταν απενεργοποιείται η μονάδα.

5. ΚΟΥΜΠΙΑ ΠΡΟΕΠΙΛΕΓΜΕΝΩΝ ΣΤΑΘΜΩΝ [1-6]

Σε κανονική λειτουργία ραδιοφώνου:

- Α). Όταν είναι πατημένο κάποιο από τα κουμπιά προεπιλογής για περισσότερο από ένα δευτερόλεπτα, ο τρέχων σταθμός αποθηκεύεται στην τράπεζα μνήμης προεπιλογών.
- Β). Για να ανακαλέσετε μια μνήμη προεπιλογής, πατήστε ένα από τα κουμπιά προεπιλογής [1-6].

Στη λειτουργία ραδιοφώνου ΡΤΥ, η λειτουργία των κουμπιών προεπιλογής προσδιορίζεται όπως στον κατάλογο που ακολουθεί:

Ψηφιακό κουμπί προγράμματος

- | | |
|---|------------------|
| 1 | ΕΙΔΗΣΕΙΣ |
| 2 | ΠΛΗΡΟΦΟΡΙΕΣ |
| 3 | ΑΘΛΗΤΙΚΑ |
| 4 | ΜΟΥΣΙΚΗ ΠΟΠ |
| 5 | ΜΟΥΣΙΚΗ ΡΟΚ |
| 6 | ΚΛΑΣΣΙΚΗ ΜΟΥΣΙΚΗ |

6. ΚΟΥΜΠΙΑ ΠΡΟΓΡΑΜΜΑΤΟΣ RW/FF

Όταν βρίσκεστε στη λειτουργία ΚΑΣΕΤΑΣ, πατήστε το κουμπί RW ή FF για να επαναυλιζέτε ή προχωρήσετε γρήγορα την κασέτα προς τα εμπρός και πατήστε αντίστροφα ένα από αυτά για να διακόψετε τη γρήγορη κίνηση.

Όταν βρίσκεστε στη λειτουργία ΚΑΣΕΤΑΣ, πατήστε τα μαζί ταυτόχρονα για να περάσετε από τη μια πλευρά της κασέτας στην άλλη.

7. ΕΣ [ΕΝΑΛΛΑΚΤΙΚΕΣ ΣΥΧΝΟΤΗΤΕΣ]

Όταν πατηθεί σύντομα, επιλέγεται η λειτουργία μεταστροφής ΕΣ και εμφανίζεται στην οθόνη η κατάσταση λειτουργίας μεταστροφής ΕΣ από το τμήμα μνήμης ΕΣ. Ανεργό Τμήμα Μνήμης: Απενεργοποίηση λειτουργίας μεταστροφής ΕΣ. Ενεργό Τμήμα Μνήμης: Ενεργοποίηση λειτουργίας μεταστροφής, διαθέτοντας πληροφορίες RDS. Το Τμήμα Μνήμης Αναβοσβήνει: Έχει επιλεγεί λειτουργία μεταστροφής ΕΣ, αλλά δεν έχουν ληφθεί ακόμα πληροφορίες RDS.

Όταν έχει επιλεγεί η λειτουργία μεταστροφής ΕΣ, το ραδιόφωνο ελέγχει συνεχώς την ένταση σήματος ΕΣ. Το μεσοδιάστημα χρόνου ελέγχου κάθε ΕΣ εξαρτάται από την ένταση σήματος του τρέχοντος σταθμού, από λίγα λεπτά για έντονο σταθμό μέχρι λίγα δευτερόλεπτα για ασθενές σταθμό. Κάθε φορά που η νέα ΕΣ είναι ισχυρότερη από τον τρέχον σταθμό, θα περνάει σε αυτή τη συχνότητα για μικρό χρονικό διάστημα, και για 1-2 δευτερόλεπτα θα εμφανίζεται το μήνυμα ΝΕΑ ΣΥΧΝΟΤΗΤΑ. Επειδή ο χρόνος σιγής της μεταστροφής ΕΣ ή του χρόνου ελέγχου είναι πολύ σύντομος, σε περίπτωση κανονικού προγράμματος είναι σχεδόν ανεπαίσθητος.

Όταν πατηθεί για αρκετή ώρα, ενεργοποιείται στην περιφερειακή λειτουργία ON/OFF.

ΠΕΡΙΦΕΡΕΙΑΚΗ ΛΕΙΤΟΥΡΓΙΑ ON:

Η μεταστροφή ΕΣ ή η ΑΝΙΧΝΕΥΣΗ ΠΙ εφαρμόζεται στο σταθμό του οποίου όλοι οι κωδικές ΠΙ είναι όμοιοι με τον τρέχον σταθμό. Επίσης το REG του μεμονωμένου τμήματος μνήμης ενεργοποιείται μαζί με την εμφάνιση του μηνύματος REG ON στην αριθμητική οθόνη για λίγα δευτερόλεπτα.

*Σε αυτή τη λειτουργία διπλής εμφάνισης, υπάρχει ενδεχόμενο διαγραφής του μεμονωμένου τμήματος μνήμης σε περίπτωση που δεν υπάρχει αρκετός χώρος εμφάνισης.

ΠΕΡΙΦΕΡΕΙΑΚΗ ΛΕΙΤΟΥΡΓΙΑ OFF:

Ο περιφερειακός κωδικός στη μορφή του κώδικα ΠΙ αγνοείται όταν εφαρμόζεται μεταστροφή ΕΣ ή ΑΝΙΧΝΕΥΣΗ ΠΙ. Το REG του μεμονωμένου τμήματος μνήμης απενεργοποιείται μαζί με την εμφάνιση του μηνύματος REG OFF στην αριθμητική οθόνη για λίγα δευτερόλεπτα.

8. ΚΟΥΜΠΙ ΣΥΝΤΟΝΙΣΜΟΥ ΑΥΤΟΜΑΤΗΣ ΑΝΑΖΗΤΗΣΗΣ (AS/PS)

Πατήστε το για να αναπαράγεται τη μνήμη όλων των σταθμών για 5 δευτερόλεπτα κάθε φορά, ενώ θα αναβοσβήνουν στην LCD η ψηφιακή μνήμη και η συχνότητα. Εάν πατηθεί το κουμπί για περισσότερα από 2 δευτερόλεπτα, θα αναζητήσει σταθμό στην τρέχουσα ζώνη και μετά θα εγγράψει στις προκαθορισμένες μνήμες. Όταν ολοκληρωθεί η λειτουργία αυτόματης αποθήκευσης, θα αναπαράγεται αυτόματα κάθε φορά για 5 δευτερόλεπτα. Κατά τη διάρκεια αναπαραγωγής της μνήμης σταθμού, πατήστε τα ψηφιακά κουμπιά 1-6 για να επιλέξετε και να διακόψετε τη λειτουργία σάρωσης.

9. ΚΟΥΜΠΙ ΕΠΑΝΑΡΥΘΜΙΣΗΣ

Πατήστε το για να επαναφέρετε τις προδιαγραφές του προγράμματος όταν παραμορφώνονται.

10, 11. ΚΟΥΜΠΙΑ ΛΕΙΤΟΥΡΓΙΑΣ ΗΧΟΥ ΚΑΙ ΡΥΘΜΙΣΗΣ

Πατήστε το κουμπί SEL επαναλαμβανόμενα για να επιλέξετε τη λειτουργία των BASS, TRE, BAL, FADER και VOL (προκαθορισμένα), και στη συνέχεια πατήστε το κουμπί + ή - για να ρυθμίσετε το επίπεδο της επιλεγμένης λειτουργίας.

12. LCD (ΘΟΟΝΗ ΥΓΡΩΝ ΚΡΥΣΤΑΛΛΩΝ)

13. ΛΕΙΤΟΥΡΓΙΑ

Πατήστε το για να αλλάξετε από λειτουργία ΡΑΔΙΟΦΩΝΟΥ σε ΑΝΑΠΑΡΑΓΩΓΗ ΚΑΣΕΤΑΣ.

14. ΚΟΥΜΠΙ ΛΕΙΤΟΥΡΓΙΑΣ ΑΚ [ΑΝΑΚΟΙΝΩΣΕΩΝ ΚΥΚΛΟΦΟΡΙΑΣ]

Όταν πατηθεί σύντομα, ενεργοποιεί τη λειτουργία ΑΚ σε ενεργή ή ανενεργή. Όταν η λειτουργία ΑΚ είναι ενεργή και μεταδίδονται ανακοινώσεις κυκλοφορίας: 1). Όταν η μονάδα βρίσκεται στη λειτουργία ΚΑΣΕΤΑΣ, θα περάσει προσωρινά στη λειτουργία ραδιοφώνου. 2). Προσωρινή αλλαγή σε συνδεόμενο σταθμό ΕΟΝ όταν το ΕΟΝ εντοπίζει ανακοινώσεις κυκλοφορίας σε κάποιο άλλο πρόγραμμα. 3). Εάν το επίπεδο έντασης ήχου είναι κάτω από το σημείο έναρξης, θα αυξηθεί στο σημείο έναρξης. Όμως αν ο χρήστης αλλάξει το επίπεδο έντασης ήχου το οποίο ήταν μεγαλύτερο από το σημείο έναρξης (ελ. επίπεδο έντασης ΑΚμ), θα οριστεί στο τελευταίο επίπεδο. Όταν πατηθεί για αρκετή ώρα, στην οθόνη LCD θα εμφανιστεί η λειτουργία ενεργοποίησης ή απενεργοποίησης ΑΝΑΖΗΤΗΣΗΣ ΑΚ και η ΕΝΕΡΓΟΠΟΙΗΣΗ/ ΑΠΕΝΕΡΓΟΠΟΙΗΣΗ

Όταν ένας πρόσφατα συντονισμένος σταθμός δεν λαμβάνει πληροφορίες TP για 5 δευτερόλεπτα, το ραδιόφωνο επανασυντονίζεται στον επόμενο σταθμό ο οποίος δεν έχει τον ίδιο σταθμό (PI) με τον προηγούμενο, διαθέτει όμως πληροφορίες TP. Στη λειτουργία αναζήτησης ΥΑ, ο τρέχων σταθμός μπορεί να αλλαχθεί σε εντελώς διαφορετικό σταθμό, γιατί η μονάδα αναζητά σταθμό TP όταν το πεδίο έντασης του τρέχοντος σταθμό είναι ασθενές, ή ο τρέχων σταθμός δε διαθέτει σήμα TP.

15. ΚΟΥΜΠΙΑ ΑΝΟΔΙΚΟΥ Ή ΚΑΘΟΔΙΚΟΥ ΣΥΝΤΟΝΙΣΜΟΥ

Στη λειτουργία ΡΑΔΙΟΦΩΝΟΥ, πατήστε για λίγο και επαναλαμβανόμενα το κουμπί ^ ή χ για να συντονιστείτε ανοδικά ή καθοδικά χειρονακτικά στον επιθυμητό ραδιοφωνικό σταθμό. Κρατήστε το κουμπί ^ ή χ πατημένο για περισσότερα από 2 δευτερόλεπτα για να συντονιστείτε αυτόματα καθοδικά ή ανοδικά σε ραδιοφωνικό σταθμό με ισχυρό σήμα.

16. ΚΟΥΜΠΙ ΕΚΕΓΥ

Στη λειτουργία ΚΑΣΕΤΑΣ, πατήστε αυτό το κουμπί για να διακόψετε την αναπαραγωγή της κασέτας και να την αποβάλλετε από τον θάλαμο κασέτας.

17. ΘΑΛΑΜΟΣ ΚΑΣΕΤΑΣ

18. ΛΥΧΝΙΑ ΣΗΜΑΤΟΣ ΠΙΝΑΚΑ ΟΡΓΑΝΩΝ

Αυτή η λυχνία θα αναβοσβήνει όταν αφαιρέσετε τον πίνακα οργάνων από το πλαίσιο, αφού έχετε κλείσει την παροχή ρεύματος.

ΠΡΟΔΙΑΓΡΑΦΕΣ

ΓΕΝΙΚΑ

Παροχή Ισχύος Κεντρικής Μονάδας
Κατανάλωση ρεύματος
Μέγιστη Έξοδος Ισχύος
Διαστάσεις Μονάδας
ΤΜΗΜΑ FM
Φάσμα Συχνότητας
ΤΜΗΜΑ AM
Φάσμα Συχνότητας

ΣΡ 13.8 Βολτ. Αρνητική Γείωση
ΜΕΓ. 10Α
35W X 4
178(M) x 160(Π) x 50(Y)
87.5MHz - 108MHz
522KHz - 1620KHz

ΠΡΟΣΟΧΗ: Μην εγκαταστήσετε την αποσπώμενη πρόσοψη προτού συνδέσετε το καλώδιο.

1. Η μονάδα είναι σχεδιασμένη για αρνητικό τερματικό της μπαταρίας που είναι

ΣΥΝΔΕΣΗ ΚΑΛΩΔΙΩΝ ΙΤΟ

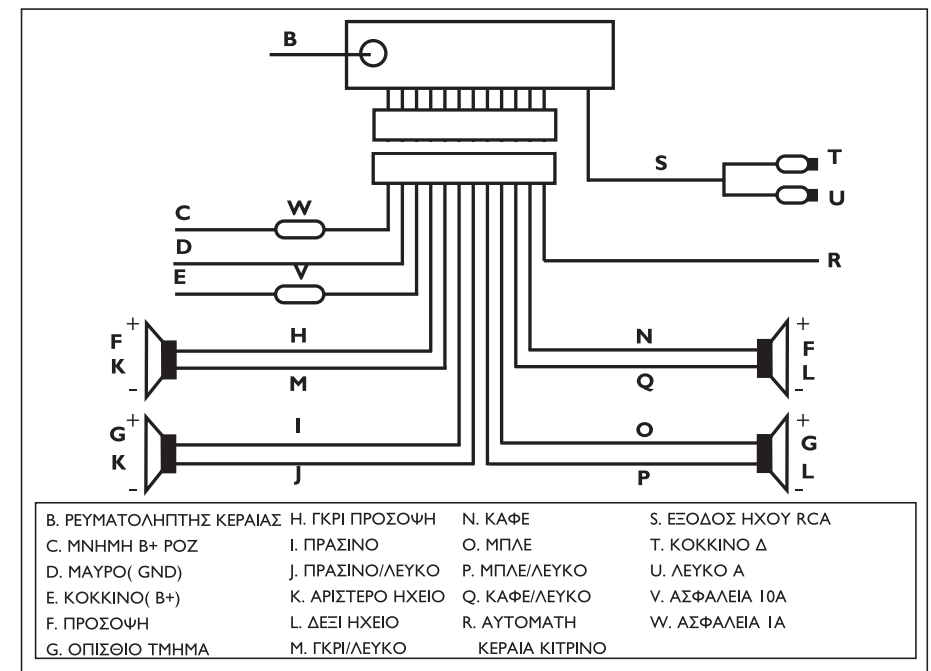

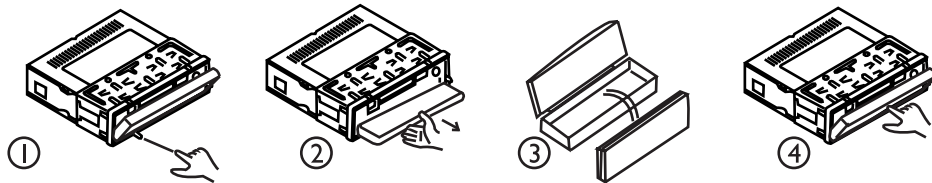

1. συνδεδεμένη στο μέταλλο του οχήματος. Παρακαλούμε επιβεβαιώστε το πριν την εγκατάσταση.
2. Σε περίπτωση που το εσωτερικό του αυτοκινήτου είναι εξαιρετικά ζεστό, όπως όταν έχει σταθμεύσει στον ήλιο, μη χρησιμοποιήσετε τη συσκευή αναπαραγωγής μέχρι να γίνει το εσωτερικό του αυτοκινήτου δροσερό.
3. Πατήστε το κουμπί ΑΠΟΣΠΑΣΗΣ για να περιστρέψετε την πρόσοψη (δείτε σχ. 1), κατόπιν πάρτε μαζί σας την πρόσοψη (δείτε σχ.2) και τοποθετήστε τη για ασφάλεια στην προστατευτική θήκη (δείτε σχ. 3).
4. Εγκαταστήστε την πρόσοψη στη θέση της και πιέστε την πίσω στη θέση αναπαραγωγής (δείτε σχ. 4).

ΣΗΜΕΙΩΣΗ:

Ανεξάρτητα εάν έχετε κάποιο είδος συστήματος ηχείων, θα πρέπει να χρησιμοποιείτε εμπέδηση ηχείου 4Ωμ για να μειώσετε την παραμόρφωση κατά τη διάρκεια υψηλού επιπέδου έντασης ήχου.

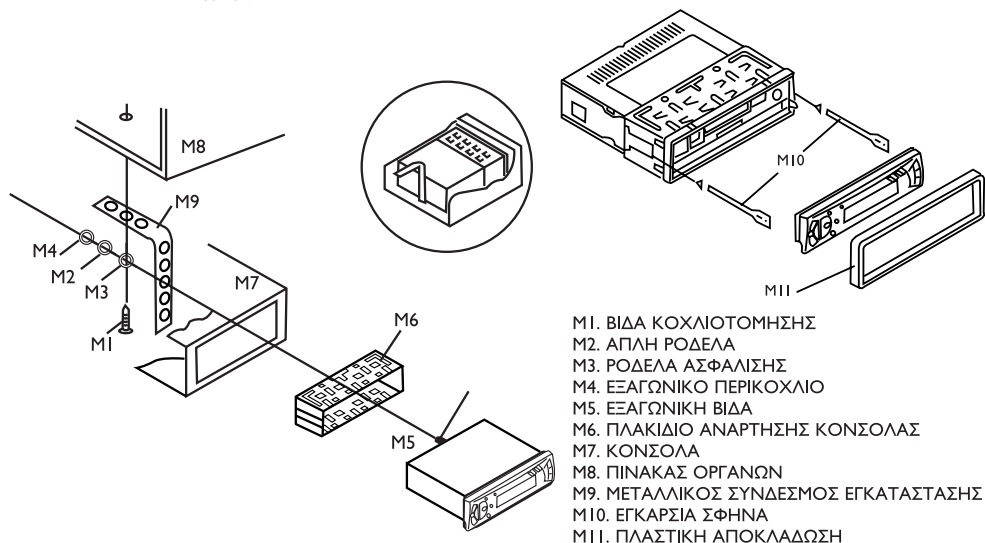

- M1. ΒΙΔΑ ΚΟΧΛΙΟΤΟΜΗΣΗΣ
- M2. ΑΠΛΗ ΡΟΔΕΛΑ
- M3. ΡΟΔΕΛΑ ΑΣΦΑΛΙΣΗΣ
- M4. ΕΞΑΓΩΓΙΚΟ ΠΕΡΙΚΟΧΛΙΟ
- M5. ΕΞΑΓΩΓΙΚΗ ΒΙΔΑ
- M6. ΠΛΑΚΙΔΙΟ ΑΝΑΡΤΗΣΗΣ ΚΟΝΣΟΛΑΣ
- M7. ΚΟΝΣΟΛΑ
- M8. ΠΙΝΑΚΑΣ ΟΡΓΑΝΩΝ
- M9. ΜΕΤΑΛΛΙΚΟΣ ΣΥΝΔΕΣΜΟΣ ΕΓΚΑΤΑΣΤΑΣΗΣ
- M10. ΕΓΚΑΡΣΙΑ ΣΦΗΝΑ
- M11. ΠΛΑΣΤΙΚΗ ΑΠΟΚΛΑΔΩΣΗ

ΕΓΚΑΤΑΣΤΑΣΗ

1. Επιλέξτε τη θέση εγκατάστασης όπου δεν θα παρεμβαίνει στη λειτουργία κανονικής οδήγησης του οδηγού.
2. Αποφύγετε εγκατάσταση της μονάδας σε θέση που μπορεί να εκτεθεί σε ρύπους, σκόνη, υγρασία, υψηλή θερμοκρασία και υπερβολική δόνηση.
3. Παρακαλούμε εγκαταστήστε τα παραρτήματα που παρέχονται από τον κατασκευαστή.

ΣΗΜΕΙΩΣΗ:

Εάν θέλετε να βγάλετε το ΠΛΑΙΣΙΟ από το ΠΛΑΚΙΔΙΟ ΑΝΑΡΤΗΣΗΣ ΚΟΝΣΟΛΑΣ, αφαιρέστε την ΠΛΑΣΤΙΚΗ ΑΠΟΚΛΑΔΩΣΗ, στη συνέχεια τοποθετήστε στην αριστερά και δεξιά πλευρά του πλαισίου τις δυο ΕΓΚΑΡΣΙΕΣ ΣΦΗΝΕΣ, όπως φαίνετε στην πιο πάνω εικονογράφηση.

ΠΡΟΦΥΛΑΞΕΙΣ ΚΑΙ ΣΥΝΤΗΡΗΣΗ

1. Αυτή η μονάδα έχει σχεδιαστεί αποκλειστικά για λειτουργία αρνητικής γείωσης. Ο εξοπλισμός μπορεί να χρησιμοποιηθεί με ασφάλεια, εάν το αρνητικό τερματικό της μπαταρίας είναι συνδεδεμένο με το μεταλλικό μέρος του οχήματος.
2. Μη χρησιμοποιείτε ηχεία μικρότερης εμπέδησης από 4Ωμ και επιτρέψτε στα καλώδια του ηχείου να είναι μαζί όταν θέσετε τη μονάδα σε λειτουργία. Διαφορετικά μπορεί να υπερφορτώσει ή κάψει τη βαθμίδα ενισχυτή ισχύος.
3. Σε περίπτωση που το εσωτερικό του αυτοκινήτου είναι εξαιρετικά ζεστό, όπως όταν έχει σταθμεύσει στον ήλιο, μη χρησιμοποιήσετε τη συσκευή αναπαραγωγής μέχρι να γίνει το εσωτερικό του αυτοκινήτου δροσερό.
4. Φροντίστε τις κασέτες σας για να διατηρήσετε την ποιότητα των εγγραφών. Μην τις αφήνετε εκτεθειμένες σε άμεσο ηλιακό φως. Αποθηκεύστε αυτές σε μέρος προστατευμένο από ρύπους και σκόνη και αποφύγετε να τις πιάνετε με λιπαρά ή ρυπαρά χέρια. Επίσης, φυλάξτε αυτές μακριά από μαγνήτες και μοτέρ μόνιμου μαγνητικού τύπου.
5. Δεν ενδείκνυται η χρήση κασετών μεγαλύτερων από C-60 (30 λεπτά ανά πλευρά) σε συσκευές αναπαραγωγής αυτοκινήτου, καθώς η ταινία είναι πολύ λεπτή και μπορεί να μπερδευτεί εύκολα. Αφαιρείτε πάντα την κεφαλή από τη συσκευή αναπαραγωγής κασετών μόλις ολοκληρωθεί η αναπαραγωγή.
6. Ο κινητήριος άξονας και η κεφαλή της κασέτας θα πρέπει να καθαρίζονται κάθε έξι μήνες με ένα απαλό ύφασμα ή βαμβακερό-μάλλινο μάκτρο, το οποίο έχει υγρανθεί με οινόπνευμα. Αυτό θα βοηθήσει στη διατήρηση του πλούτου και ευκρίνειας του ήχου, και θα αποτρέψει την απώλεια έντασης ήχου. Μη χρησιμοποιείτε καταβίδια ή σιδηρούχες μεταλλικές ράβδους, για να πραγματοποιήσετε τον καθαρισμό. Δείτε την εικονογράφηση.
7. Μια χαλαρά τυλιγμένη κασέτα θα καταστραφεί. Προτού χρησιμοποιήσετε μια τέτοια κασέτα, σφίξτε τη όπως δείχνουν οι οδηγίες στο Σχ.2. Μια απρόσεκτα τυλιγμένη ταινία κασέτας θα προκαλέσει περιττή πίεση στην κασέτα με αποτέλεσμα αναπήδηση της κασέτας κατά τη διάρκεια αναπαραγωγής. Προληπτικά, τυλίξτε ξανά την κασέτα με επανατύλιξη ή γρήγορη κίνηση προς τα εμπρός.

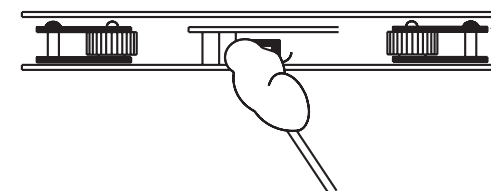
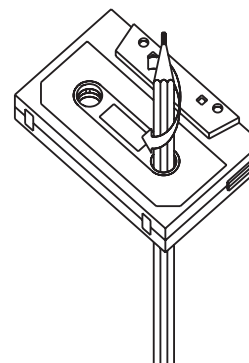

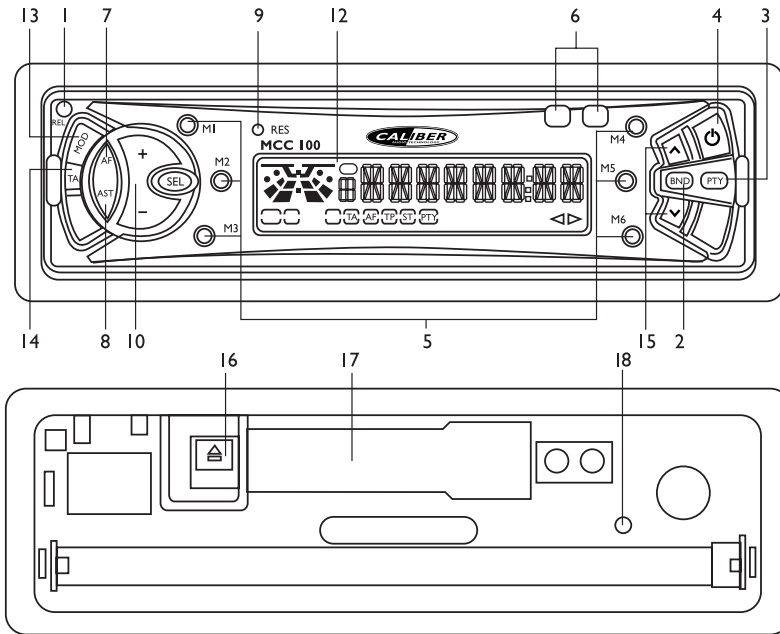

LOKATIE EN FUNCTIE VAN DE BEDIENING

1. ONTGRENDEL KNOOP

Druk deze knop in om het frontpaneel los te maken van de unit, nu kunt u het frontpaneel verwijderen of een cassette in de unit plaatsen. Om een cassette te verwijderen drukt u op de EJECT knop.

2. BAND KNOOP

Druk deze knop in om te wisselen van cassette modus naar RADIO modus. Druk vervolgens herhaaldelijk deze knop in om de gewenste radiofrequentie te selecteren.

3. PTY (PROGRAMMA TYPE) KNOOP

Druk de PTY knop in om PTY modus in- of uit- te schakelen.

Tijdens het selecteren van PTY, wordt de selectie bepaald door preset knoppen als ingesteld bij de voorinstellingen.

Wanneer PTY geselecteerd is, begint de radio de corresponderende PTY informatie te zoeken, en stopt hiermee wanneer de corresponderende PTY informatie is gevonden.

Als de corresponderende PTY informatie niet meer bestaat, gaat PTY automatisch over in de normale modus.

4. AAN/ UITKNOOP

Druk de aan/ uitknop in om het toestel in- of uit- te schakelen. Het toestel kiest automatisch voor cassette: ongeacht eerdere afspelinstantellingen (radio of cassette), druk de knop in om altijd te beginnen met het afspelen van de cassette (wanneer er zich een cassette in het toestel bevindt) na het uitschakelen van het toestel.

5. PRESET STATION KNOPPEN [1-6]

In normale radio modus:

A) Wanneer een van de preset knoppen langer dan een seconde wordt ingedrukt, wordt het huidige station opgeslagen in het geheugen.

B) Om een van de preset stations op te vragen, druk op een van de knoppen [1-6].

In PTY radio modus, kunnen de preset knoppen als volgt worden ingesteld:

6. RW/FF PROGRAM BUTTONS

Wanneer het toestel in cassette-modus staat, druk op de RW of FF knop om de cassette snel terug- of vooruit te spoelen, en druk deze weer in om het terug- of vooruit spoelen te stoppen.

Wanneer het toestel in cassette-modus staat, druk de RW en FF knop tegelijkertijd in om van de ene zijde naar de andere zijde van de cassette over te schakelen.

DIGITALE KNOPPEN

PROGRAMMA

1	News
2	Info
3	Sport
4	Pop M
5	Rock M
6	Classics M

7. AF [ALTERNATIEVE FREQUENTIES]

Wanneer deze kort wordt ingedrukt, wordt de AF overschakel modus geselecteerd en de staat van de AF overschakel modus wordt weergegeven door het AF segment in het display.

Segment uit: AF overschakel modus uit.

Segment aan: AF overschakel modus aan en RDS informatie.

Segment knippert: AF overschakel modus is geselecteerd, maar de RDA informatie is nog niet ontvangen.

Wanneer de AF overschakel modus is geselecteerd, controleert de radio constant de signaalsterkte van AF. De interval van de controle van iedere AF hangt af van de signaalsterkte van het huidige station, van een paar minuten voor een sterk station tot enkele seconden voor een zwak station. Wanneer een AF sterker is dan een huidig station wordt er voor zeer korte tijd overgeschakeld op die frequency, en wordt NEW FREQUENCY weergegeven voor 1-2 seconde. Omdat de mute tijd van AF overschakelen of tijdcontrole erg kort is, is het nauwelijks waarneembaar bij het normale programma.

Wanneer deze lang wordt ingedrukt, is hij geactiveerd op regionale modus aan/ uit.

Regionale mode aan:

AF overschakelen of PI SEEK is geïmplementeerd op het station waar alle PI codes gelijk zijn aan die van het huidige station. REG van het individuele segment is ingeschakeld waarbij REG ON enkele seconden op het numerieke display verschijnt.

*In deze dubbele weergave modus, kan een individueel teken wegvallen wanneer er niet genoeg display ruimte voor de weergave is.

Regionale modus uit:

De regionale code in het formaat van PI code wordt genegeerd wanneer AF overschakelen of PI SEEK geselecteerd is. REG of het individuele segment wordt uitgeschakeld waarbij REG OFF enkele seconden op het numerieke display verschijnt.

8. AUTOMATISCHE TUNING (AS/PS) KNOP

Druk deze knop in om alle ingestelde stations gedurende 5 seconden weer te geven, waarbij digitaal geheugen en frequentie knippert op het LCD. Als de knop langer dan 2 seconde wordt ingedrukt, zoekt het een station op de huidige frequentieband, en deze wordt vervolgens in het preset geheugen opgeslagen. Wanneer de automatische opslag compleet is, wordt het automatisch elke 5 minuten uitgevoerd. Gedurende dit proces, drukt u de digitale knoppen 1-6 om het station te selecteren en het scannen te stoppen.

9. RESET KNOP

Druk de reset knop in om terug te gaan naar de originele instellingen.

10, 11 GELUID MODE EN AANPASSINGSKNOPPEN

Druk de SEL knop herhaaldelijk in om een van de modussen BASS, TRE, BAL, FADER of VOL(standaard) te selecteren, vervolgens kunt u met de + en - knop het juiste level instellen van de geselecteerde modus.

12. LCD (Liquid Crystal Display)

13. MODE

Druk deze in om van Radio modus over te schakelen naar Tape play modus.

14. TA FUNCTIE [TRAFFIC ANNOUNCEMENT] KNOP

Wanneer deze kort wordt ingedrukt wordt TA modus aan- of uitgezet. Wanneer de TA modus aan staat en verkeersinformatie wordt uitgezonden:

- 1). Wanneer het toestel in tape modus staat zal het tijdelijk overschakelen naar radio modus.
- 2). Er wordt tijdelijk overgeschakeld naar een EON ondersteunend station wanneer EON verkeersinformatie detecteert op dit station.
- 3). Indien het volume lager is dan het standaardvolume, zal het volume wijzigen naar het standaardvolume

Wanneer nieuw ingestelde stations 5 seconde lang geen TP informatie ontvangen, zal de radio naar het volgende station gaan welke niet hetzelfde kanaal (IP) als het laatste station heeft, maar welke wel de TP informatie heeft.

In TA seek mode kan het huidige station veranderd worden naar een compleet ander station omdat het toestel TP station zoekt wanneer het signaal van het huidige station erg zwak is, of wanneer het huidige station geen TP signaal heeft.

15. TUNE UP OF DOWN KNOPPEN

In radio mode, druk ^ of v knop kort in en druk herhaaldelijk om handmatig naar boven of naar beneden te tunen voor het gewenste radio station. Houdt de ^ of v knop langer dan 2 seconden ingedrukt om automatisch te tunen naar radio stations met een sterk signaal.

16. EJECT KNOP

Druk deze knop in als u tijdens tape mode de tape wilt stoppen en wanneer u de tape uit het toestel wilt verwijderen.

17. CASSETTE INGANG

18. VERLICHTING

18. PANEEL SIGNAAL LICHT

Dit lichtje blijft knipperen nadat u na het inschakelen van de stroomaanvoer het frontpaneel van het chassis af haalt.

ALGEMENE SPECIFICATIES

Stroomaanvoer hoofdunit	DC 13.8 Volts. Negatieve massa
Stroom verbruik	10A MAX
Maximaal output vermogen	35W X 4
Toestel afmetingen	178 (B) x 160 (D) x 50 (H)
FM sectie	
Frequentie bereik	87.5MHz - 108MHz
AM sectie	
Frequentie bereik	522KHz - 1620KHz

ISO CONNECTOR

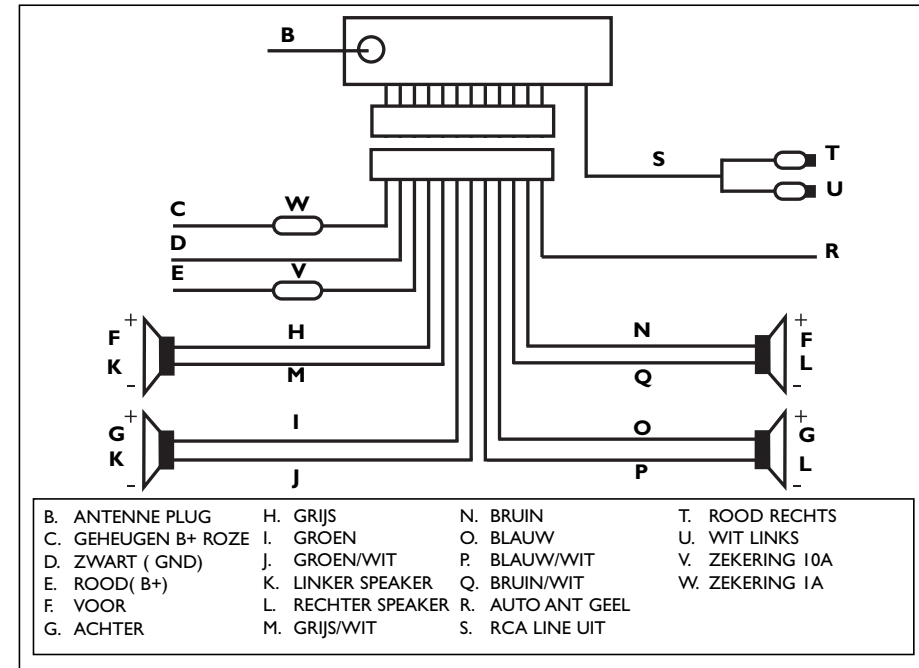

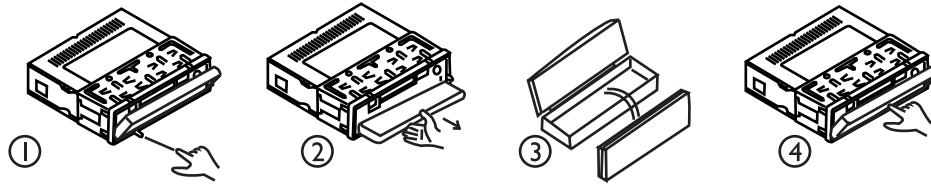

WAARSCHUWING:

Plaats het afneembare frontpaneel niet voordat de bekabeling van het toestel is aangesloten.

1. Dit toestel is ontworpen voor aansluiting op negatieve massa van de accu, welke is bevestigd aan het chassis van de auto. Controleer deze aansluiting goed voor verdere installatie.
2. Bij extreme hitte in de auto, bijvoorbeeld na langdurig parkeren in de volle zon, laat dan de temperatuur dalen tot normaal niveau voordat u het toestel gaat gebruiken.
3. Druk eerst op de ontgrendel knop om het frontpaneel neer te laten klappen (fig. 1), verwijder vervolgens het frontpaneel (fig. 2) en plaats het in het bijgeleverde beschermend doosje (fig. 3).
4. Plaats het frontpaneel terug in de beugels en druk het terug op zijn plaats.

LET OP: Het gebruikte luidspreker systeem moet een impedantie van 4Ω zijn om vervorming tijdens hoge tonen te kunnen reduceren.

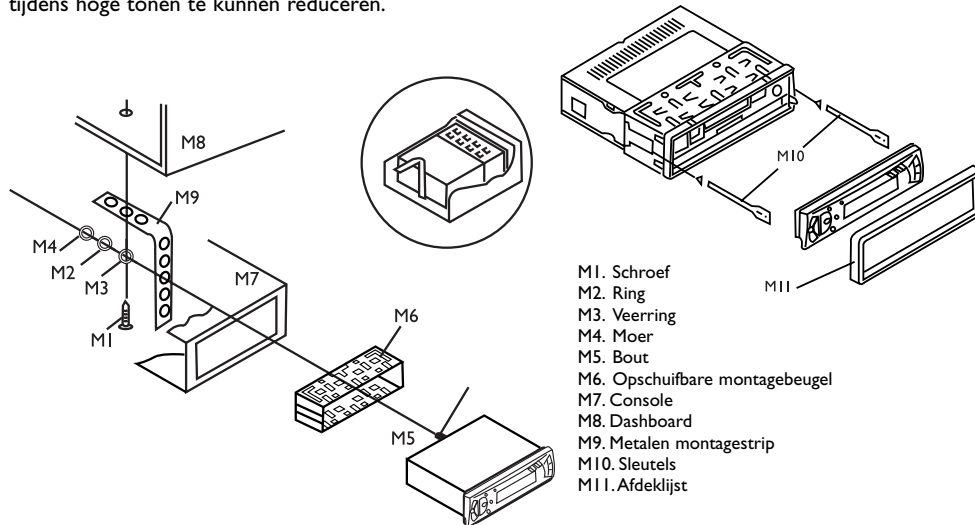

INSTALLATIE

1. Kies een bevestigingsplaats die het normaal besturen en functioneren van de auto niet kan beïnvloeden.
2. Vermijd het installeren van dit toestel in een vieze, stoffige, vochtige of warme omgeving en vermijd ernstige vibraties.
3. Installeer dit toestel alleen met de bijgeleverde montage materialen en bekabeling.

LET OP:

Als u het chassis uit de bevestigingsbeugel wilt halen moet u eerst de afwerkrand verwijderen, vervolgens plaatst u de twee bijgeleverde sleutels links en rechts van het toestel en verwijdert u de unit zoals bovenstaande illustratie

VOORZORGSMAATREGELEN EN ONDERHOUD

1. Dit toestel is alleen ontworpen voor gebruik met negatieve massa. Het toestel kan veilig worden gebruikt wanneer de negatieve pool van de accu verbonden is met het chassis van de auto.
2. Gebruik geen luidsprekers met een impedantie minder dan 4Ω , en zorg voor voldoende speling in de luidsprekerdraad.
3. Bij extreme hitte in de auto, bijvoorbeeld na langdurig parkeren in de volle zon, laat dan de temperatuur dalen tot normaal niveau voordat u het toestel gaat gebruiken.
4. Ga zorgvuldig met uw toestel om, om de kwaliteit van de cassettes te handhaven. Stel de cassettes niet bloot aan direct zonlicht. Bewaar ze in een schone, droge en stofvrije plaats en vermijd contact met vet en vuil. Bewaar ze niet in de buurt van magnetische velden en motoren.
5. Het is niet aan te raden om cassettes met een langere speelduur dan 60 minuten (30 minuten per zijde) af te spelen op een autoradio. Dit in verband met de zeer dunne tape, welke makkelijk verstrengeld raakt in het toestel. Verwijder de cassette uit het toestel zodra het afspelen geëindigd is.
6. De bandspanningsregelaar en spoelen moeten iedere 6 maanden gereinigd worden met een wattenstaafje of zachte doek, gedrenkt in alcohol.
7. Een los opgedraaide cassetteband zal beschadigen. Voordat u zo een cassette gebruikt kunt u deze aandraaien zoals in figuur 2. Een onzorgvuldig opgedraaide cassette zal leiden tot onnodige druk op de cassette, wat resulteert in het uitspringen van de tape tijdens het afspelen. Om dit te voorkomen draait u de cassette weer op met de fastforward of de fast rewind functie.

