



# **HTT 101**

## **Quick Start Guide**

**GB · F · D · I · E · P · SW · PL · GR · CZ/SK · NL**

Operating voltage:	DC15V/330 mA
Power Consumption:	0.5W in Standby / 1.5W in operation
Dimensions:	453(L) x 362(W) x 108(H) mm
Unit Weight:	4.12kg
Driving Method:	Belt drive
Speeds:	33-1/3 and 45RPM
S/N ratio:	35dB
Cartridge type:	Ceramic
Needle:	Sapphire
Turntable:	Plastic platter (11" diameter)

## Included Items

Check to be sure the box includes all the supplied accessories shown below. Please contact the store where you purchased this unit if any of these accessories are missing or have been damaged during transportation.

- 1x Slip mat
- 1x Single adapter
- 1x HTT101 Unit
- 1x Turntable cover
- 1x AC adapter
- 1x Quick start guide



**Precautions**

**Points to observe for safe usage**

Read this manual carefully before using this item and its components. They contain instructions on how to use this product in a safe and effective manner. Caliber Europe BV cannot be responsible for problems resulting from failure to observe the instructions in this manual.

**Turn off the device immediately in case of a problem.**

Failure to do so may cause personal injury or damage to the product. Return it to your authorized Caliber Europe BV dealer for repairing.

**Product cleaning.**

Use a soft dry cloth for periodic cleaning of the product. For more severe stains, please dampen the cloth with water only. Anything else has the chance of dissolving the paint or damaging the plastic.

**Temperature.**

Ensure that the ambient temperature is between 0°C and +45°C before turning on the device.

- Maintenance.**  
If you have problems, do not attempt to repair the unit yourself. Return it to your Caliber Europe BV dealer for servicing.
- Placement.**  
Place the product on a flat surface. Provide enough space around the product for sufficient ventilation.
- Heat.**  
Do not locate the appliance in the vicinity of a heat surface or in direct sunlight.
- Voltage.**  
Check the main voltage indicated on the adapter/product rating label in accordance to the local electricity supply, if it doesn't, return the product to the store where you bought it.
- Plug.**  
Remove the plug from the outlet, when the product is unused for a long period of time and during thunderstorms.
- Accessories.**  
Use only supplied accessories

**IMPORTANT - read before first use!**

To protect the turntable from damage during transportation, a transit screw is located on the upper right of the turntable platform.

- Before playing, please use a screwdriver to turn the transit screw in clockwise direction (screw going down) completely to unlock the turntable.
- To lock the turntable again for transportation, please turn screw in counter-clockwise direction.



**Belt Notice**

- The red strap is wrapped around the belt, this allows you to use this red strap as a mounting aid.
- Please remove the tape first, then pick up two sides of red strap with your fingers, wrap the belt around to motor axle

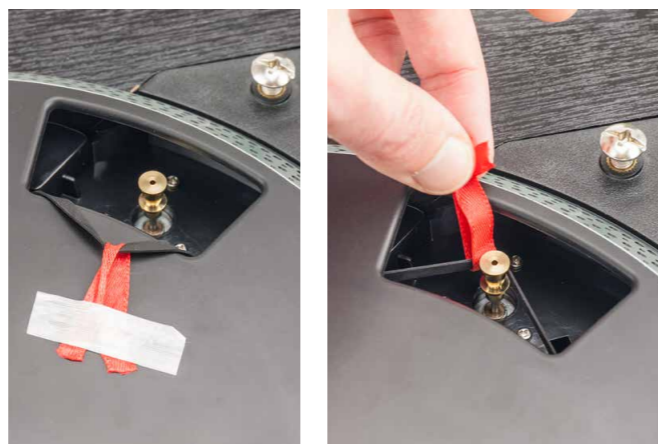

**Connections**

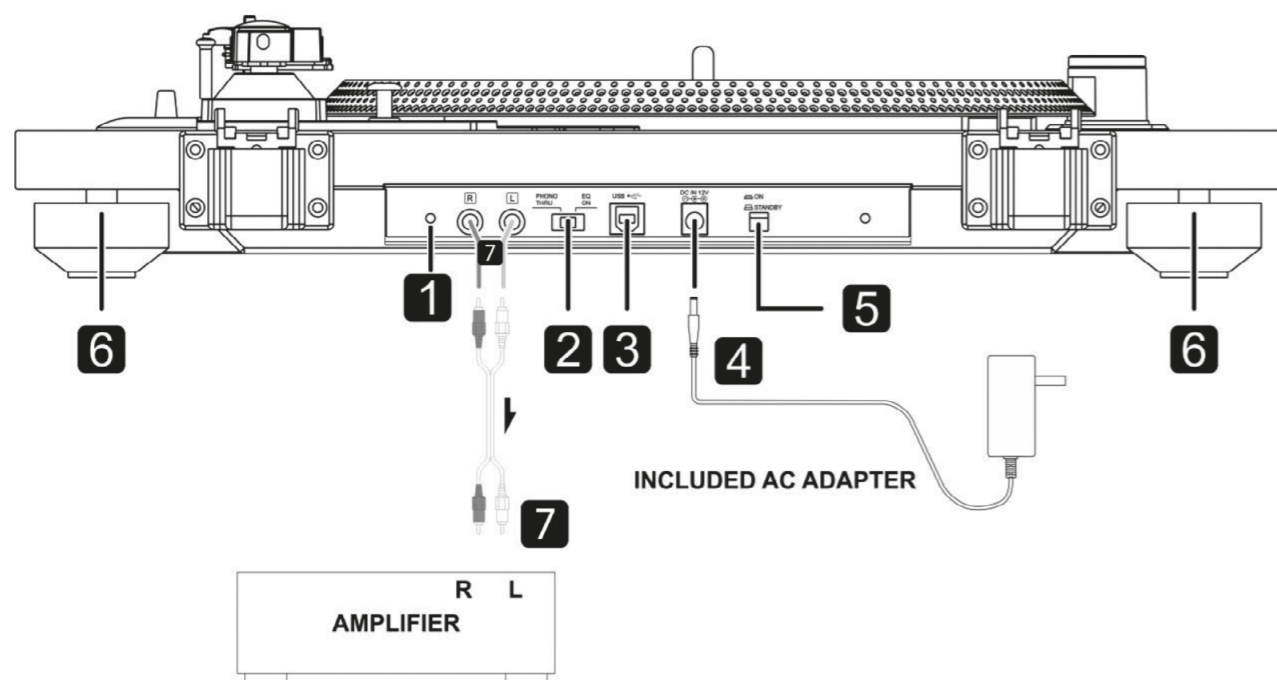

**1. Earthing (grounding) Connection**

Connect a wire to the earth (ground) on your amplifier to prevent unwanted HUM/BUZZ sound.

**2. Phono EQ switch (audio output setting)**

Signals that have been amplified by the built-in amp are output from the analog audio output jacks (L/R).

**Caution**

When set to ON, if connected to the PHONO inputs of an amplifier, for example, the output from speakers and headphones will be very loud, which could damage equipment or harm hearing.

**3. USB port (USB B-type)**

Connect this to the USB port of a computer to convert the audio signal from this unit to digital and output it to the computer.

**4. DC input connector**

After completing all other connections, connect the included AC adapter to this jack. Confirm that the power plug of the AC adapter is plugged into a power outlet.

**Note**

- Do not use any AC adapter other than the one included.
- Hold the power plug when plugging it into an outlet or unplugging it. Never pull or yank on the power cord.
- Unplug the power cord from the outlet when you are not planning to use the unit from extended period of time.

**5. Standby/ON button**

- Press the STANDBY/ON button to turn the unit on or put it in Standby.

**6. Legs**

- Four anti shock legs, to keep the needle from skipping.

**7. Analog audio output jacks (L/R)**

Analog audio output signals. The PHONO EQ (2) switch setting changes the type of output signal. Use a RCA audio cable to connect the turntable with your amplifier



**Basic operation**

**Playing records**

- Press the STANDBY/ON button on the back of the unit to turn it on.

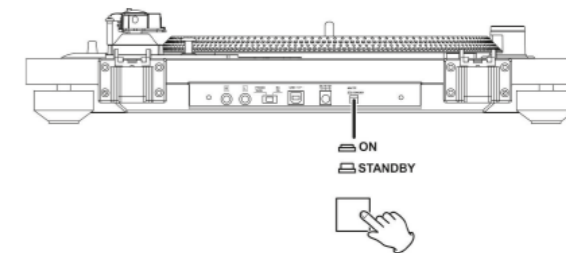

- Open the turntable cover slowly.

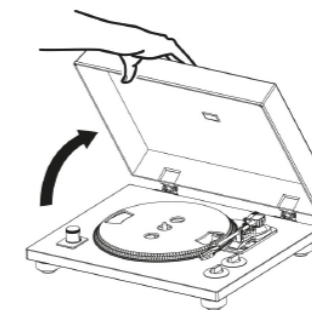

- Place a record on the turntable. When playing a 45 RPM large-hole single record, use the included adapter.
- Set the rotation speed according to (RPM)the record. The rotation speed can be set to 33 1/3 or 45 RPM.
- Turn the START/STOP rotation knob to START to start the turntable.
- When the START/STOP rotation knob is set to START, the turntable will start rotating and the blue LED will light.
- Move the tone arm clasp to the right to release the tone arm.
- Lift the cue lever. You can also leave the cue lever down and moved the raised tone arm over the record and then lower the tone arm slowly to start playback.
- Move the tone arm to the edge of the record or the track where you want to start playback.
- Lower the cue lever. Lower the tone arm slowly until the stylus touches the record and playback begins. We recommend that you close the turntable cover during record playback to avoid dust.

**Caution**

- Do not place anything on the turntable cover. Objects on the cover might cause noise due to vibrations or fall off, especially during playback.
- During playback, do not touch the tone arm or the rotating record.
- Do not stop turntable rotation during playback.
- During record playback, feedback could occur if the volume is too loud. If this happens, lower the volume of the amplifier.

For more information about the use of the HTT101 there is a comprehensive manual available online. Go to: [www.caliber.nl](http://www.caliber.nl) and search under "downloads"

**Note!** The manual is only available in English

**Names and functions of parts**

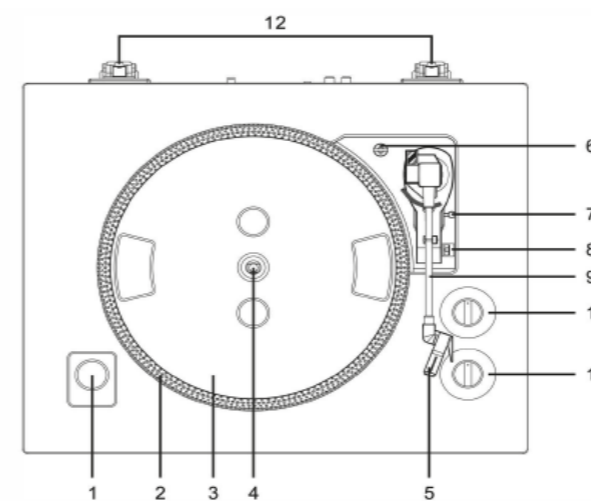

- 1. Pitch control strobe
- 2. Strobe Dots
- 3. Slip mat
- 4. Center Spindle
- 5. Element
- 6. Transportation screw
- 7. Cueing lever
- 8. Speed select switch
- 9. Tone arm
- 10. Pitch control knob
- 11. START/STOP knob



## Précautions

**Consignes à respecter pour une utilisation en toute sécurité** Lisez le présent manuel attentivement avant d'utiliser ce produit et ses composants. Il contient des instructions relatives à l'utilisation de ce produit en toute sécurité et efficacité. Caliber Europe BV n'assume aucune responsabilité pour tout problème résultant du non-respect des consignes contenues dans le présent manuel.

### Mettez l'appareil hors tension immédiatement en cas de problème.

Le non-respect de cette consigne peut entraîner des blessures corporelles ou endommager le produit. Retournez-le à votre revendeur agréé Caliber Europe BV pour réparation.

### Nettoyage du produit.

Utilisez un chiffon doux et sec pour nettoyer le produit périodiquement. Pour traiter les taches les plus tenaces, veuillez humidifier le chiffon avec de l'eau uniquement. Tout autre produit risque de dissoudre la peinture ou d'endommager le plastique.

### Température.

Assurez-vous que la température ambiante est comprise entre 0°C et +45°C avant de mettre l'appareil.

- ⚠ Entretien.**  
En cas de problèmes, ne tentez pas de réparer l'appareil par vous-même. Retournez-le à votre revendeur agréé Caliber Europe BV pour l'entretien.
- ⚠ Disposition.**  
Posez le produit sur une surface plane. Prévoyez un espace suffisant autour du produit pour assurer une aération suffisante.
- ⚠ Chaleur.**  
Ne disposez pas l'appareil à proximité d'une source de chaleur ou exposé aux rayons solaires.
- ⚠ Tension.**  
Assurez-vous que la tension secteur indiquée sur la plaque signalétique de l'adaptateur/du produit est conforme à la fourniture d'électricité au niveau local. Si tel n'est pas le cas, retournez le produit au magasin où vous l'avez acheté.
- ⚠ Fiche.**  
Retirez la fiche de la prise de courant lorsque vous ne pensez pas utiliser le produit pendant une longue période et pendant les orages.
- ⚠ Accessoires.**  
Utilisez exclusivement les accessoires fournis

## IMPORTANT - à lire avant la première utilisation !

Afin de protéger le tourne-disque de tout endommagement au cours du transport, une vis de transport se situe en haut à droite de la plateforme du tourne-disque.

- Avant la lecture, veuillez dévisser complètement la vis de transport en la tournant dans le sens des aiguilles d'une montre à l'aide d'un tournevis (la vis descend), afin de déverrouiller le tourne-disque.
- Pour verrouiller à nouveau le tourne-disque pour le transport, veuillez visser la vis en la tournant dans le sens inverse des aiguilles d'une montre.



### Remarque relative à la courroie

- La sangle rouge est enroulée autour de la courroie. Cela vous permet d'utiliser cette sangle rouge comme une aide au montage.
- Veuillez d'abord retirer le ruban, puis saisissez les deux côtés de la sangle rouge avec vos doigts, et enroulez la courroie autour de l'axe du moteur



## Branchements

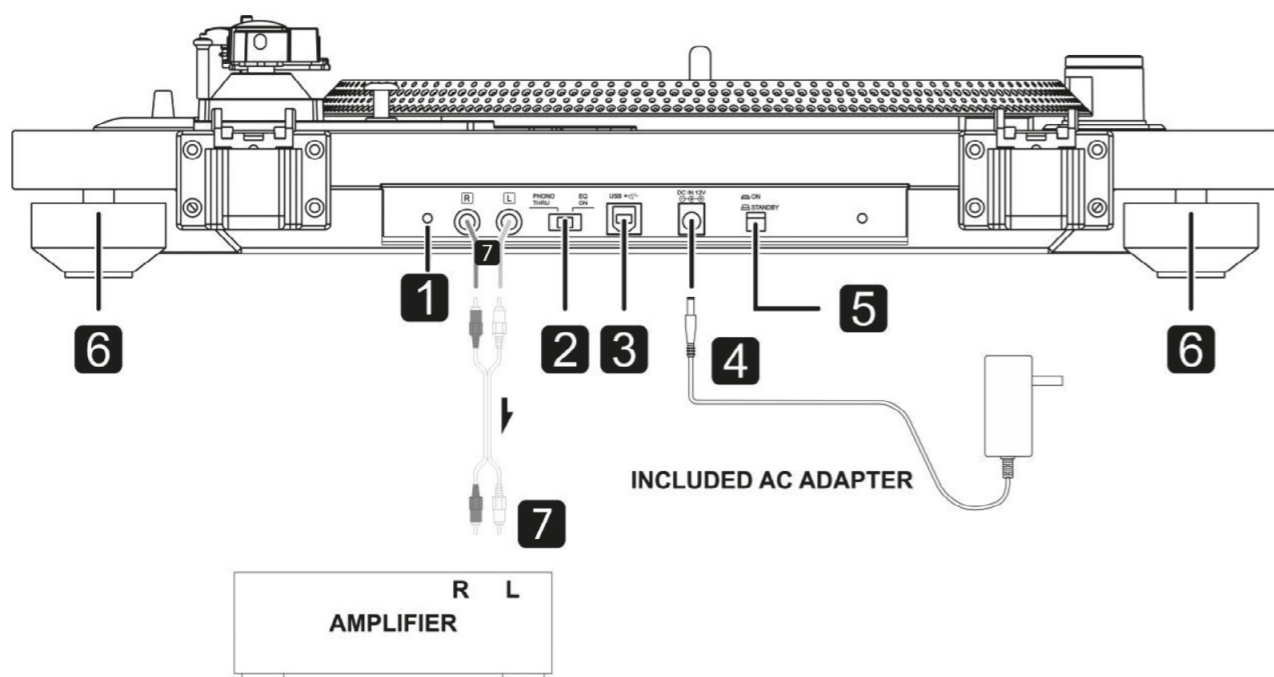

### 1. Mise à la terre

Afin d'éviter les bruits de bourdonnement et de vrombissement indésirables, reliez un câble à la terre sur votre amplificateur.

### 2. Commutateur EQ phono (paramétrage de la sortie audio)

Les signaux amplifiés par l'amplificateur intégré sortent par les prises de sortie audio jack analogiques (G/D).

### Attention

Lorsque l'appareil est sous tension et branché sur l'entrée PHONO d'un amplificateur, par exemple, la sortie des enceintes et des écouteurs est très forte, ce qui est susceptible d'endommager l'équipement ou de blesser votre ouïe.

### 3. Port USB (type USB-B)

Branchez-le sur le port USB d'un ordinateur pour convertir le signal audio provenant de cet appareil en signal numérique et le restituer à l'ordinateur.

### 4. Connecteur d'entrée DC

Après avoir effectué tous les autres branchements, branchez l'adaptateur AC inclus sur cette prise jack. Vérifiez que la fiche d'alimentation de l'adaptateur AC est bien branchée sur une prise de courant.

### Remarque

- Ne pas utiliser d'adaptateur AC autre que celui ci-inclus.
- Tenez la fiche d'alimentation lorsque vous la branchez ou la débranchez d'une prise de courant. Ne jamais tirer ou tirer d'un coup sec sur le cordon d'alimentation.
- Débranchez le cordon d'alimentation de la prise de courant lorsque vous ne comptez pas utiliser l'appareil pendant une période prolongée.

### 5. Bouton Standby/ON (Veille/Marche)

- Appuyez sur le bouton STANDBY/ON (VEILLE/MARCHE) pour mettre l'appareil sous tension ou le mettre en veille.

### 6. Pieds

- Quatre pieds anti-chocs, pour empêcher l'aiguille de sauter.

### 7. Prises de sortie audio jack analogiques (G/D)

Signaux de sortie audio analogiques. Le commutateur EQ PHONO (2) permet de paramétrer les changements de type de signal de sortie. Branchez votre amplificateur sur le tourne-disque à l'aide d'un câble audio RCA.



## Fonctionnement de base

### Lecture de disques

- Appuyez sur le bouton STANDBY/ON (VEILLE/MARCHE) situé à l'arrière de l'appareil pour le mettre sous tension.

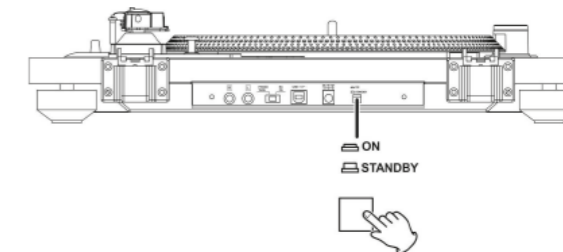

- Ouvrez doucement le couvercle du tourne-disque.

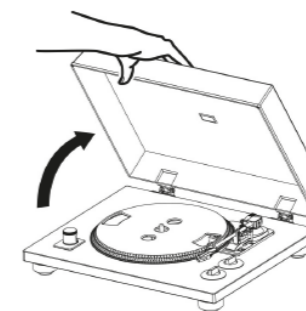

- Placez un disque sur le tourne-disque. Pour la lecture d'un 45 tours à grand trou, utilisez l'adaptateur inclus.
- Réglez la vitesse de rotation (tr/min) en fonction du disque. La vitesse de rotation peut être réglée sur 33 1/3 ou sur 45 tr/min.
- Positionnez le bouton rotatif START/STOP (DÉMARRER/ARRÊTER) sur START (DÉMARRER) pour démarrer le tourne-disque.
- Lorsque le bouton rotatif START/STOP (DÉMARRER/ARRÊTER) est réglé sur START (DÉMARRER), le tourne-disque commence à tourner, et le voyant LED bleu s'allume.
- Déplacez l'attache du bras de lecture vers la droite pour libérer le bras de lecture.
- Soulevez le lève-bras. Vous pouvez également laisser le lève-bras abaissé et déplacer le bras de lecture soulevé au-dessus du disque, puis l'abaisser doucement pour démarrer la lecture.
- Déplacez le bras de lecture vers le bord du disque ou vers la piste sur laquelle vous souhaitez démarrer la lecture.
- Abaissez le lève-bras. Abaissez doucement le bras de lecture jusqu'à ce que le stylet touche le disque et que la lecture commence. Afin d'éviter la poussière, nous vous recommandons de fermer le couvercle du tourne-disque pendant la lecture du disque.

### Attention

- Ne placez rien sur le couvercle du tourne-disque. Des objets sur le couvercle sont susceptibles de faire du bruit ou de tomber en raison des vibrations, en particulier pendant la lecture.
- Pendant la lecture, ne pas toucher le bras de lecture ou le disque en train de tourner.
- Ne pas interrompre la rotation du tourne-disque pendant la lecture.
- Pendant la lecture du disque, un retour est susceptible de se produire si le volume est trop fort. Si cela se produit, baissez le volume de l'amplificateur.

Pour plus d'informations concernant l'utilisation du HTT101, vous pouvez consulter un manuel complet en ligne. Consultez le site Web : [www.caliber.nl](http://www.caliber.nl) et cliquez sur l'onglet « Téléchargements » (« downloads »)

**Remarque !** Ce manuel n'est disponible qu'en anglais

## Noms et fonctions des composants

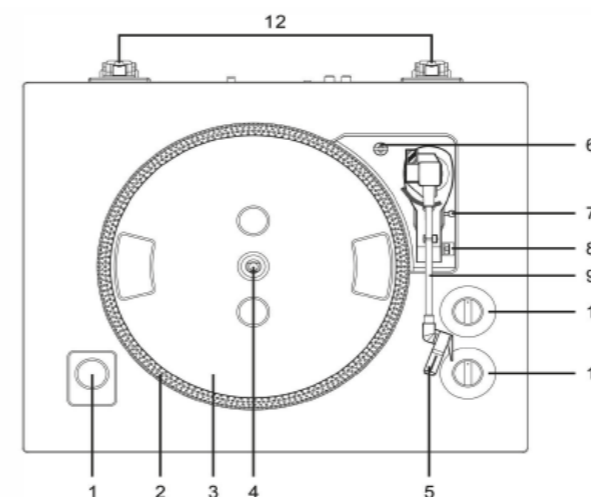

1. Contrôle du tangage
2. Points stroboscopiques
3. Tapis antidérapant
4. Axe central
5. Élément
6. Vis de transport
7. Lève-bras
8. Sélection de la vitesse
9. Bras de lecture
10. Bouton de contrôle du tangage
11. Bouton START/STOP

# BEDIENUNGSANLEITUNG

## Sicherheitshinweise

**Beachten Sie folgende Punkte für einen sicheren Gebrauch.** Lesen Sie diese Anleitung bitte aufmerksam durch, bevor Sie dieses Gerät und seine Komponenten benutzen. Sie enthält Anweisungen zur sicheren und effektiven Benutzung des Systems. Caliber Europe BV kann nicht für Probleme haftbar gemacht werden, die auf Nichtbeachtung der Anweisungen in dieser Anleitung zurückzuführen sind.

**Schalten Sie bei Problemen das Gerät sofort aus.** Andernfalls kann es zu Verletzungen oder Schäden am Gerät kommen. Geben Sie das Gerät für Reparaturzwecke an einen autorisierten Caliber Europe BV Händler zurück.

**Reinigung des Geräts.** Mit einem weichen, trockenen Tuch das Gerät regelmäßig reinigen. Bei hartnäckigeren Flecken das Tuch nur mit Wasser befeuchten. Andere Mittel außer Wasser können die Farbe angreifen und den Kunststoff beschädigen.

**Betriebstemperatur.** Sicherzustellen, daß die Umgebungstemperatur zwischen 0°C und +45°C vor dem Einschalten des Geräts.

- ⚠️ Wartung.**  
Versuchen Sie bei Problemen nicht, das Gerät selber zu reparieren. Geben Sie das Gerät zu Wartungszwecken an einen autorisierten Caliber Europe BV-Händler oder den nächsten Caliber Europe BV-Kundendienst.
- ⚠️ Aufstellung.**  
Stellen Sie das Gerät wie beschrieben. Lassen Sie genügend Platz um das Produkt für eine ausreichende Belüftung ist.
- ⚠️ Wärme.**  
Stellen Sie das Gerät nicht in der Nähe einer Wärmequelle auf und setzen Sie es keinem direkten Sonnenlicht aus.
- ⚠️ Netzspannung.**  
Überprüfen Sie, ob die Netzspannung in Ihrem Haushalt mit den Angaben auf dem Netz-Adapter/Gerät übereinstimmt. Falls nicht, bringen Sie das Gerät zu dem Geschäft, in dem Sie es gekauft haben.
- ⚠️ Netzstecker.**  
Ziehen Sie bei längerer Nichtbenutzung oder während eines Gewitters den Netzstecker aus der Steckdose.
- ⚠️ Zubehör.**  
Verwenden Sie nur mitgeliefertes Zubehör

## WICHTIG - Vor dem ersten Gebrauch lesen!

Um den Plattenspieler während des Transports vor Beschädigungen zu schützen, befindet sich rechts oben auf dem Plattenspieler eine Transportsicherung.

- Bevor Sie spielen, drehen Sie die Transportsicherung mit einem Schraubendreher im Uhrzeigersinn (die Schraube geht nach unten) ganz nach unten, um den Plattenspieler zu entriegeln.
- Um den Plattenspieler wieder für den Transport zu sichern, drehen Sie die Schraube gegen den Uhrzeigersinn.



## Hinweis zum Riemen

- Das rote Band ist um den Riemen gewickelt, sodass es als Montagehilfe verwendet werden kann.
- Entfernen Sie zunächst das Klebeband, nehmen Sie danach mit den Fingern die beiden Enden des roten Bandes auf und wickeln Sie den Riemen um die Motorachse



## Anschlüsse

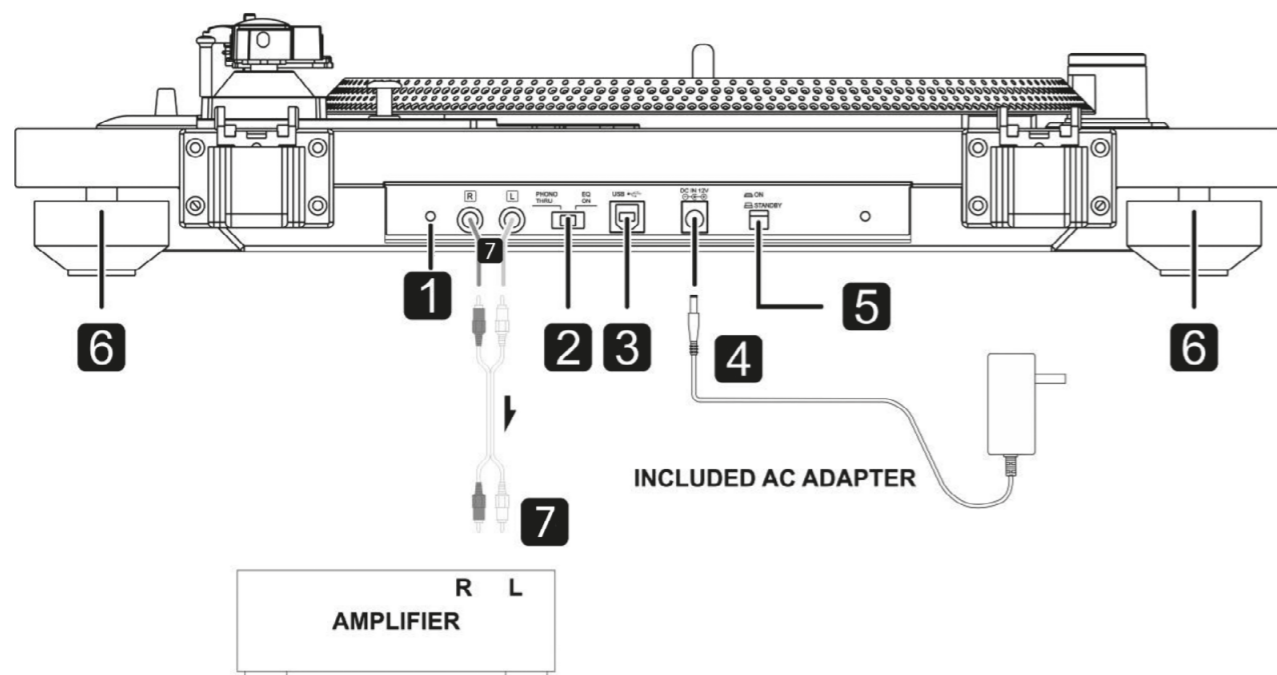

## 1. Erdungs-Anschluss

Schließen Sie ein Kabel an die Erdung Ihres Verstärkers an, um unerwünschte Surr-/Summ-Geräusche zu vermeiden.

## 2. Phono EQ-Schalter (Einstellung des Audioausgangs)

Signale, die durch den eingebauten Verstärker verstärkt wurden, werden über die analogen Audioausgangsbuchsen (L/R) ausgegeben.

## Vorsicht

Bei der Einstellung ON ist die Ausgabe von Lautsprechern und Kopfhörern sehr laut, wenn sie beispielsweise an die PHONO-Eingänge eines Verstärkers angeschlossen sind, was zu Schäden am Gerät oder zu Hörschäden führen kann.

## 3. USB-Anschluss (USB B-Typ)

Schließen Sie diesen an den USB-Anschluss eines Computers an, um das Audiosignal von diesem Gerät in ein digitales Signal umzuwandeln und es über den Computer auszugeben.

## 4. DC-Eingangsanschluss

Nachdem Sie alle anderen Anschlüsse vorgenommen haben, schließen Sie den mitgelieferten Netzadapter an diese Buchse an. Vergewissern Sie sich, dass der Netzstecker des Netzadapters an eine Steckdose angeschlossen ist.

## Hinweis

- Verwenden Sie keinen anderen Netzadapter als den mitgelieferten.
- Halten Sie den Netzstecker fest, wenn Sie ihn in eine Steckdose stecken oder herausziehen. Ziehen Sie niemals am Netzkabel.
- Ziehen Sie das Netzkabel aus der Steckdose, wenn Sie das Gerät über einen längeren Zeitraum nicht verwenden möchten.

## 5. Standby/ON-Taste

- Drücken Sie die STANDBY/ON-Taste, um das Gerät einzuschalten oder in den Standby-Modus zu versetzen.

## 6. Beine

- Vier stoßfeste Beine, damit die Nadel nicht überspringt.

## 7. Analoge Audioausgangsbuchsen (L/R)

Analoge Audioausgangssignale. Die Schalterstellung PHONO EQ (2) ändert die Art des Ausgangssignals. Verwenden Sie ein RCA-Audiokabel, um den Plattenspieler mit Ihrem Verstärker zu verbinden



## Grundlegender Betrieb

### Abspielen von Schallplatten

- Drücken Sie die STANDBY/ON-Taste auf der Rückseite des Gerätes, um es einzuschalten.

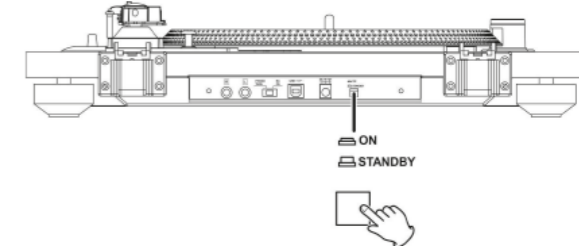

- Öffnen Sie langsam die Abdeckung des Plattenspielers.

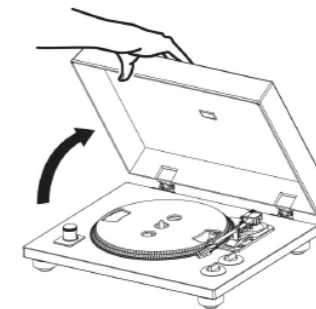

- Legen Sie eine Schallplatte auf den Plattenteller. Wenn Sie eine 45 RPM Single-Platte mit großem Loch abspielen, verwenden Sie den mitgelieferten Adapter.
- Stellen Sie die Drehzahl (RPM) der Schallplatte entsprechend ein. Die Drehzahl kann auf 33 1/3 oder 45 RPM eingestellt werden.
- Drehen Sie den START/STOP-Drehknopf auf START, um den Plattenspieler zu starten.
- Wenn der START/STOP-Drehknopf auf START gestellt ist, beginnt sich der Plattenspieler zu drehen und die blaue LED leuchtet auf.
- Bewegen Sie die Klammer des Tonarmes nach rechts, um den Tonarm freizugeben.
- Heben Sie den Lifthebel an. Sie können den Lifthebel auch unten lassen und den angehobenen Tonarm über die Schallplatte bewegen und dann den Tonarm langsam absenken, um die Wiedergabe zu starten.
- Bewegen Sie den Tonarm an den Rand der Schallplatte oder des Tracks, an dem Sie die Wiedergabe starten möchten.
- Senken Sie den Lifthebel ab. Senken Sie den Tonarm langsam ab, bis die Nadel die Schallplatte berührt und die Wiedergabe beginnt. Wir empfehlen, die Abdeckung des Plattenspielers während der Wiedergabe zu schließen, um Staubbildung zu vermeiden.

## Namen und Funktionen der Teile

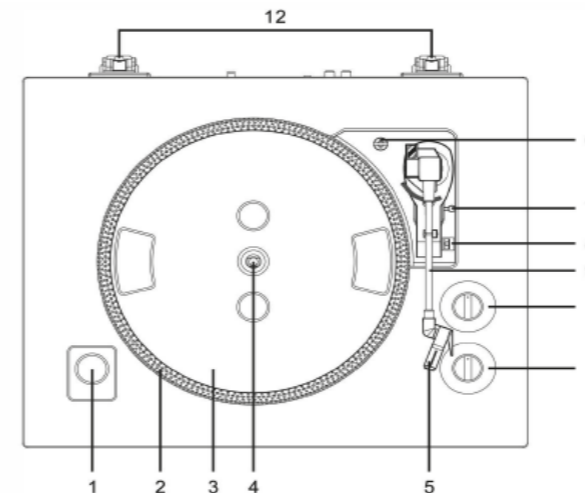

- |                              |                                 |
|------------------------------|---------------------------------|
| 1. Tonhöhenregler-Stroboskop | 2. Stroboskop-Punkte            |
| 3. Teller                    | 4. Mittelspindel                |
| 5. Element                   | 6. Transportsicherung           |
| 7. Lifthebel                 | 8. Geschwindigkeitswahlschalter |
| 9. Tonarm                    | 10. Tonhöhenregler-Drehknopf    |
| 11. START/STOP-Drehknopf     |                                 |

## Vorsicht

- Legen Sie nichts auf die Abdeckung des Plattenspielers. Objekte auf der Abdeckung können Geräusche durch Vibrationen verursachen oder herunterfallen, insbesondere während der Wiedergabe.
- Berühren Sie während der Wiedergabe nicht den Tonarm oder die rotierende Schallplatte.
- Stoppen Sie während der Wiedergabe nicht die Drehung des Plattenspielers.
- Während des Abspielens der Schallplatte kann es zu Rückkopplungen kommen, wenn die Lautstärke zu hoch ist. Verringern Sie in diesem Fall die Lautstärke des Verstärkers.

Weitere Informationen über die Verwendung des HTT101 finden Sie in einem umfangreichen Handbuch, das online zur Verfügung steht. Gehen Sie zu: [www.caliber.nl](http://www.caliber.nl) und suchen Sie es unter „Downloads“

**Hinweis!** Das Handbuch ist nur in englischer Sprache verfügbar



## Precauzioni

### Istruzioni da seguire per un uso sicuro

Leggere attentamente il presente manuale prima di usare l'apparecchio e i relativi componenti. Contiene istruzioni su come utilizzare il prodotto in modo sicuro ed efficace. Caliber Europe BV non è responsabile di eventuali problemi causati dal mancato rispetto delle istruzioni contenute nel presente manuale.

### Spegnere immediatamente il dispositivo in caso di problemi.







Il mancato rispetto di questa indicazione potrebbe provocare danni alle persone o al prodotto. Riportare l'apparecchio presso il proprio rivenditore autorizzato Caliber Europe BV per la riparazione.

### Pulizia del prodotto.

Per la pulizia periodica del prodotto, utilizzare un panno asciutto e morbido. Per rimuovere macchie più resistenti, inumidire il panno solo con acqua. Qualunque altro prodotto potrebbe rovinare la vernice o danneggiare la plastica.

### Temperatura.

Assicurarsi che la temperatura ambiente sia compresa tra 0°C e +45°C prima di accendere l'apparecchio.

-  **Manutenzione.**  
In caso di problemi, non tentare di riparare l'unità autonomamente. Riportare l'apparecchio presso il proprio rivenditore Caliber Europe BV per assistenza.
-  **Posizionamento.**  
Posizionare il prodotto su una superficie piana. Lasciare abbastanza spazio attorno al prodotto per consentire un'adeguata ventilazione.
-  **Calore.**  
Non posizionare l'apparecchio vicino a superfici calde o esposto alla luce diretta del sole.
-  **Tensione.**  
Verificare che la tensione principale indicata sull'apposita etichetta sia conforme all'alimentazione elettrica locale. In caso contrario, restituire il prodotto presso il luogo di acquisto.
-  **Collegamento.**  
In caso di inutilizzo prolungato o nel corso di temporali, rimuovere la spina dalla presa.
-  **Accessori.**  
Utilizzare solo gli accessori forniti insieme al prodotto.

## IMPORTANTE - leggere prima del primo utilizzo!

Per proteggere il giradischi da danni durante il trasporto, una vite di bloccaggio è situata nella parte superiore destra della piattaforma giradischi.

- Prima di riprodurre, si prega di usare un cacciavite per avvitare completamente la vite di bloccaggio in senso orario (la vite va giù) per sbloccare il giradischi.
- Per bloccare il giradischi nuovamente per il trasporto, si prega di ruotare la vite in senso antiorario.

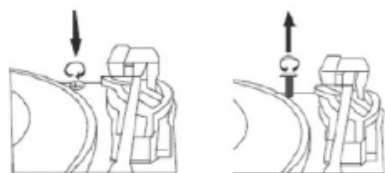

## Avviso cinghia

- La fascetta rossa è avvolta intorno alla cinghia, ciò permette di utilizzare la fascetta come un aiuto di montaggio.
- Si prega di rimuovere prima il nastro, poi prendere entrambi i lati della fascetta rosa con le vostre dita, avvolgere la cinghia intorno all'asse del motore.



## Collegamenti

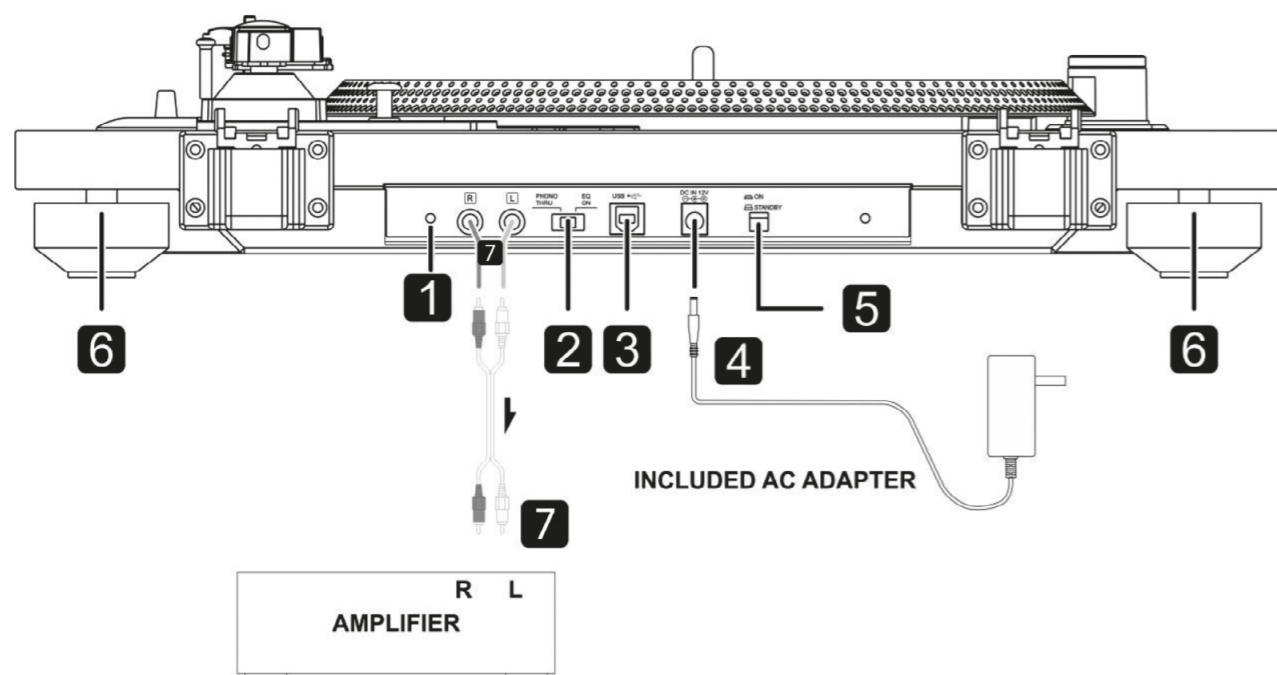

## 1. Collegamento a terra (messa a terra)

Connettere un filo alla terra (massa) sul vostro amplificatore per prevenire suoni di RONZIO / VIBRAZIONE.

## 2. Interruttore EQ fono (impostazione uscita audio)

Segnali che sono stati amplificati dall'amplificatore incorporato sono mandati ai jack d'uscita audio analogica (L/R).

### Cautela

Quando impostato su ACCESO, se connesso agli ingressi PHONO di un amplificatore, per esempio, l'uscita dagli altoparlanti e dalle cuffie sarà molto forte, cosa che potrebbe danneggiare l'attrezzatura o l'udito.

## 3. Porta USB (USB tipo-B)

Connettere questo alla porta USB di un computer per convertire il segnale audio da questa unità al digitale e inviarla al computer.

## 4. Connettore ingresso DC

Dopo aver completato tutti i collegamenti, connettere l'adattatore AC incluso a questa spina. Confermare che la spina d'alimentazione dell'adattatore AC sia inserita in una presa di corrente.

### Nota

- Non usare alcun adattatore AC diverso da quello fornito.
- Tenere la spina di corrente quando si inserisce in una presa o quando si stacca. Non tirare mai né stratonare il cavo d'alimentazione.
- Scollegare il cavo d'alimentazione dalla presa quando si pensa di non utilizzare l'unità per un periodo di tempo prolungato.

## 5. Pulsante Standby/ON

- Premere il pulsante STANDBY/ON per accendere l'unità o per metterla in Standby.

## 6. Piedini

- Quattro piedini anti vibrazioni, per evitare che la puntina salti.

## 7. Jack d'uscita audio analogica (L/R)

Segnali d'uscita audio analogica. L'impostazione dell'interruttore PHONO EQ (2) modifica il tipo di segnale d'uscita. Usare un cavo audio RCA per connettere il giradischi con il vostro amplificatore



## Nomi e funzioni delle componenti

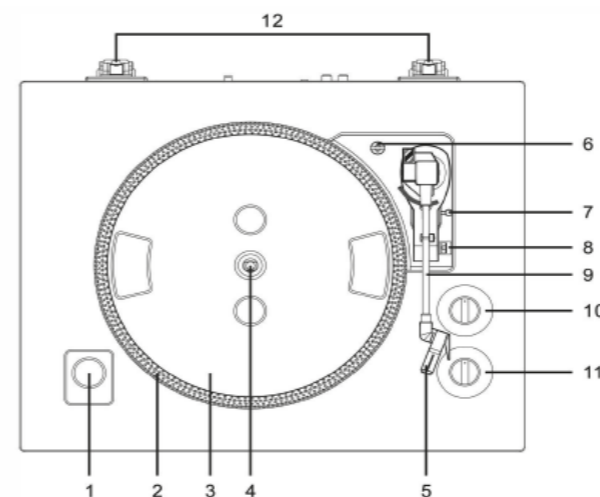

- |                                      |                                    |
|--------------------------------------|------------------------------------|
| 1. Controllo stroboscopico del passo | 2. Punti stroboscopici             |
| 3. Materassino                       | 4. Perno Centrale                  |
| 5. Elemento                          | 6. Vite da trasporto               |
| 7. Leva di comando                   | 8. Interruttore selezione velocità |
| 9. Braccio di riproduzione           | 10. Manopola controllo tonalità    |
| 11. Manopola START/STOP              |                                    |

## Funzionamento di base

### Suonare dischi

- Premere il pulsante STANDBY/ON sul retro dell'unità per accenderla.

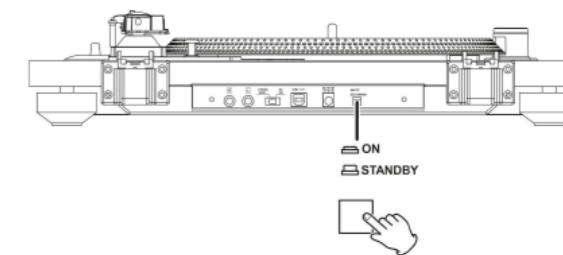

- Aprire il coperchio del giradischi lentamente.

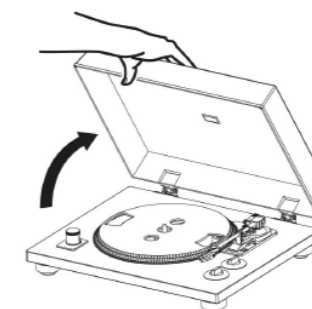

- Posizionare un disco sul giradischi. Quando si riproduce un singolo disco a 45 giri dal foro grande, usare l'adattatore incluso.
- Impostare la velocità di rotazione in accordo al disco (RPM). La velocità di rotazione può essere impostata a 33 1/3 o 45 giri (RPM).
- Ruotare la manopola START/STOP di rotazione su START per avviare il giradischi.
- Quando la manopola START/STOP di rotazione è impostata su START, il giradischi inizierà a girare e il LED blu si accenderà.
- Muovere il gancio del braccio di riproduzione sulla destra per rilasciare il braccio.
- Sollevare la leva di comando. Si può anche lasciare la leva di comando giù e spostare il braccio di riproduzione sollevato sopra il disco e poi abbassarlo lentamente per iniziare la riproduzione.
- Muovere il braccio di riproduzione sul bordo del disco o sulla traccia che si vuole iniziare a riprodurre.
- Abbassare la leva di comando. Abbassare lentamente il braccio di riproduzione finché la puntina tocca il disco e la riproduzione inizia. Si raccomanda di chiudere il coperchio del giradischi durante la riproduzione del disco per evitare polvere.

### Cautela

- Non porre nulla sul coperchio del giradischi. Oggetti sul coperchio possono provocare rumori dovuti alle vibrazioni o cadere, specialmente durante la riproduzione.
- Durante la riproduzione, non toccare il braccio di riproduzione o il disco rotante.
- Non arrestare la rotazione del giradischi durante la riproduzione.
- Durante la riproduzione del disco, potrebbe verificarsi del feedback se il volume è troppo alto. Se ciò si verifica, abbassare il volume dell'amplificatore.

Per maggiori informazioni sull'uso dell'HTT101 potete trovare un manuale completo disponibile online. Andare su: [www.caliber.nl](http://www.caliber.nl) e cercare sotto "downloads"

**Nota!** Questo manuale è disponibile solo in Inglese

## Precauciones

### Puntos a tener en cuenta para un uso seguro

Lea este manual con detenimiento antes de utilizar este artículo y sus componentes. Contiene instrucciones sobre cómo manejar el producto de manera segura y efectiva. Caliber Europe BV no se hace responsable de problemas derivados de no seguir las instrucciones de este manual.

### Apague el dispositivo inmediatamente

en caso de que haya problemas. En caso contrario, pueden producirse lesiones personales o daños al producto. Devuélvalo a su distribuidor Caliber Europe BV autorizado para que lo reparen.

### Limpeza del producto.

Utilice un trapo seco y suave para llevar a cabo la limpieza periódica del producto. Para manchas más severas, humedezca el trapo con agua solo. Cualquier otra cosa puede disolver la pintura o dañar el plástico.

### Temperatura.

Asegúrese de que la temperatura ambiente se encuentra entre 0°C y +45°C antes de encender el dispositivo.

- Mantenimiento.**  
Si tiene problemas, no trate de reparar la unidad usted mismo. Devuélvalo a su distribuidor Caliber Europe BV para mantenimiento.
- Colocación.**  
Coloque el producto en una superficie plana. Deje bastante espacio alrededor del producto para que haya suficiente ventilación.
- Calor.**  
No coloque el aparato cerca de una superficie que desprenda calor o bajo la luz del sol directa.
- Voltaje.**  
Compruebe que el voltaje indicado en la etiqueta de características del producto/adaptador concuerda con el suministro eléctrico local. Si no lo hace, devuelva el producto a la tienda donde lo compró.
- Enchufe.**  
Extraiga el enchufe de la toma de corriente cada vez que el producto vaya a estar un largo periodo de tiempo sin utilizarse y cuando haya tormenta.
- Accesorios.**  
Utilice solo los accesorios suministrados.

## IMPORTANTE: ¡Leer antes de usar por primera vez!

Para proteger la tornamesa contra daños durante el transporte, existe un tornillo de tránsito ubicado en la parte superior derecha de la plataforma de la tornamesa.

- Antes de reproducir, utilice un destornillador para girar el tornillo de tránsito hacia la derecha (el tornillo bajará) completamente y así liberar la tornamesa.
- Para volver a bloquear la tornamesa para transportarla, gire el tornillo hacia la izquierda.



## Aviso de cinta

- La cinta roja está enrollada alrededor de la correa; esto le permite usar la cinta como una ayuda en el proceso de montaje.
- Retire primero la cinta, luego tome los dos lados de ella con sus dedos y enrolle la correa alrededor del eje motriz

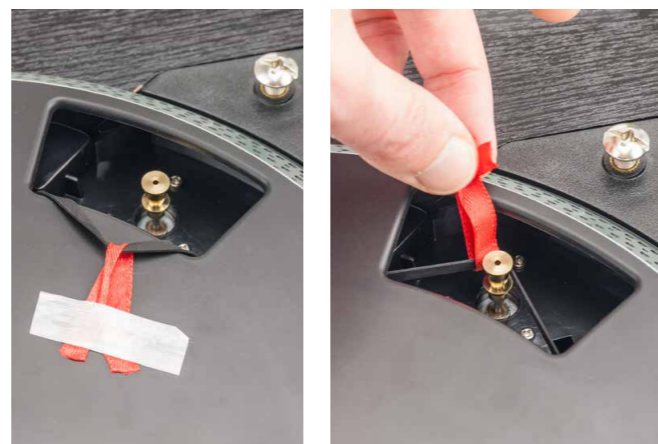

## Conexiones

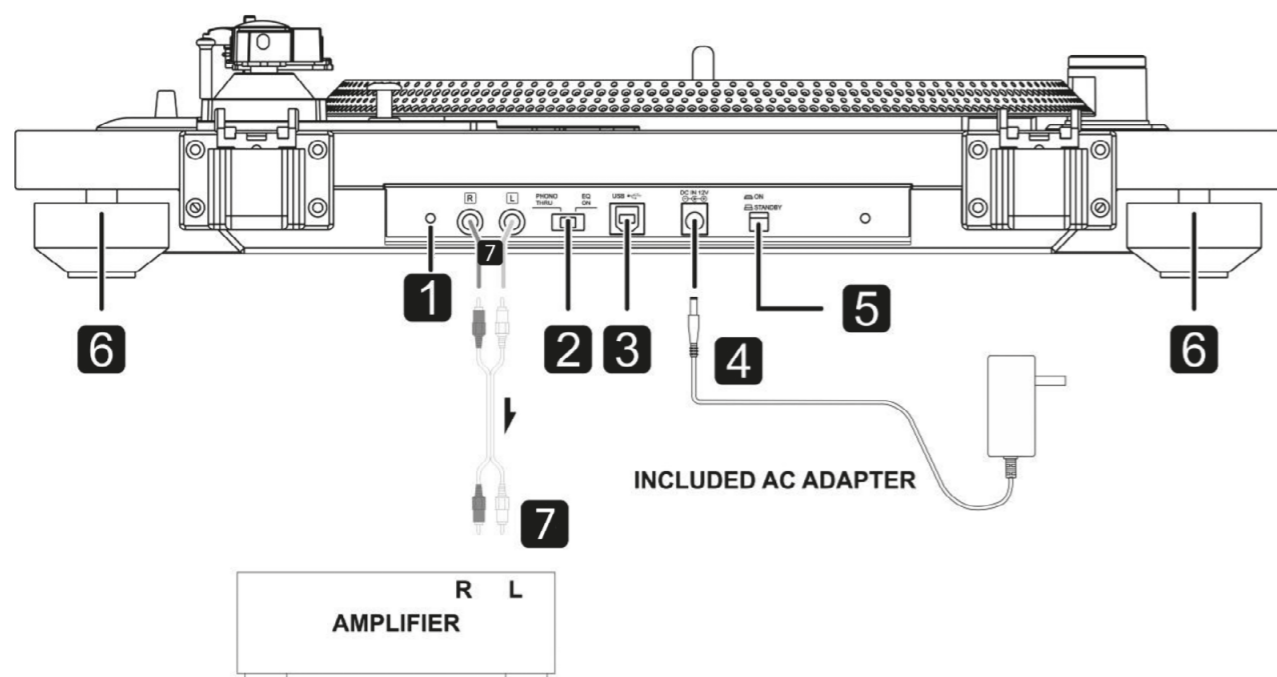

## 1. Conexión a tierra

Conecte un cable a tierra en su amplificador para así evitar sonidos de zumbidos/chicharreos no deseados.

## 2. Selector de EQ Phono (ajuste de salida de audio)

Las señales que han sido amplificadas por el amplificador integrado provienen de los conectores de salida de audio análogos (L/R).

### Precaución

Cuando está activado, si se conecta a las entradas PHONO de un amplificador, por ejemplo, la salida de los altavoces y auriculares será muy fuerte, lo cual podría dañar al equipo o a la capacidad auditiva del usuario.

## 3. Puerto USB (USB tipo B)

Conéctelo a un puerto USB de ordenador para convertir la señal de audio de esta unidad a formato digital y enviarla a un ordenador.

## 4. Conector CC de entrada

Tras completar todas las demás conexiones, conecte el adaptador de CA a este conector. Confirme que el enchufe de alimentación del adaptador de CA esté conectado a una toma de corriente.

### Nota

- No use un adaptador de CA distinto al incluido con el producto.
- Sostenga el enchufe de alimentación al conectarlo o desconectarlo de una toma de corriente. Jamás jale ni tire del cable de corriente.
- Desconecte el cable de alimentación de la toma de corriente cuando no esté planeando usar la unidad durante un periodo de tiempo extenso.

## 5. Botón Standby/ON

- Presione el botón STANDBY/ON para encender la unidad o dejarla en espera.

## 6. Patas

- Cuatro patas antigolpes, para evitar que la aguja salte.

## 7. Conectores de salida de audio análogos (L/R)

Señales de salida de audio análogos. El ajuste del selector PHONO EQ (2) cambia el tipo de señal de salida. Utilice un cable de audio RCA para conectar la tornamesa con su amplificador.



## Nombres y funciones de las piezas

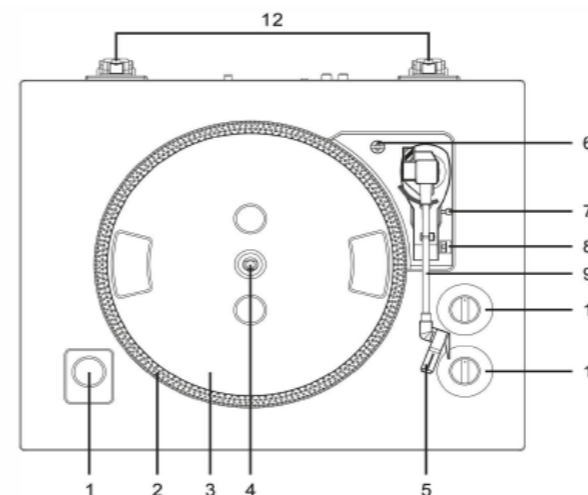

1. Luz estroboscópica de control de tono
2. Puntos estroboscópicos
3. Base deslizante
4. Huso central
5. Elemento
6. Tornillo de transporte
7. Palanca de posicionamiento
8. Selector de velocidad
9. Brazo de tono
10. Perilla de control de tono
11. Perilla START/STOP

## Funcionamiento básico

### Reproducción de discos

- Presione el botón STANDBY/ON en la parte posterior de la unidad para encenderla.

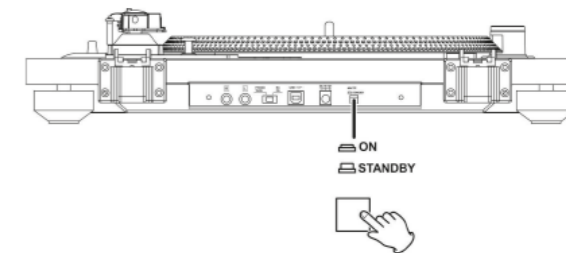

- Abra lentamente la cubierta de la tornamesa.

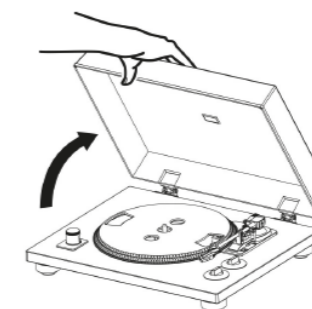

- Coloque un disco en la tornamesa. Al reproducir un disco single de orificio grande a 45 RPM, utilice el adaptador incluido.
- Ajuste la velocidad de giro según lo que diga el disco (RPM). La velocidad de giro puede establecerse en 33 1/3 o 45 RPM.
- Mueva la perilla START/STOP hacia la posición START para que la tornamesa comience a funcionar.
- Cuando la perilla START/STOP se mueve hacia la posición START, la tornamesa comienza a girar y el LED azul se enciende.
- Mueva la pinza del brazo de tono hacia la derecha para liberarla.
- Levante la palanca de posicionamiento. También puede dejar la palanca de posicionamiento abajo, mover el brazo de tono elevado sobre el disco y bajar el brazo de tono lentamente para comenzar la reproducción.
- Mueva el brazo de tono hacia el borde del disco o hacia la pista desde donde desee comenzar la reproducción.
- Baje la palanca de posicionamiento. Baje lentamente el brazo de tono hasta que la aguja toque el disco y comience la reproducción. Le recomendamos cerrar la cubierta de la tornamesa durante la reproducción para evitar que caiga polvo sobre el disco.

### Precaución

- No coloque nada sobre la cubierta de la tornamesa. Los objetos sobre la cubierta podrían provocar ruido debido a las vibraciones o caerse, especialmente durante la reproducción.
- Durante la reproducción, no toque el brazo de tono ni el disco mientras gira.
- No detenga el giro de la tornamesa durante la reproducción.
- Durante la reproducción de discos, podría ocurrir acople si el volumen está demasiado alto. Si esto ocurre, baje el volumen del amplificador.

Hay un completo manual disponible en línea en caso de que desee obtener más información sobre el uso del HTT101. Visite: [www.caliber.nl](http://www.caliber.nl) y busque en la sección "descargas"

**¡Nota!** El manual está disponible solo en inglés



## Precauções

### Pontos a observar para uma utilização segura

Leia atentamente este manual antes de usar este aparelho e os seus componentes. Contém instruções sobre como utilizar este produto de forma segura e eficaz. A Caliber Europe BV não pode ser responsabilizada por problemas resultantes da inobservância das instruções contidas neste manual.

### Desligue o imediatamente o aparelho caso surjam problemas.

Se não o fizer pode causar lesões pessoais ou danos ao produto. Devolva-o ao representante autorizado da Caliber Europe BV para reparação.

### Limpeza do produto.

Use um pano seco e macio para a limpeza periódica do produto. Para manchas mais fortes, humedeça o pano apenas com água. Qualquer outra coisa pode dissolver a pintura ou danificar o plástico.

### Temperatura.

Certifique-se de que a temperatura ambiente estiver entre 0°C e +45°C antes de ligar o dispositivo.

- Manutenção.**  
Se tiver problemas, não tente reparar o aparelho. Devolva-o ao representante autorizado da Caliber Europe BV para reparação.
- Localização.**  
Coloque o aparelho sobre uma superfície plana. Proporcione espaço suficiente à volta do produto para uma ventilação suficiente.
- Calor.**  
Não coloque o aparelho na proximidade de uma superfície de calor ou sob a luz solar directa.
- Tensão.**  
Verifique se a tensão indicada na etiqueta do produto está em conformidade com o fornecimento de energia eléctrica local. Se não estiver, devolva o produto à loja onde o comprou.
- Ficha.**  
Retire a ficha da tomada quando o produto não for utilizado por um longo período de tempo e durante tempestades.
- Acessórios.**  
Use apenas os acessórios fornecidos.

## IMPORTANTE - leia o manual antes da primeira utilização!

Para proteger o gira-discos contra danos causados durante o transporte, está disponível um parafuso para o transporte na parte direita superior do gira-discos.

- Antes de reproduzir, utilize uma chave de fendas para girar completamente o parafuso de transporte em sentido dos ponteiros do relógio (parafuso vai para baixo) a fim de desbloquear o gira-discos.
- Para voltar a bloquear o gira-discos para o transporte, gire o parafuso em sentido contrário ao dos ponteiros do relógio.

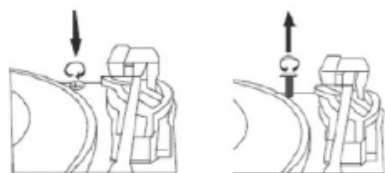

## Aviso correia

- A fita vermelha é enrolada à volta da correia, o que permite utilizar essa fita vermelha como suporte na montagem.
- Remova primeiro o adesivo e, em seguida pegue nas duas pontas da fita com os seus dedos e enrole a correia à volta do eixo do motor

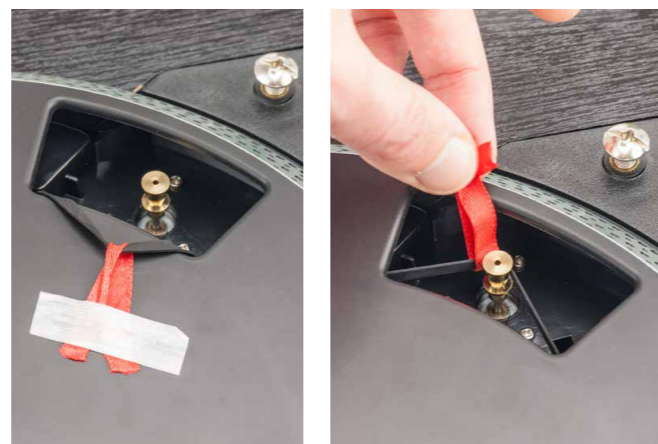

## Ligações

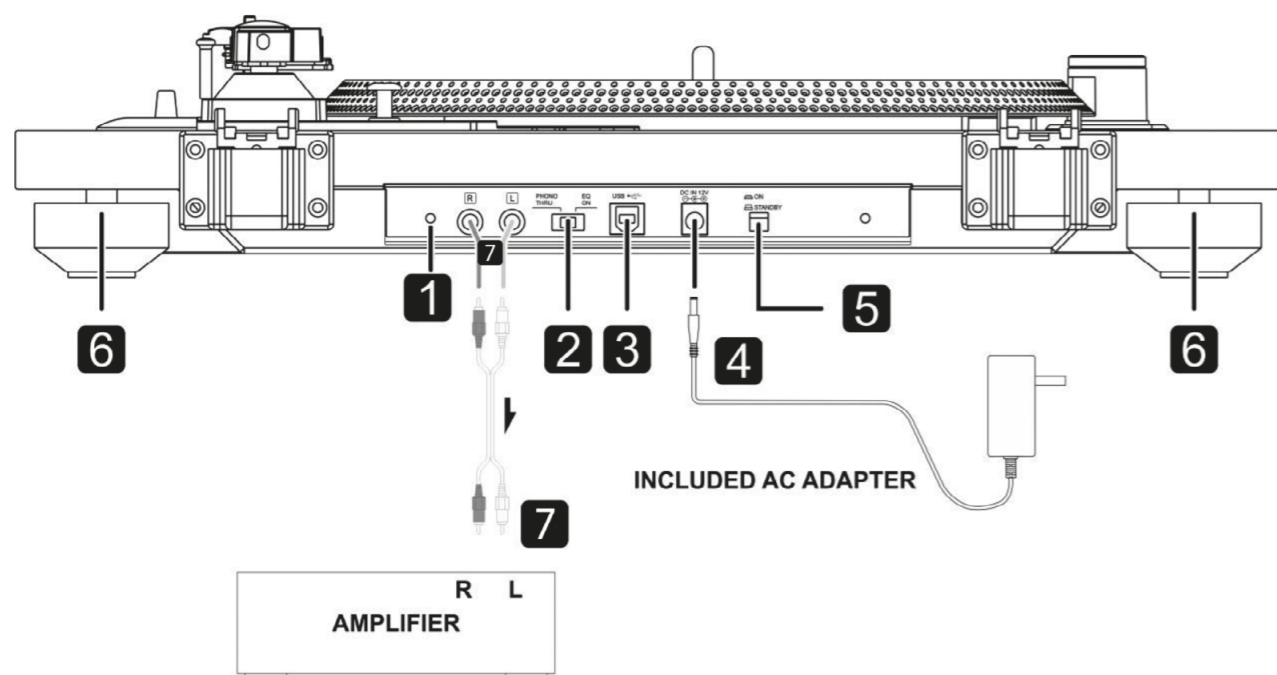

## 1. Ligação à terra

Ligue um fio eléctrico à terra no amplificador para eliminar o som indesejado de HUM/BUZZ.

## 2. Interruptor do PHONO EQ (configuração da saída de áudio)

Os sinais amplificados pelo amplificador integrado saem pela saída áudio analógica jack (E/D).

### Atenção

Quando estiver colocado em ON (ligado) e ligado à entrada de PHONO do amplificador, por exemplo, a saída da coluna e dos auscultadores fica muito alta, o que poderá danificar o equipamento ou prejudicar a audição.

## 3. Porta USB (tipo B de USB)

Ligue isso à porta USB do computador para converter o sinal de áudio desta unidade para digital e efetue a saída no computador.

## 4. Ligação entrada DC

Após concluir todas as ligações, ligue o adaptador AC fornecido ao jack.

Certifique-se de que a ficha de alimentação do adaptador AC está ligada à uma tomada eléctrica.

### Observação

- Não utilize outro adaptador AC a não ser o que está incluído.
- Segure a ficha de alimentação quando ligue ou desligue-a da tomada. Nunca puxe pelo cabo eléctrico.
- Desligue a ficha da alimentação da tomada quando não utilize a unidade durante longos períodos de tempo.

## 5. Standby/botão ON (ligado)

- Prima o botão STANDBY/ON (ligado) para ligar a unidade ou deixar em standby.

## 6. Suportes

- Quatro suportes anti-choque para a agulha não saltar.

## 7. Saída áudio analógica jack (E/D)

Sinais de saída áudio analógica. A definição do interruptor do PHONO EQ (2) muda o tipo de sinal de saída.

Utilize um cabo de áudio RCA para ligar o gira-discos ao seu amplificador



## Designações e funções das peças

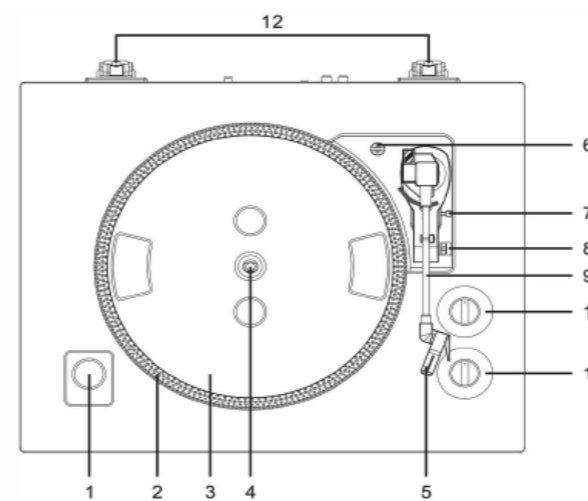

- 1. Indicador do Pitch control
- 2. Indicadores estroboscópicos
- 3. Tapete do gira-discos
- 4. Eixo central
- 5. Cabeça de leitura
- 6. Parafuso para o transporte
- 7. Alavanca de colocação
- 8. Seletor de velocidade
- 9. Braço reprodutor
- 10. Botão Pitch control
- 11. Botão START/STOP

## Operação básica

### Reprodução

- Prima o botão STANDBY/ON da parte de trás da unidade para ligar o gira-discos.

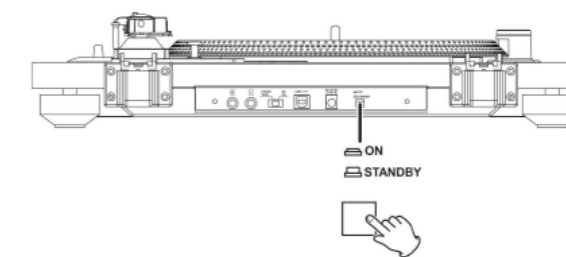

- Abra lentamente a tampa do gira-discos.

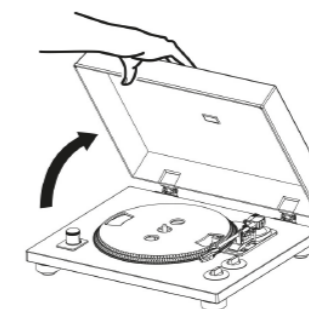

- Coloque um vinil no gira-discos. Quando colocar um vinil de 45 RPM com buraco grande no meio, utilize o adaptador fornecido.
- Ajuste a velocidade da rotação de acordo com a RPM do vinil. A velocidade da rotação pode ser configurada a 33 1/3 ou 45 RPM.
- Coloque o botão de velocidade de START/STOP em START para ligar o gira-discos.
- Quando o botão de velocidade START/STOP está colocado em START, o gira-discos vai começar a girar e o LED azul acende.
- Mova o fecho do braço reprodutor para a direita para liberar o braço reprodutor.
- Levante a alavanca de colocação. Também pode deixar a alavanca de colocação em baixo e colocar o braço reprodutor por cima do vinil e, em seguida, baixar lentamente o braço reprodutor para iniciar a reprodução.
- Coloque o braço reprodutor na borda do vinil ou na faixa onde quer começar a reprodução.
- Levante a alavanca de colocação. Baixe o braço reprodutor lentamente até a agulha tocar no vinil e começar a reprodução. Recomendamos fechar a tampa do gira-discos durante a reprodução a fim de evitar o pó.

### Atenção

- Não coloque nada em cima da tampa do gira-discos. Os objetos em cima da tampa podem causar ruídos devido à vibração ou podem cair durante a reprodução.
- Durante a reprodução não toque no braço reprodutor ou no prato.
- Não pare o prato do gira-discos durante a reprodução.
- Durante a reprodução pode ocorrer feedback se o volume está demasiado alto. Se isso acontecer, baixe o volume do amplificador.

Para mais informações referente à utilização do HTT101 pode consultar o manual detalhado que está disponível online. Vá para: [www.caliber.nl](http://www.caliber.nl) e procure em "downloads"

**Observação!** O manual está disponível apenas em inglês



**Försiktighetsåtgärder**

**Punkter att notera för säker användning**

Läs handboken noga innan du använder den här produkten och dess komponenter. De innehåller instruktioner om hur du använder produkten på ett säkert och effektivt sätt. Caliber Europe BV ansvarar inte för problem som uppstår på grund av underlåtenhet att följa instruktionerna i bruksanvisningen.

**Vid problem, stäng av enheten omedelbart.**

Underlåtenhet att göra detta kan leda till personskador eller skador på produkten. Skicka tillbaka den till en auktoriserad Caliber Europe BV återförsäljare för reparation.

**Produktrengöring.**

Använd en mjuk, torr trasa för att rengöra produkten. För svårare fläckar kan du blöta trasan med vatten. Allt annat kan lösa upp färgen eller skada plasten.

**Temperatur.**

Se till att den omgivande temperaturen är mellan 0°C och +45°C innan du slår på enheten.

- Underhåll.**  
Om du har problem, försök inte reparera enheten själv. Lämna in den till din Caliber Europe BV-återförsäljare för service.
- Placering.**  
Placera produkten på en plan yta. Tillåt tillräckligt med utrymme runt apparaten för god ventilation.
- Värme.**  
Placera inte apparaten i närheten av en varm yta eller i direkt solljus.
- Spänning.**  
Kontrollera att huvudspänningen som anges på adaptern/produkt är i enlighet med den lokala elförsörjningen. Om så ej är fallet, returnera produkten till butiken där du köpt den.
- Kontakt.**  
Ta ut kontakten ur vägguttaget när produkten inte används under en längre tid och under åskväder.
- Tillbehör.**  
Använd endast medföljande tillbehör.

**VIKTIGT - läs innan du använder för första gången!**

För att skydda skivspelaren från skador vid transport finns en transportskruv placerad på till höger uppe på plattformen.

- Innan du spelar, använd en skruvmejsel för att vrida ner transportskruven i medurs riktning (skruven går ner) helt och hållet för att låsa upp skivspelaren.
- För att låsa skivspelaren för transport igen, skruva in skruven i moturs riktning.



**Om remmen**

- Det röda bandet är virat runt remmen. Detta låter dig använda det röda bandet för monteringshjälp.
- Ta först bort tejpens, plocka sedan upp det röda bandets två sidor med dina fingrar och vira remmen runt motoraxeln



**Anslutningar**

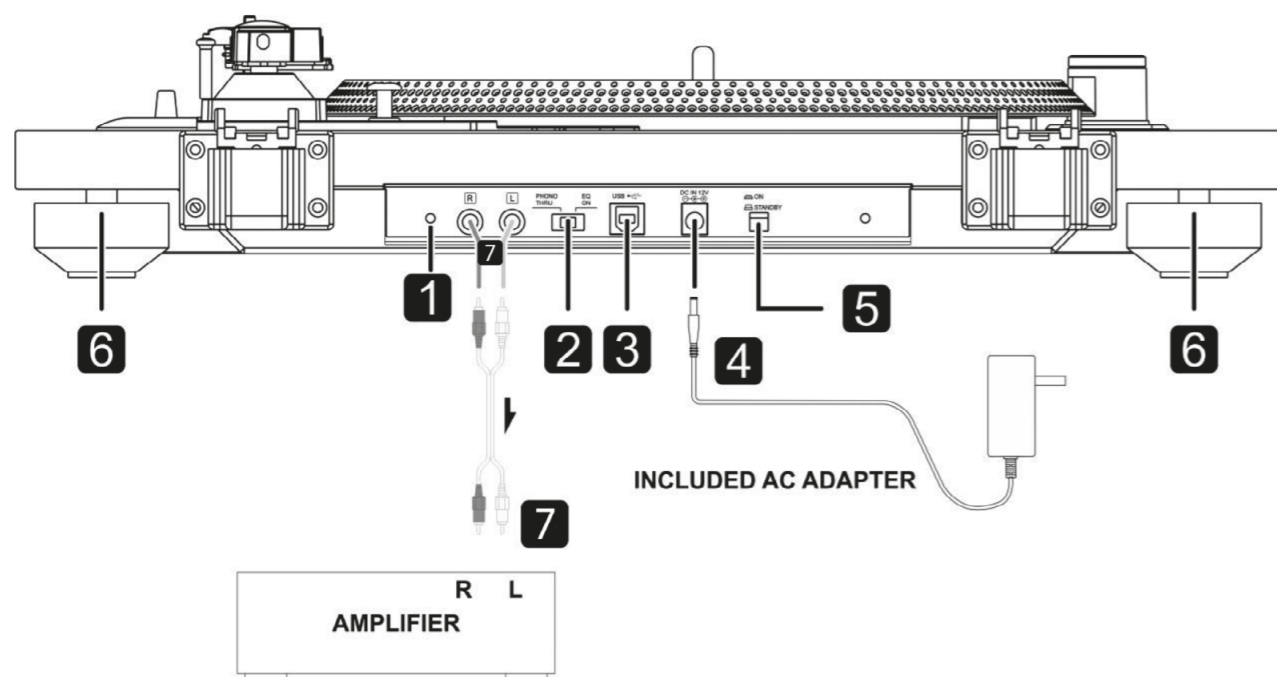

**1. Jordanslutning**

Anslut en kabel till jordanslutningen på din förstärkare för att förhindra oönskat BRUS/STÖRNINGAR i ljudet.

**2. Phono EQ-brytare (inställning för ljud ut)**

Signal som har förstärkts av den inbyggda förstärkaren kommer ut från den analoga ljudutgången (L/R).

**FÖRSIKTIGT**

När brytaren är PÅ och skivspelaren är ansluten till PHONO-ingången på en förstärkare kommer ljudet ut från högtalarna och hörlurarna vara väldigt högt, vilket kan skada utrustningen eller hörseln.

**3. USB-port (USB B-typ)**

Anslut den här till USB-porten på en dator för att konvertera ljudsignalen från denna enhet till en digital signal till datorn.

**4. DC-anslutning**

När allting har anslutits, koppla in medföljande AC-adaptter till detta uttag. Se till att AC-adaptterns stickkontakt är inkopplad i ett vägguttag.

**OBS**

- Använd inte någon annan AC-adaptter än den medföljande.
- Håll i kontakten när du kopplar in eller ut den i ett uttag. Dra aldrig i strömkabeln.
- Koppla ifrån strömkabeln från vägguttag när du inte tänker använda enheten under en längre period.

**5. Standby/PÅ-knapp**

- Tryck på STANDBY/PÅ-knappen för att sätta på enheten eller för att sätta den i Standby.

**6. Fötter**

- Fyra anti-stöt-fötter för att förhindra att nålen hoppar.

**7. Analog ljudutgång (L/R)**

Analog ljudsignaler. PHONO EQ-brytaren (2) ändrar typ av signal som matas ut. Använd en RCA-kabel för att ansluta skivspelaren till din förstärkare



**Komponenternas namn och funktion**

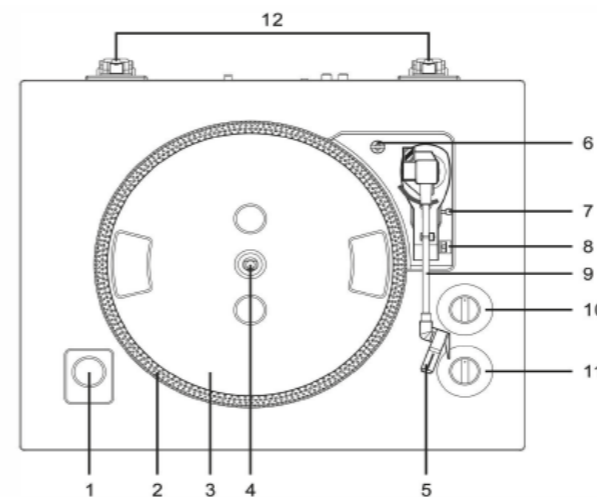

- 1. Pitchkontroll-strobe
- 2. Strobe-prickar
- 3. Slipmat
- 4. Centerspindel
- 5. Element
- 6. Transportskruv
- 7. Cueing-spak
- 8. Hastighetsväljare
- 9. Tonarm
- 10. Vred för pitchkontroll
- 11. START/STOPP-vred

**Grundläggande användning**

**Spela skivor**

- Tryck på STANDBY/ON-knappen på enhetens baksida för att sätta på den.

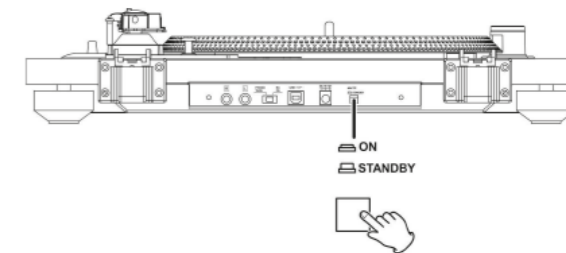

- Öppna locket försiktigt.

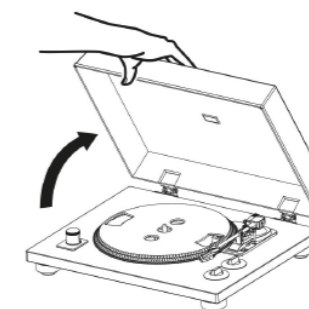

- Placera en skiva på skivspelaren. När du spelar en 45 RPM:s singel med stort hål, använd den medföljande adapttern.
- Ställ in rotationshastigheten (RPM) enligt skivan. Rotationshastigheten kan ställas in till 33 1/3 eller 45 RPM.
- Vrid på START/STOPP-vredet för att START skivspelaren.
- När START/STOPP-vredet är inställt på START börjar skivspelaren att rotera och den blå LED:en tänds.
- Flytta tonarmens låsning till höger för att frigöra tonarmen.
- Lyft på cue-spaken. Du kan också lämna cue-spaken nere och lyfta den upplyfta tonarmen över skivan och sedan långsamt sänka ned tonarmen för att starta uppspelningen.
- Flytta tonarmen till skivans kant eller till det spår du vill spela upp.
- Sänk ned cue-spaken. Sänk långsamt ned tonarmen tills nålen vidrör skivan och uppspelningen startar. Vi rekommenderar att du stänger ned skivspelarens lock vid uppspelning som skydd mot damm.

**Försiktigt**

- Placera inte något på skivspelarens lock. Föremål på locket kan skapa oljud på grund av vibrationer eller fall, speciellt vid uppspelning.
- Rör inte tonarmen eller den roterande skivan vid uppspelning.
- Stoppa inte skivspelarens rotation under uppspelning.
- Om volymen är för hög kan rundgång uppstå vid uppspelning. Sänk förstärkarens volym om detta händer.

För mer information om användning av HTT101 finns en omfattande handbok tillgänglig online. Gå till [www.caliber.nil](http://www.caliber.nil) och sök under "downloads"

**OBS!** Denna manual finns endast tillgänglig på engelska

**Środki ostrożności**

**Wskazówki bezpiecznego użytkowania**

Uważnie przeczytać niniejszą instrukcję przed rozpoczęciem korzystania z niniejszego urządzenia oraz komponentów systemu. Zawierają one instrukcje dotyczące korzystania z niniejszego produktu w sposób skuteczny oraz bezpieczny. Firma Caliber Europe BV nie ponosi odpowiedzialności za skutki wynikające z niezastosowania się do wskazówek zawartych w niniejszej instrukcji.

**W przypadku napotkania problemu**

należy natychmiast wyłączyć urządzenie. Niezastosowanie się do tego zalecenia może spowodować obrażenia ciała lub uszkodzenie produktu. Urządzenie należy przekazać autoryzowanemu przedstawicielowi firmy Caliber Europe BV celem naprawy.

**Czyszczenie produktu.**

Do okresowego czyszczenia produktu używać miękkiej i suchej szmatki. W przypadku poważniejszych zabrudzeń, szmatkę należy zwilżyć wodą. Wszystkie inne ciecze mogą spowodować rozpuszczenie lakieru lub uszkodzenie plastikowej obudowy.

**Temperatura.**

Upewnij się, że temperatura otoczenia wynosi od 0°C do +45°C przed włączeniem urządzenia.



**Konserwacja.**

W przypadku problemów nie należy podejmować samodzielnej naprawy urządzenia. Urządzenie należy przekazać autoryzowanemu przedstawicielowi firmy Caliber Europe BV celem wykonania prac serwisowych.



**Umieszczenie.**

Umieścić na płaskiej powierzchni. Zapewnić wystarczającą przestrzeń wokół produktu dla odpowiedniej wentylacji.



**Ciepło.**

Urządzenia nie należy umieszczać w pobliżu powierzchni grzewczych lub wystawiać na bezpośrednie działanie promieni słonecznych.



**Napięcie.**

Upewnić się, że napięcie w lokalnej sieci elektrycznej jest zgodne z napięciem wskazanym na tabliczce znamionowej zasilacza/produktu. Jeżeli napięcia nie są zgodne, należy zwrócić produkt w miejscu, w którym został zakupiony.



**Wtyczka.**

Wyjąć wtyczkę z gniazdka elektrycznego, gdy produkt nie jest używany przez dłuższy czas oraz podczas burzy.



**Akcesoria.**

Używać tylko dostarczonych akcesoriów

**WAŻNE - przeczytaj przed pierwszym użyciem!**

W celu ochrony gramofonu przed uszkodzeniem podczas transportu, w prawym, górnym rogu talerza znajduje się śruba blokująca.

- Przed rozpoczęciem odtwarzania, za pomocą śrubokręta, śrubę należy całkowicie wkręcić (kręcąc w kierunku zgodnym z ruchem wskazówek zegara), aby odblokować gramofon.
- Aby na czas transportu ponownie zablokować gramofon, śrubę należy wykręcić (kręcąc w kierunku przeciwnym do ruchu wskazówek zegara).

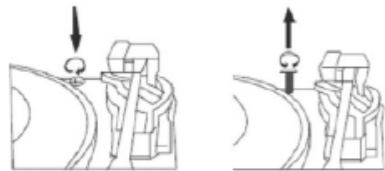

**Pasek**

- Wokół paska jest owinięta czerwona taśma, która służy jako pomoc w zamontowaniu paska na wałku napędu.
- Najpierw należy odkleić taśmę, następnie podnieść oba końce palcami i owinąć pasek wokół osi silnika



**Złącza**

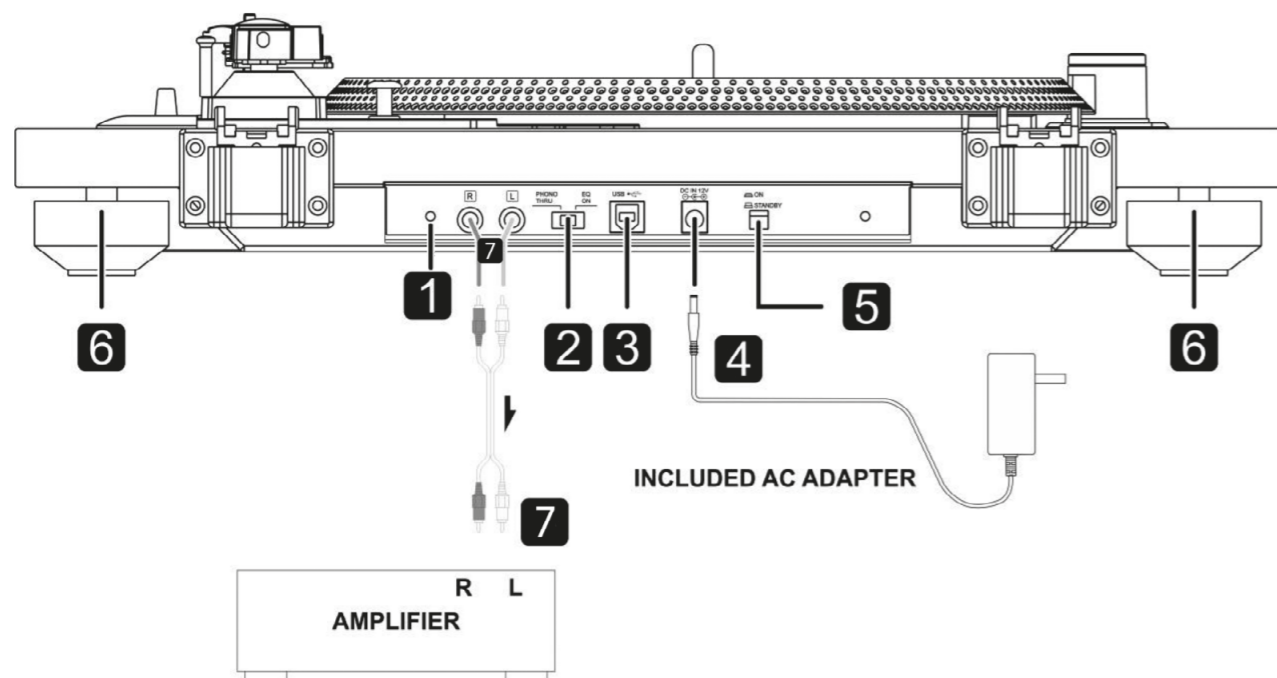

**1. Złącze uziemienia (masy)**

Przewód należy podłączyć do złącza masy we wzmacniaczu w celu wyeliminowania niepożądanego przydźwięku sieciowego.

**2. Przełącznik [PHONO EQ] (ustawienie wyjścia dźwięku)**

Wzmacniany wbudowanym w gramofon wzmacniaczem sygnał jest kierowany do analogowych gniazd wyjściowych ([L] i [R]).

**Ostrzeżenie**

Po ustawieniu przełącznika w pozycji ON i podłączeniu np. do wejścia gramofonowego we wzmacniaczu (PHONO), dźwięk w głośnikach i słuchawkach będzie bardzo głośny, co może spowodować uszkodzenie sprzętu lub słuchu.

**3. Złącze USB (typu B)**

Port USB należy połączyć z komputerem w celu konwersji analogowego sygnału audio do gramofonu na sygnał cyfrowy i skierowanie go do komputera.

**4. Gniazdo [DC IN]**

Po wykonaniu wszystkich połączeń kablowych tutaj należy podłączyć dołączony zasilacz prądu stałego. Upewnij się, że wtyczka sieciowa zasilacza jest podłączona do gniazdka sieciowego.

**Uwaga**

- Nie używać innego zasilacza niż ten, które znajduje się w wyposażeniu gramofonu.
- Zasilacz należy podłączać i odłączać trzymając za wtyczkę. Nigdy nie ciągnąć ani nie szarpać za kabel.
- Zasilacz należy odłączyć od gniazdka sieciowego, jeśli urządzenie nie będzie używane przed dłuższy czas.

**5. Przycisk [ON/STANDBY]**

- Naciśnij przycisk [ON/STANDBY], aby włączyć urządzenie lub przełączyć w tryb gotowości.

**6. Nóżki**

- Cztery nóżki chroniące przed wstrząsami i zapobiegające przeskokom igły.

**7. Gniazda wyjścia analogowego ([L] i [R])**

Gniazda wyjścia analogowego. Przełącznik [PHONO EQ] (2) zmienia typ sygnału wyjściowego.

Do łączenia gramofonu ze wzmacniaczem należy używać kabla CINCH



**Nazwy i funkcje elementów gramofonu**

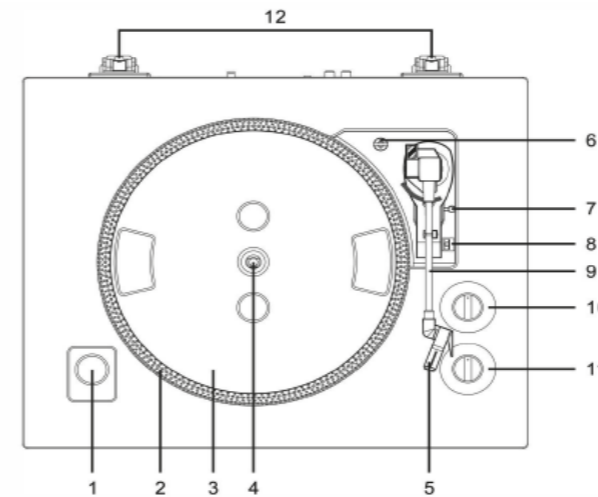

1. Stroboskop kontroli prędkości obrotowej talerza
2. Punkty stroboskopowe
3. Talerz z matą antypoślizgową
4. Oś talerza
5. Przetwornik
6. Śruba blokady
7. Dźwignia przesuwu ramienia
8. Przełącznik wyboru prędkości
9. Ramię
10. Pokrętło sterowania wysokością dźwięków
11. Przycisk [START/STOP]

**Podstawowe operacje**

**Odtwarzanie płyt**

- Z tyłu urządzenia naciśnij przycisk [ON/STANDBY], aby włączyć zasilanie.

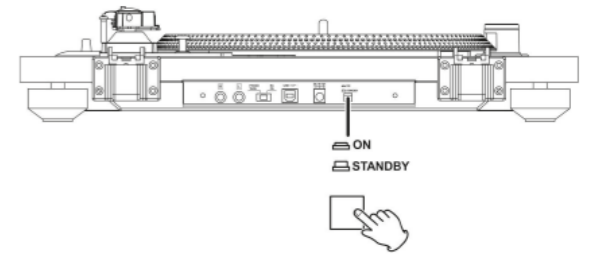

- Powoli podnieś pokrywę gramofonu.

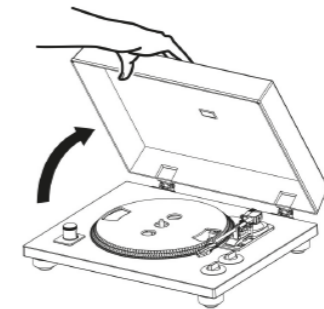

- Na talerzu gramofonu połóż płytę. W przypadku odtwarzania z prędkością 45 obr/min singla z dużym otworem, użyj dołączonej przejściówki.
- Prędkość obrotową ustawić odpowiednio do odtwarzanej płyty. Prędkość obrotowa może wynosić 33 1/3 lub 45 obr/min.
- Pokrętło [STAR/STOP] ustaw w pozycji START, aby uruchomić gramofon.
- Po ustawieniu pokrętła [START/STOP] w pozycji START talerz zacznie się obracać i zaświeci się niebieska dioda LED.
- Ramię przesunąć w prawo, aby je zwolnić z zaczepu.
- Podnieść dźwignię przesuwu ramienia. Można również opuścić dźwignię podsłuchu, podnieść ramię i przesunąć nad płytę, a następnie powoli opuścić ramię na płytę, aby rozpocząć odtwarzanie.
- Przesunąć ramię na krawędź płyty lub na utwór, który chcesz odtwarzać.
- Obniż dźwignię przesuwu ramienia. Obniż powoli ramię, aż igła dotknie płyty i odtwarzanie rozpocznie się. Zalecamy zamykanie pokrywę gramofonu podczas odtwarzania w celu ochrony przed kurzem.

**Ostrzeżenie**

- Na kładź na pokrywę gramofonu żadnych przedmiotów. Przedmioty na pokrywie mogą powodować hałas wywołany wibracjami, szczególnie podczas odtwarzania.
- Podczas odtwarzania nie dotykaj ramienia ani obracającej się płyty.
- Podczas odtwarzania nie zatrzymuj wirującego talerza.
- Podczas odtwarzania płyty może występować sprzężenie zwrotne, jeśli głośność będzie zbyt duża. W takim przypadku należy zredukować głośność wzmacniacza.

Więcej informacji o używaniu gramofonu HTT101 można znaleźć w obszernej instrukcji dostępnej w Internecie. Przejdź na stronę: [www.caliber.nl](http://www.caliber.nl) i szukaj w zakładce „Downloads”

**Uwaga!** Instrukcja jest dostępna tylko w języku angielskim



**ΠΡΟΕΙΔΟΠΟΙΗΣΗ**

**Σημεία που πρέπει να λάβετε υπόψη για την ασφαλή χρήση**  
 Διαβάστε προσεκτικά αυτό το εγχειρίδιο πριν χρησιμοποιήσετε αυτό το δίσκο και τα εξαρτήματα του συστήματος. Περιέχει οδηγίες για το πώς να χρησιμοποιήσετε το προϊόν με ασφαλή και αποτελεσματικό τρόπο. Η Caliber Europe BV δεν είναι υπεύθυνη για προβλήματα που προκύπτουν από τη μη τήρηση των οδηγιών του παρόντος εγχειριδίου.

**Εάν εμφανιστεί πρόβλημα σταματήστε αμέσως να χρησιμοποιείτε το προϊόν.**  
 Σε αντίθεση περίπτωση μπορεί να προκληθεί τραυματισμός ή βλάβη στο προϊόν. Επιστρέψτε το στον εξουσιοδοτημένο αντιπρόσωπο Caliber Europe BV ή στο πλησιέστερο κέντρο σέρβις της Caliber Europe BV για επισκευή.

**ΚΑΘΑΡΙΣΜΟΣ ΠΡΟΪΟΝΤΟΣ.**  
 Χρησιμοποιήστε ένα μαλακό, στεγνό πανί για τον καθαρισμό του προϊόντος. Για πιο δύσκολους λεκέδες, βρέξτε το πανί μόνο με νερό. Οποιαδήποτε άλλο προϊόν μπορεί να διαλύσει το χρώμα ή να καταστρέψει το πλαστικό.

**Θερμοκρασία.**  
 Βεβαιωθείτε ότι η θερμοκρασία περιβάλλοντος είναι μεταξύ 0°C και +45°C πριν ενεργοποιήσετε τη συσκευή.

- Συσσώρευση υγρασίας.**  
 Η υγρασία μπορεί να επηρεάσει την ποιότητα του ήχου. Σε αυτή την περίπτωση, αφαιρέστε το δίσκο από τη συσκευή και περιμένετε περίπου μια ώρα μέχρι να εξατμιστεί η υγρασία.
- Τοποθέτηση.**  
 Τοποθετήστε το προϊόν σε επίπεδη επιφάνεια. Αφήστε αρκετό χώρο γύρω από το προϊόν για επαρκή εξαερισμό.
- Θερμότητα.**  
 Μην τοποθετείτε τη συσκευή κοντά σε επιφάνεια θερμότητας ή σε άμεσο ηλιακό φως.
- Τάση.**  
 Σιγουρευτείτε ότι η τάση στην ετικέτα/μετασχηματιστή του προϊόντος ταιριάζει με την τάση του ηλεκτρικού δικτύου. Εάν είναι διαφορετική επιστρέψτε το προϊόν στο κατάστημα από όπου το αγοράσατε.
- Φις.**  
 Αφαιρέστε το φις από την πρίζα, όταν δεν σκοπεύετε να χρησιμοποιήσετε το προϊόν για μεγάλο χρονικό διάστημα και κατά τη διάρκεια καταιγίδας.
- Αξεσουάρ.**  
 Χρησιμοποιείτε μόνο τα συνοδευτικά αξεσουάρ

**ΣΗΜΑΝΤΙΚΟ - διαβάστε πριν την πρώτη χρήση!**

Για την προστασία του πλατό από ζημιές κατά τη μεταφορά, μια βίδα μεταφοράς έχει τοποθετηθεί στην πάνω δεξιά πλευρά της βάσης πλατό.

- Πριν τη χρήση, περιστρέψτε τη βίδα μεταφοράς με κατσαβίδι προς τα δεξιά μέχρι τέρμα (η βίδα βυθίζεται) για να απασφαλίσετε το πλατό.
- Για να ασφαλίσετε ξανά το πλατό για μεταφορά, περιστρέψτε τη βίδα προς τα αριστερά.

**Σημείωση σχετικά με τον ιμάντα**

- Η κόκκινη ταινία τυλίγεται γύρω από τον ιμάντα και μπορεί να χρησιμοποιηθεί ως βοήθημα στερέωσης.
- Αφαιρέστε αρχικά την ταινία και, στη συνέχεια, ανασηκώστε τις δύο πλευρές της κόκκινης ταινίας με τα δάχτυλά σας και τυλίξτε τον ιμάντα γύρω από τον άξονα μοτέρ

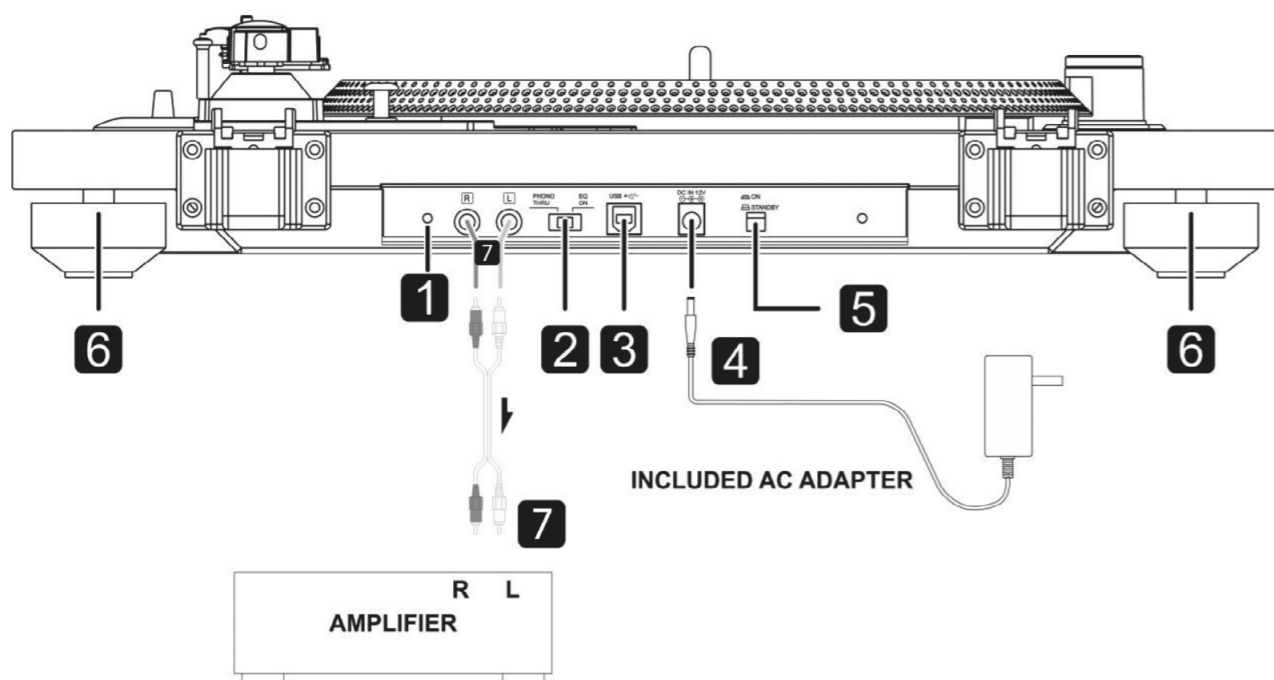
**Συνδέσεις**

**1. Σύνδεση γείωσης**

Συνδέστε ένα καλώδιο στην υποδοχή γείωσης του ενισχυτή σας για την αποφυγή ανεπιθύμητου βουητού/βόμβου.

**2. Διακόπτης Phono EQ (ρύθμιση εξόδου ήχου)**

Τα σήματα που έχουν ενισχυθεί μέσω του ενσωματωμένου ενισχυτή εκπέμπονται από τις αναλογικές εξόδους ήχου (L/R).

**Προσοχή**

*Σε κατάσταση ενεργοποίησης, σε περίπτωση σύνδεσης στις εισόδους PHONO ενός ενισχυτή, η ένταση εξόδου π.χ. από τα ηχεία ή τα ακουστικά θα είναι πολύ υψηλή και μπορεί να προκληθεί ζημιά στον εξοπλισμό ή βλάβες ακοής.*

**3. Θύρα USB (τύπος USB B)**

Συνδέστε στη θύρα USB ενός υπολογιστή για μετατροπή του σήματος ήχου αυτής της μονάδας σε ψηφιακό και αναπαραγωγή από τον υπολογιστή.

**4. Σύνδεση εισόδου DC**

Μετά την ολοκλήρωση όλων των υπόλοιπων συνδέσεων, συνδέστε τον παρεχόμενο προσαρμογέα AC σε αυτήν την υποδοχή. Βεβαιωθείτε ότι το φις του προσαρμογέα AC έχει συνδεθεί στην πρίζα.

**Σημείωση**

- Μην χρησιμοποιείτε άλλους προσαρμογείς AC πέραν του παρεχόμενου.
- Κρατάτε σταθερά το φις κατά τη σύνδεση στην πρίζα και την αποσύνδεση. Μην τραβάτε και μην τεντώνετε ποτέ το καλώδιο τροφοδοσίας.
- Αποσυνδέστε το καλώδιο τροφοδοσίας από την πρίζα αν δεν σκοπεύετε να χρησιμοποιήσετε τη μονάδα για μεγάλο χρονικό διάστημα.

**5. Κουμπί αναμονής/ενεργοποίησης**

- Πατήστε το κουμπί STANDBY/ON για να ενεργοποιήσετε τη μονάδα ή να τη θέσετε σε κατάσταση αναμονής.

**6. Πέλματα**

- Τέσσερα αντικραδασμικά πέλματα για να μην "πηδάει" η βελόνα.

**7. Αναλογικές εξοδοι ήχου (L/R)**

Αναλογικά σήματα εξόδου ήχου. Από το διακόπτη PHONO EQ (2) αλλάζει ο τύπος του σήματος εξόδου. Χρησιμοποιήστε ένα καλώδιο RCA για να συνδέσετε το πλατό με τον ενισχυτή σας

**Βασική λειτουργία Αναπαραγωγή δίσκων**

- Πατήστε το κουμπί STANDBY/ON στο πίσω μέρος της μονάδας για ενεργοποίηση.

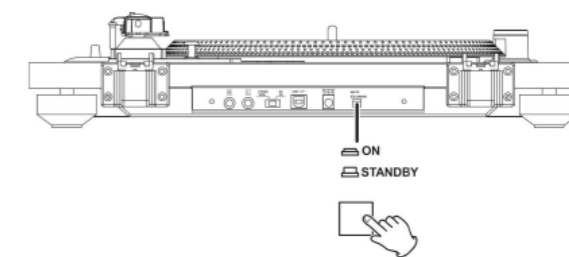

- Ανοίξτε αργά το κάλυμμα του πλατό.

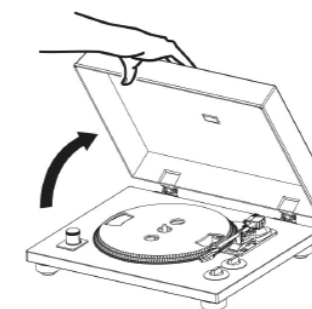

- Τοποθετήστε το δίσκο στο πλατό. Κατά την αναπαραγωγή ενός δίσκου 45 στροφών μεγάλης οπής, χρησιμοποιήστε τον παρεχόμενο προσαρμογέα.
- Ρυθμίστε την ταχύτητα περιστροφής ανάλογα με το δίσκο (σ.α.λ.). Η ταχύτητα περιστροφής μπορεί να ρυθμιστεί σε 33 1/3 ή 45 σ.α.λ.
- Γυρίστε το περιστροφικό κουμπί START/STOP για εκκίνηση του πλατό.
- Όταν το περιστροφικό κουμπί START/STOP βρίσκεται στη θέση START, το πλατό αρχίζει να περιστρέφεται και ανάβει η μπλε λυχνία LED.
- Μετακινήστε την ασφάλεια βραχίονα προς τα δεξιά για να απελευθερώσετε το βραχίονα.
- Ανυψώστε το μοχλό ανύψωσης βραχίονα. Επίσης, μπορείτε να αφήσετε το μοχλό ανύψωσης βραχίονα, να οδηγήσετε τον ανυψωμένο βραχίονα πάνω από το δίσκο και, στη συνέχεια, να χαμηλώσετε αργά το βραχίονα για να ξεκινήσει η αναπαραγωγή.
- Μετακινήστε το βραχίονα στο άκρο του δίσκου ή στο κομμάτι από το οποίο θέλετε να ξεκινήσει η αναπαραγωγή.
- Χαμηλώστε το μοχλό ανύψωσης βραχίονα. Χαμηλώστε αργά το βραχίονα, μέχρι η βελόνα να αγγίξει το δίσκο και να ξεκινήσει η αναπαραγωγή. Συνιστάται να κλείνετε το κάλυμμα του πλατό κατά την αναπαραγωγή δίσκων για την αποφυγή συγκέντρωσης σκόνης.

**Προσοχή**

- Μην τοποθετείτε τίποτα πάνω στο κάλυμμα πλατό. Τυχόν αντικείμενα στο κάλυμμα μπορεί να προκαλέσουν θόρυβο λόγω των κραδασμών ή να πέσουν, ειδικά κατά τη διάρκεια της αναπαραγωγής.
- Μην αγγίζετε το βραχίονα ή τον περιστρεφόμενο δίσκο κατά την αναπαραγωγή.
- Μην διακόπτετε την περιστροφή του πλατό κατά την αναπαραγωγή.
- Κατά τη διάρκεια της αναπαραγωγής ενδέχεται να προκύψει μικροφωνισμός αν η ένταση είναι πολύ υψηλή. Σε αυτήν την περίπτωση, χαμηλώστε την ένταση του ενισχυτή.

Για περισσότερες πληροφορίες σχετικά με τη χρήση του HTT101, μπορείτε να ανατρέξετε στο αναλυτικό εγχειρίδιο που διατίθεται online. Επισκεφτείτε τη διεύθυνση: [www.caliber.nl](http://www.caliber.nl) και πραγματοποιήστε αναζήτηση στην περιοχή "downloads"

**Προσοχή!** Το εγχειρίδιο είναι διαθέσιμο μόνο στα Αγγλικά

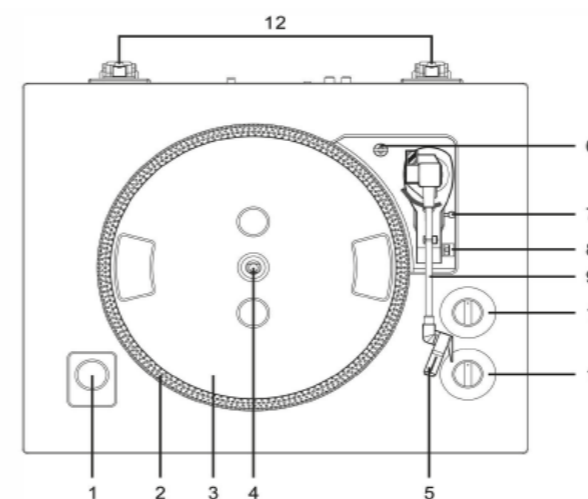
**Ονόματα και λειτουργίες μερών**

1. Στροβοσκόπιο ρύθμισης στροφών
2. Κουκκίδες στροβοσκοπίου
3. Αντιολισθητική τσάχα
4. Κεντρικός άξονας
5. Στοιχείο
6. Βίδα μεταφοράς
7. Μοχλός ανύψωσης βραχίονα
8. Διακόπτης επιλογής ταχύτητας
9. Βραχίονας
10. Κουμπί ρύθμισης στροφών
11. Κουμπί START/STOP

**VAROVANIE**
**Body, ktoré je potrebné dodržiavať pre bezpečnú prevádzku**

Pred použitím tohto disku a komponentov systému si pozorne prečítajte túto príručku. Obsahujú pokyny, ako používať tento výrobok bezpečným a efektívnym spôsobom. Spoločnosť Caliber Europe BV nepreberá zodpovednosť za problémy, ktoré vyplývajú z nedodržiavania pokynov v tejto príručke.

**Ak sa vyskytne problém, okamžite ukončíte používanie.**

Nedodržanie tohto pokynu môže spôsobiť poranenie osôb alebo poškodenie výrobku. Výrobok odnesie na opravu vášmu autorizovanému predajcovi spoločnosti Caliber Europe BV alebo do servisného strediska spoločnosti Caliber Europe BV.

**Čistenie výrobku.**

Na pravidelné čistenie výrobku používajte mäkkú, suchú látku. Pri silnejších škvrách navlhčite látku len vodou. Čokolvek iné by mohlo rozpustiť farbu alebo poškodiť plast.

**Teplota.**

Uistite sa, že okolitá teplota je od 0°C do +45°C, pred zapnutím zariadenia.

- ⚠ **Kondenzácia vlhkosti.**  
Z dôvodu kondenzácie môžete spozorovať kolísanie zvuku počas prehrávania disku. Ak sa tak stane, vyberte disk z prehrávača a počkajte približne hodinu, kým sa vlhkosť nevyparí.
- ⚠ **Umiestnenie.**  
Výrobok umiestnite na rovinný povrch. V okolí výrobku nechajte dostatočne veľký voľný priestor kvôli dostatočnej ventilácii.
- ⚠ **Ohrev.**  
Zariadenie neumiestňujte v blízkosti výhrevného povrchu alebo na priamom slnečnom žiarení.
- ⚠ **Napätie.**  
Skontrolujte hlavné napätie, ktoré je uvedené na typovom štítku adaptéra/produktu, či vyhovuje miestnemu zdroju elektrického prúdu. Ak nevyhovuje, vráťte výrobok do predajne, kde ste ho zakúpili.
- ⚠ **Zástrčka.**  
Zástrčku vyberte zo zásuvky ak nebudete tento výrobok dlhšiu dobu používať a počas búrok.
- ⚠ **Príslušenstvo.**  
Používajte len dodané príslušenstvo.

**DÔLEŽITÉ – prečítajte si pred prvým použitím!**

Aby sa zabránilo poškodeniu taniera počas prepravy, vpravo hore na plošine taniera sa nachádza prepravná skrutka.

- Pred prehrávaním odskrutkujte prepravnú skrutku v smere hodinových ručičiek (skrutka sa vytiahne) pomocou skrutkovača a odblokujte tanier.
- Pre opätovné zablokovania taniera kvôli preprave zaskrutkujte skrutku proti smeru hodinových ručičiek.

**Poznámka k remienku**

- Okolo remienka je obmotaný červený pásik. Tento vám umožňuje použitie červeného pásika ako montážnej pomôcky.
- Najskôr odstráňte pásik, potom prstami zodvihnite obidve strany pásika a obmotajte remienok okolo osi motora

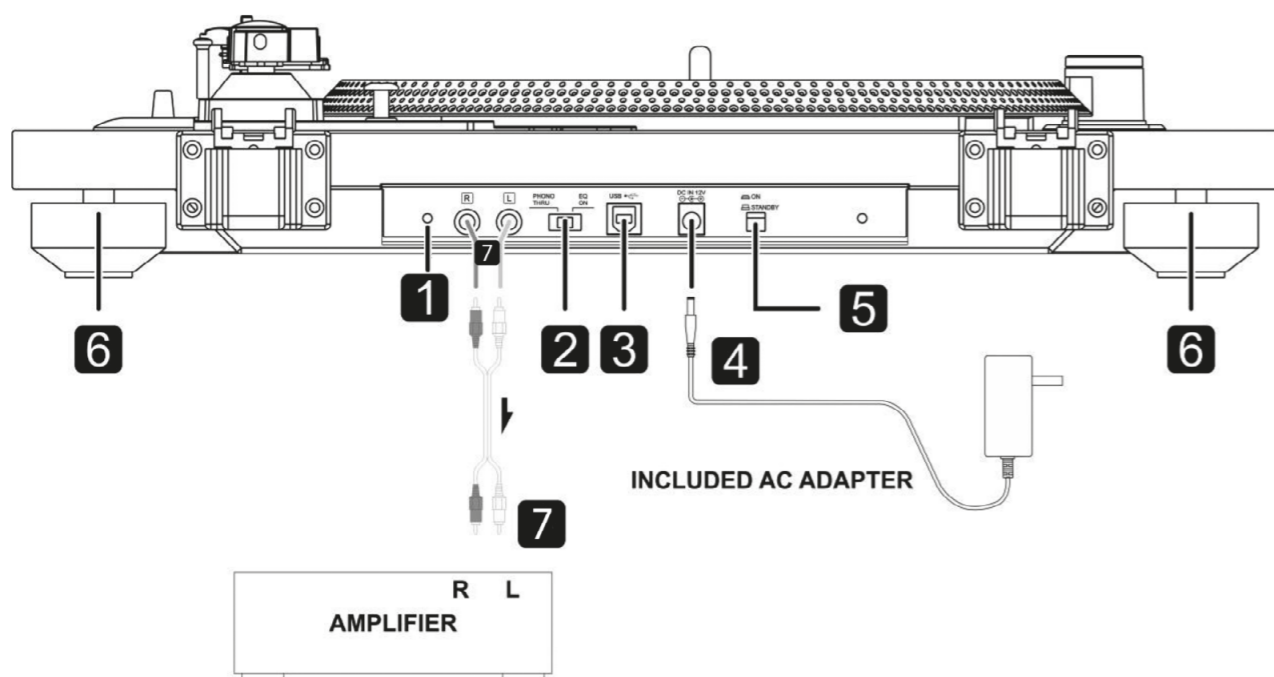
**Pripojenia**

**1. Pripojenie uzemnenia**

Vodič na vašom zosilňovači pripojte k uzemneniu, aby ste zabránili nechcenému zvuku šumenia/bzučania.

**2. Spínač Phono ekvalizéra (nastavenie výstupu zvuku)**

Signály, ktoré boli zosilnené zabudovaným zosilňovačom, sú vyvedené z analógových konektorov výstupu zvuku (L/P).

**Upozornenie**

*Keď je nastavený na ON (ZAP.), ak sú pripojené vstupy PHONO zosilňovača, výstup z reproduktorov a slúchadiel bude veľmi hlasný, čo by mohlo poškodiť zariadenie alebo sluch.*

**3. USB port (USB typu B)**

Tento port pripojte k USB portu počítača, aby sa konvertoval zvukový signál z tejto jednotky na digitálny a vychádzal do počítača.

**4. Konektor vstupu DC**

Po dokončení všetkých ostatných pripojení pripojte k tomuto konektoru dodaný sieťový adaptér. Skontrolujte, či je sieťová zástrčka sieťového adaptéra pripojená k elektrickej zásuvke.

**Poznámka**

- *Nepoužívajte žiadny iný ako dodaný sieťový adaptér.*
- *Pri pripájaní alebo odpájaní zo zásuvky držte za sieťovú zástrčku. Nikdy nevyťahujte ani neťahajte za napájací kábel.*
- *Ak nebudete jednotku dlhšiu dobu používať, odpojte napájací kábel zo zásuvky.*

**5. Tlačidlo pohotovostného režimu/zapnutia**

- Stlačením tlačidla pohotovostného režimu/zapnutia jednotku zapnete alebo ju uvediete do pohotovostného režimu.

**6. Nožičky**

- Štyri protiotrasové nožičky, na zabránenie preskakovania ihly.

**7. Konektory analógového vstupu zvuku (L/P)**

Výstup signálov analógového zvuku. Nastavenie spínača PHONO EQ (2) mení typ výstupného signálu. Na pripojenie taniera s vašim zosilňovačom použite audio kábel RCA.

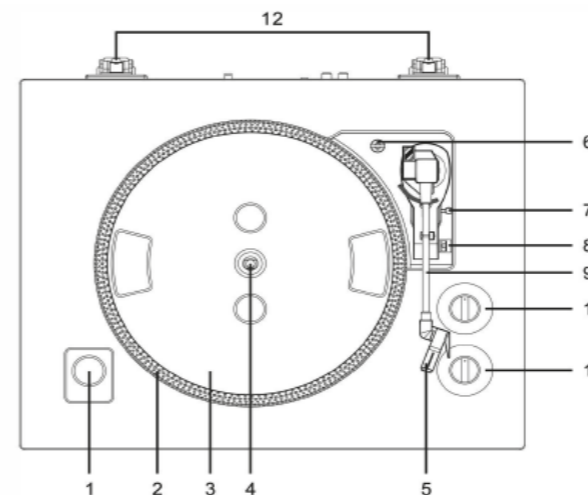
**Názvy a funkcie dielov**

- |  |                            |
|--|----------------------------|
| 1. Ovládanie výšky                     | 2. Bodový výber            |
| 3. Klzná podložka                      | 4. Stredové vreteno        |
| 5. Prvok                               | 6. Prepravná skrutka       |
| 7. Ramienko                            | 8. Spínač výberu rýchlosti |
| 9. Ramienko tónov                      | 10. Ovládač výšok          |
| 11. Ovládač zapnutia/vypnutia otáčania |                            |

**Základná prevádzka**
**Prehrávanie platní**

- Stlačte vypínač na zadnej strane a zapnite jednotku.

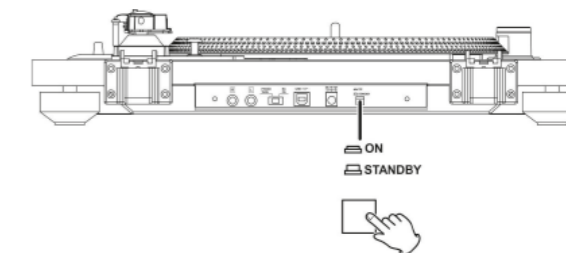

- Pomaly otvorte kryt taniera.

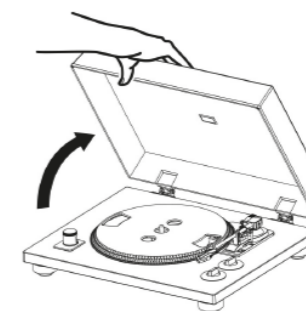

- Platňu položte na tanier. Pri prehrávaní platne s veľkým otvorom pri 45 ot./min. použite dodaný adaptér.
- Rýchlosť otáčania nastavte podľa (ot./min.) platne. Rýchlosť otáčania môže byť nastavená na 33 1/3 alebo 45 ot./min.
- Ovládač zapnutia/vypnutia otáčania prepnite na ŠTART a spustíte otáčanie taniera.
- Keď je ovládač zapnutia/vypnutia otáčania v polohe ŠTART, tanier sa bude otáčať a bude svietiť modrá LED kontrolka.
- Svorku ramienka tónov posuňte doprava a uvoľnite ramienko tónov.
- Zodvihnite ramienko. Ramienko môžete nechať aj dole a presunúť zodvihnuté ramienko tónov nad platňu. Potom môžete pomaly spustiť ramienko tónov a spustiť prehrávanie.
- Ramienko tónov presuňte k okraju platne alebo skladby. Podľa toho, kde chcete spustiť prehrávanie.
- Spustíte ramienko. Pomaly spúšťajte ramienko tónov, až kým sa hrot nedotkne platne a prehrávanie sa spustí. Odporúčame vám, aby ste počas prehrávania platne zatvorili kryt taniera, aby ste zabránili vnikaniu prachu.

**Upozornenie**

- *Na kryt taniera nič neumiestňujte. Predmety na kryte by mohli spôsobovať šum kvôli vibráciám alebo by mohli spadnúť, hlavne počas prehrávania.*
- *Počas prehrávania sa nedotýkajte ramienka tónov ani otáčajúcej sa platne.*
- *Počas prehrávania nezastavujte otáčanie taniera.*
- *Ak je hlasnosť príliš vysoká, mohla by sa počas prehrávania vyskytnúť spätná odozva. Ak sa tak stane, znížte hlasnosť zosilňovača.*

Viac informácií o používaní HTT101 nájdete v kompletnej príručke, ktorá je k dispozícii online.

Prejdite na: [www.caliber.nl](http://www.caliber.nl) a vyhľadajte „downloads (na stiahnutie)“

**Poznámka!** Príručka je k dispozícii len v anglickom jazyku



**Waarschuwingen**

**Aandachtspunten voor veilig gebruik**

Lees deze handleiding zorgvuldig voordat u dit systeem gebruikt. Ze bevatten instructies over hoe u dit product op een veilige en efficiënte manier kunt gebruiken. Caliber Europe BV is niet verantwoordelijk voor problemen die ontstaan als gevolg van het niet opvolgen van de instructies in deze handleiding.

**Zet onmiddellijk het gebruik stop**

wanneer zich een probleem voordoet. Doet u dit niet, dan kan dit leiden tot letsel of schade aan het product. Breng het toestel ter reparatie terug naar uw bevoegde Caliber Europe BV dealer.

**Schoonmaken van het product.**

Gebruik een zachte, droge doek voor het regelmatig schoonmaken van het product. Voor hardnekkigere vlekken kunt u de doek enkel met water bevochtigen. Andere producten kunnen de verf oplossen of de kunststof beschadigen.

**Temperatuur.**

Zorg ervoor dat de omgevingstemperatuur tussen 0°C en +45°C ligt voor u het apparaat inschakelt.

- ⚠ Onderhoud.**  
Wanneer u problemen ervaart, probeer het toestel dan niet zelf te herstellen. Breng het toestel ter reparatie terug naar uw bevoegde Caliber Europe BV dealer.
- ⚠ Plaatsing.**  
Plaats het product op een platte ondergrond. Zorg voor genoeg ruimte om het product voor voldoende ventilatie.
- ⚠ Warmte.**  
Plaats het product niet in de buurt van een hitte bron of in direct zonlicht.
- ⚠ Voltage.**  
Controleer de netspanning die vermeld staat op het adapter/product rating label overeenkomstig met de plaatstelijke elektriciteitsvoorziening. Komt de netspanning niet overeen, breng dan het product terug naar de winkel waar je hem kocht.
- ⚠ Stekker.**  
Haal de stekker uit het stopcontact, wanneer het product niet wordt gebruikt voor een langere tijd en bij onweer.
- ⚠ Accessoires.**  
Gebruik alleen bijgeleverde accessoires.

**BELANGRIJK - lees voor het eerste gebruik!**

Om de draaitafel te beschermen tegen de schade tijdens transport, bevindt zich een lonttransportschroef rechtsboven het draaitafelplatform.

- Voordat u gaat spelen, gebruikt u een schroevendraaier om de transportschroef volledig in de richting van de klok te draaien (schroef naar beneden) om de draaitafel te ontgrendelen.
- Om de draaitafel opnieuw te vergrendelen voor transport, draait u de schroef tegen de richting van de klok in.



**Riem kennisgeving**

- De rode lint is om de riem gewikkeld, hierdoor kunt u deze lint riem als montagemiddel gebruiken.
- Plaats de riem om de motor as m.b.v het rode lintje zoals afgebeeld in onderstaande afb.



**Connecties**

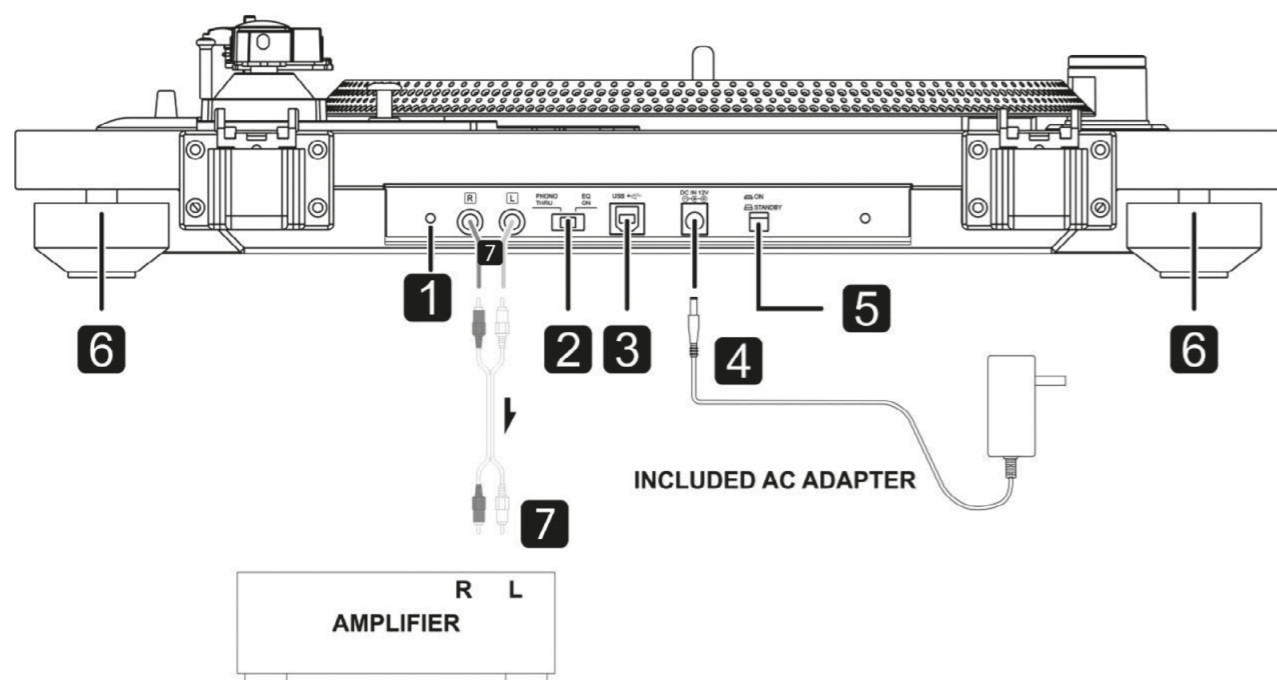

**1. Aarding (massa) Verbinding**

- Verbind een draad met de aarde (massa) op uw versterker om ongewenste HUM / BUZZ-geluiden te voorkomen.

**2. Phono EQ-schakelaar (instelling voor audio-uitvoer)**

- Signalen die door de ingebouwde versterker zijn versterkt, worden uitgevoerd via de analoge audio-uitgangsaansluitingen (L / R).

**Let op**

Indien ingesteld op ON, indien aangesloten op de PHONO-ingang van een versterker bijvoorbeeld, wordt de uitvoer van luidsprekers en/of koptelefoon erg luid, waardoor apparatuur kan worden beschadigd of het gehoor kan worden beschadigd.

**3. USB-poort (USB B-type)**

Verbind dit met de USB-poort van een computer om het audiosignaal van dit apparaat naar digitaal om te zetten en naar de computer uit te voeren.

**4. DC-ingangsconnector**

Sluit de meegeleverde adapter op deze aansluiting aan nadat alle andere verbindingen zijn voltooid. Controleer of de stekker van de netspanningsadapter is aangesloten op een stopcontact.

**Notitie**

- Gebruik geen andere netspanningsadapter dan die is meegeleverd.
- Houd de stekker vast bij het aansluiten op een stopcontact. Trek of trek nooit aan het netsnoer.
- Koppel het netsnoer los van het stopcontact, wanneer u van plan bent om het apparaat voor een langere periode niet te gaan gebruiken.

**5. Stand-by / AAN-knop**

- Druk op de STANDBY / ON-knop om het apparaat aan te zetten of in de standbystand te zetten.

**6. Benen**

- Vier antischokvoetjes, om te voorkomen dat de naald verspringt.

**7. Analoge audio-uitgangen (L / R)**

Analoge audio-uitgangssignalen. De schakelaarinstelling PHONO EQ (2) verandert het type uitgangssignaal. Gebruik een RCA-audiokabel om de platenspeler aan te sluiten op uw versterker



**Basis bediening**

**Platen afspelen**

- Druk op de STANDBY / ON-knop aan de achterkant van het apparaat om het in te schakelen.

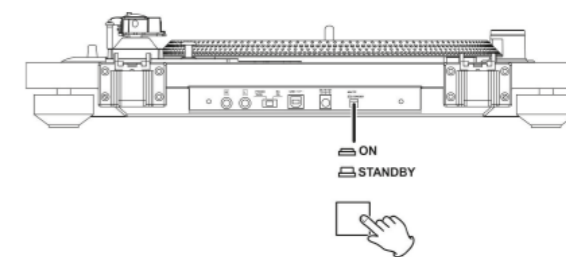

- Open het plateau van de draaitafel voorzichtig.

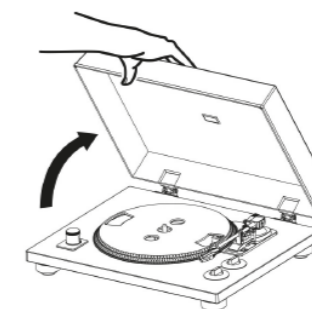

- Plaats een plaat op de draaitafel. Gebruik de meegeleverde adapter, bij het spelen van een 45-toeren grootformaat single.
- Stel de rotatiesnelheid in op basis van (RPM) de plaat. De rotatiesnelheid kan worden ingesteld op 33 1/3 of 45 RPM.
- Draai de START / STOP-draaiknop naar START om de draaitafel te starten.
- Wanneer de START / STOP-draaiknop op START staat, begint de draaitafel te draaien en licht de blauwe LED op.
- Verplaats de toonarm-klem naar rechts om de toonarm te ontgrendelen.
- Til de toonarmlift op
- Verplaats de toonarm naar de rand van de plaat of de track waar u het afspelen wilt starten.
- Laat de toonarmlift zakken.
- Laat de toonarm langzaam zakken totdat de stylus de plaat raakt en het afspelen begint. We raden u aan om de afdekking van de draaitafel tijdens het afspelen van de opname te sluiten om stof te voorkomen.

**Namen en functies van onderdelen**

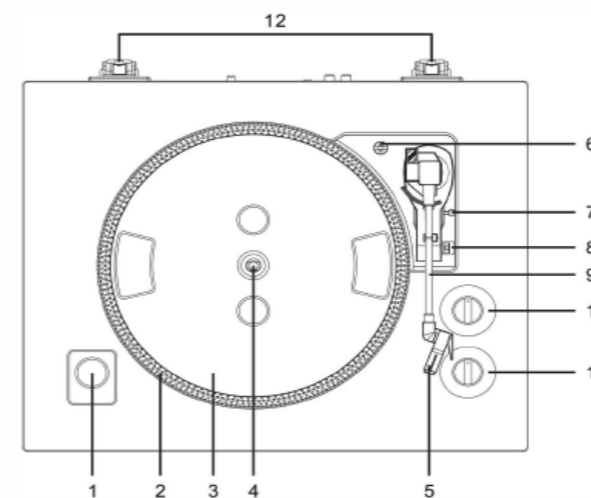

- 1. Pitch control stroboscoop
- 2. Strobe Stippen
- 3. Slipmat
- 4. Middenspil
- 5. Element
- 6. Transportschroef
- 7. Cue-hendel
- 8. Snelheidsselectieschakelaar
- 9. Toonarm
- 10. Pitch-regelknop
- 11. START / STOP-knop

**Let op**

- Plaats niets op de afdekkap van de draaitafel. Voorwerpen op de afdekkap kunnen trillingen of uitval van het geluid veroorzaken, vooral tijdens het afspelen.
- Raak tijdens het afspelen de toonarm of de draaiende plaat niet aan.
- Houd tijdens het afspelen de draaiing van de draaitafel niet op.
- Tijdens het afspelen van een opname kan feedback optreden als het volume te luid is. Als dit gebeurt, verlaagt u het volume van de versterker.

Voor meer informatie over het gebruik van de HTT101 is er een uitgebreide handleiding online beschikbaar. Ga naar: [www.caliber.nl](http://www.caliber.nl) en zoek onder "downloads"

**Let op!** De handleiding is alleen beschikbaar in het Engels

## GB

Caliber hereby declares that the item HTT101 is in compliance with the essential requirements and other relevant provisions of Directive 2014/53/EU (RED), 2009/125/EC (ERP) and 2011/65/EU (RoHS).

## FR

Par la présente Caliber déclare que l'appareil HTT101 est conforme aux exigences essentielles et aux autres dispositions pertinentes de la directive 2014/53/EU (RED), 2009/125/EC (ERP) et 2011/65/EU (RoHS).

## DE

Hiermit erklärt Caliber, dass sich das Gerät HTT101 in Übereinstimmung mit den grundlegenden Anforderung und übrigen einschlägigen Bestimmungen der Richtlinie 2014/53/EU (RED), 2009/125/EC (ERP) und 2011/65/EU (RoHS) befindet.

## IT

Con la presente Caliber dichiara che questo HTT101 è conforme ai requisiti essenziali ed alle altre disposizioni pertinenti stabilite dalla direttiva 2014/53/EU (RED), 2009/125/EC (ERP) e 2011/65/EU (RoHS).

**ES** Por medio de la presente Caliber declara que el HTT101 cumple con los requisitos esenciales y otras disposiciones aplicables o exigibles de la Directiva 2014/53/EU (RED), 2009/125/EC (ERP) y 2011/65/EU (RoHS).

## PT

Caliber declara que este HTT101 está conforme com os requisitos essenciais e outras disposições da Directiva 2014/53/EU (RED), 2009/125/EC (ERP) e 2011/65/EU (RoHS).

## S

Härmed intygar Caliber att denna HTT101 Pro står i överensstämmelse med de väsentliga egenskapskrav och övriga relevanta bestämmelser som framgår av direktiv 2014/53/EU (RED), 2009/125/EC (ERP) och 2011/65/EU (RoHS).

## PL

Niniejszym Caliber oświadcza, że HTT101 jest zgodne z zasadniczymi wymaganiami oraz innymi stosownymi postanowieniami Dyrektywy 2014/53/EU (RED), 2009/125/EC (ERP) i 2011/65/EU (RoHS).

## DK

Undertegnede Caliber erklærer hermed, at følgende udstyr HTT101 overholder de væsentlige krav og øvrige relevante krav i direktiv 2014/53/EU (RED), 2009/125/EC (ERP) og 2011/65/EU (RoHS).

## EE

Käesolevaga kinnitab Caliber seadme HTT101 vastavust direktiivi 2014/53/EU (RED), 2009/125/EC (ERP) ja 2011/65/EU (RoHS) põhinõuetele ja nimetatud direktiivist tulenevatele teistele asjakohastele sätetele.

## LT

Šiuo Caliber deklaruoja, kad šis HTT101 atitinka esminius reikalavimus ir kitas 2014/53/EU (RED), 2009/125/EC (ERP) ir 2011/65/EU (RoHS) Direktyvos nuostatas.

## FI

Caliber vakuuttaa täten että HTT101 tyyppinen laite on direktiivin 2014/53/EU (RED), 2009/125/EC (ERP) ja 2011/65/EU (RoHS) oleellisten vaatimusten ja sitä koskevien direktiivin muiden ehtojen mukainen.

## IS

Hér með lýsi Caliber yfir því að HTT101 erí samræmi við grunnkröfur og aðrar kröfur, sem gerðar eru í tilskipun 2014/53/EU (RED), 2009/125/EC (ERP) og 2011/65/EU (RoHS).

## NO

Caliber erklærer herved at utstyret HTT101 er i samsvar med de grunn-lyggende krav og øvrige relevante krav i direktiv 2014/53/EU (RED), 2009/125/EC (ERP) og 2011/65/EU (RoHS).

## NL

Hierbij verklaart Caliber dat het toestel HTT101 in overeenstemming is met de essentiële eisen en de andere relevante bepalingen van richtlijn 2014/53/EU (RED), 2009/125/EC (ERP) en 2011/65/EU (RoHS).



**GB** Old appliances and/or batteries must not be disposed with garbage!  
If the device/battery can not be used anymore, every user is legally obliged to dispose of old appliances and/or batteries separated from the garbage, e.g. at a collection point of his municipality/district.



**FR** Les vieux appareils et/ou les piles ne doivent pas être jetés avec les ordures ménagères !  
Si l'appareil/la pile ne peut plus être utilisé(e), chaque utilisateur est légalement dans l'obligation de mettre au rebut les vieux appareils et/ou les piles séparément des ordures ménagères, par ex. dans un point de collecte de sa municipalité/de son quartier.

**DE** Altgeräte und/oder Altbatterien müssen getrennt entsorgt werden!  
Benutzer sind gesetzlich verpflichtet, Altgeräte und/oder Altbatterien am Ende ihrer Nutzungsdauer getrennt zu entsorgen, z.B. an örtlich verfügbaren Sammelstellen.

**IT** Dispositivi e/o batterie vecchie non devono essere smaltiti con i rifiuti!  
Se il dispositivo/batteria non può più essere utilizzato, ogni utente è obbligato per legge a smaltire i vecchi dispositivi e/o batterie separatamente dai rifiuti, ad es.: in un centro per la raccolta differenziata locale/comunale.

**ES** ¡Los dispositivos viejos y/o baterías no deben desecharse junto con la basura doméstica!  
Si el dispositivo/batería ya no funciona, cada usuario está legalmente obligado a desechar sus aparatos y/o baterías de forma separada de la basura doméstica (por ejemplo, en un punto de recolección de su municipio/distrito).

**PT** Os aparelhos avariados e/ou as pilhas ou baterias usadas não devem ser eliminados juntamente com o lixo comum! Se o aparelho e/ou as pilhas ou baterias já não puderem ser utilizados, o utilizador tem o dever legal de separar os aparelhos e as pilhas/baterias usados do lixo comum e depositá-los num ponto de recolha para reciclagem na sua região

**SE** Gamla apparater och/eller batterier får inte kasseras med avfall!  
Om enheten/batteriet inte längre kan användas är varje användare skyldig att slänga gamla apparater och/eller batterier avskilt från avfallet, t.ex. på en samlingsplats i personens kommun/distrikt.

**PL** Starych urządzeń i baterii nie wolno wyrzucać z odpadkami domowymi!  
Jeśli urządzenie lub bateria nie będzie więcej używane, każdy użytkownik jest prawnie zobowiązany do wyrzucania starych urządzeń i/lub baterii oddzielnie, np. w punkcie zbiórki swojej gminy lub dzielnicy.

**GR** Οι παλιές συσκευές ή/και μπαταρίες δεν πρέπει να απορρίπτονται μαζί με τα οικιακά απορρίμματα!  
Αν μια συσκευή/μπαταρία δεν μπορεί πλέον να χρησιμοποιηθεί, οι χρήστες είναι νομικά υποχρεωμένοι να απορρίπτουν τις παλιές συσκευές ή/και μπαταρίες ξεχωριστά από τα οικιακά απορρίμματα, π.χ. σε σημείο συλλογής του δήμου/της περιφέρειάς τους.

**SK/CZ** Staré spotřebiče a/alebo použité batérie nesmiete likvidovať s domovým odpadom!  
Ak sa už zariadenie/batéria nebude dať viac používať, každý používateľ je povinný likvidovať staré spotřebiče a/alebo batérie oddelene od odpadu, napríklad na zbernom mieste svojej obce/regiónu.

**NL** Oude apparaten en/of batterijen mogen niet bij het huisvuil!  
Mocht het apparaat/batterij niet meer kunnen worden gebruikt, dan is iedere gebruiker wettelijk verplicht, oude apparaten en/of batterijen gescheiden van het huisvuil, bijv. bij een inzamelpunt van zijn gemeente/zijn wijk, af te geven.



**APPAREIL ET  
EMBALLAGES À TRIER**

**Pour en savoir plus :  
[www.quefairedemesdechets.fr](http://www.quefairedemesdechets.fr)**



Latest declaration form can be found at:  
[www.caliber.nl/media/forms/DeclarationHTT101.pdf](http://www.caliber.nl/media/forms/DeclarationHTT101.pdf)



**WWW.CALIBER.NL**  
CALIBER EUROPE BV • Kortakker 10 • 4264 AE Veen • The Netherlands