



# HFG 405D

## Quick start guide

GB · F · D · I · E · P · SW · PL · GR · CZ/SK · NL

· A full manual in English is available online ·

Radio Frequency Range:	FM 87.5 - 108 MHz DAB 174 - 240 MHz
Speaker:	3 Watt, 4 Ohm
LCD display:	High resolution OLED display
Power supply:	DC power input: DC 9V 1A AC adapter power input: 100-240V ~50/60Hz (use provided adapter)
Dimensions:	213 x 129 x 112 mm (WxHxD)

## Rear panel (connections)

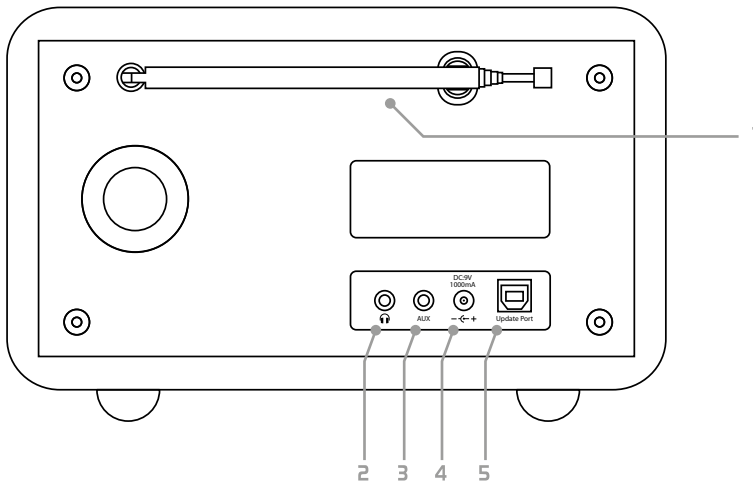

### 1. FM Aerial antenna

Extendable and adjustable metal telescopic antenna, for better reception.

### 2. Earphone socket

Standard 3.5mm Jack connection for audio output, for e.g. headphones.

### 3. AUX-in

Standard 3.5mm Jack connection for external audio input.

### 4. DC in socket

DC power input. *Please only use provided adapter.*

### 5. Update port socket

Port for service/software maintenance.

*Only to be used by experienced personnel > please contact your local dealer*

## Front panel

(buttons)

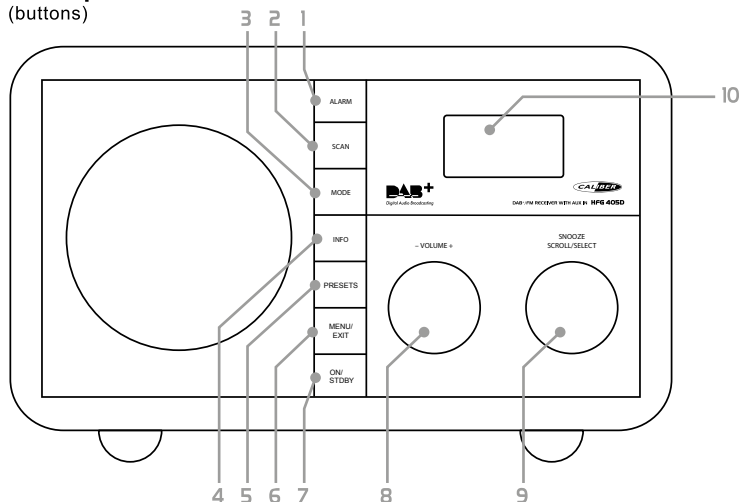

### 1. ALARM Button

To set alarm settings.

### 2. SCAN Button

Auto-scans in DAB/FM mode.

### 3. MODE Button

Selects between the DAB, FM and AUX modes.

### 4. INFO Button

Displays information on the LCD display.

### 5. PRESETS Button

- Presets a radio station.
- Recall a preset station.

### 6. MENU/EXIT Button

- Displays the main menu.
- Exits the main menu.

### 7. ON/STDBY Button

Switches the unit between the ON and STANDBY modes.

### 8. VOLUME Dial

Increases and decreases the volume.

### 9. SNOOZE/SCROLL/SELECT Dial

- Navigates up/down on the menu screen and adjusts certain settings.
- Push to confirm a selection in the menu.

### 10. LCD Display



## Precautions

### Points to observe for safe usage

Read this manual carefully before using this item and its components. They contain instructions on how to use this product in a safe and effective manner. Caliber Europe BV cannot be responsible for problems resulting from failure to observe the instructions in this manual.

### Turn off the device immediately in case of a problem.

Failure to do so may cause personal injury or damage to the product. Return it to your authorized Caliber Europe BV dealer for repairing.

### Product cleaning.

Use a soft dry cloth for periodic cleaning of the product. For more severe stains, please dampen the cloth with water only. Anything else has the chance of dissolving the paint or damaging the plastic.

### Temperature.

Be sure the temperature inside the room is between +35°C (+95°F) and -10°C (+14°F) before turning your unit on.

### ⚠ Maintenance.

If you have problems, do not attempt to repair the unit yourself. Return it to your Caliber Europe BV dealer for servicing.

### ⚠ Placement.

Place the product on a flat surface. Provide enough space around the product for sufficient ventilation.

### ⚠ Heat.

Do not locate the appliance in the vicinity of a heat surface or in direct sunlight.

### ⚠ Accessories.

Use only supplied accessories

---

## Powering ON/OFF

When you first connect the unit to the main socket, the unit will be ON.

- Use the [ON/STANDBY] button to switch between ON and STANDBY.
- Disconnect the wall plug from the main socket if you want to switch the unit OFF completely.

## Selecting Modes

- Press the [MODE] button to switch between DAB, FM and AUX IN modes.

---

## DAB Operation

If the unit is switched ON, it will automatically enter DAB mode and begin scanning. During the scan the LCD display will show "Scanning..." and a slide bar that displays the scan progress and the number of stations found so far. Once the scan has finished, the unit will select the first alphanumerically found station. Explore the found stations by turning the [SNOOZE/SCROLL/SELECT] dial. When you found a station that you would like to listen to, push to confirm.

### Tidying up (Pruning) the Stations List

You can delete unavailable stations from the stations list.

1. In DAB mode, press the [MENU/EXIT] button and use the [SNOOZE/SCROLL/SELECT] dial to select <Prune>, push to confirm.
2. Use the [SNOOZE/SCROLL/SELECT] dial to select <YES> to remove stations that are no longer available. Or select NO to cancel.

---

## FM Operation

Press the [MODE] button on the unit repeatedly to select FM mode. To search for an FM station, press the [SCAN] button to start the auto scan. The display will show "Scanning ...". Once a station has been found, the scanning will stop automatically.

### Manual Tune

To tune the FM frequency manually, turn the [SNOOZE/SCROLL/SELECT] dial until your desired frequency is reached.

### Presetting Stations • (for both DAB and FM station)

You can store up to 10 of your favourite stations to the memory. This enables you to access your favourite stations quickly and easily.

- Listening to the station that you would like to save, then press and hold the [PRESETS] button. The display will show <1: (Empty)>. Use the [SNOOZE/SCROLL/SELECT] dial to select your desired station preset number and push to confirm. The display will show <Preset # stored>.
- Once you have saved a station, you can recall it by pressing the [PRESETS] button, and then turn the [SNOOZE/SCROLL/SELECT] dial to select your desired preset number, push to confirm.



## AUX IN Operation

- Use an AUX-IN cable (not included) to connect to your external audio device through the AUX-IN socket at the rear of the unit.
- Turn the unit ON and use the [MODE] button repeatedly to select AUX mode.  
In AUX mode, you may operate your audio device directly for playback features. The [VOLUME +/-] dial on the unit can be used to adjust the volume level.
- When you finished listening, turn OFF the power of the connected external audio device.  
Press the [MODE] button to return to DAB or FM mode, especially if wake up alarms are programmed.

## Time and alarm

The clock can be set and updated automatically if you can receive DAB/FM signals in your location. In order for the clock to synchronise to the current local time you must leave it on one DAB/FM station for a short period of time.

### Manually Setting the Time/Date

To manually set the time or date you have to go into the menu. Rotate the [SNOOZE/SCROLL/SELECT] dial to scroll through the options and push it to enter or confirm.

- Push [MENU/EXIT] > select SYSTEM > select TIME > adjust the settings and exit using [MENU/EXIT]

### Activating the Alarm Function

1. Ensure the unit is turned ON (not in STANDBY mode), then press the [ALARM] button repeatedly to select Alarm 1 or Alarm 2, use the [SNOOZE/SCROLL/SELECT] to select.
2. Turn the [SNOOZE/SCROLL/SELECT] dial to adjust the following settings and push it to confirm.
  - **Time** - set the hour and minutes
  - **Duration** - Choose the duration of the alarm
  - **Mode** - Choose buzzer, DAB or FM mode
  - **Preset** - Choose "last listened" or "Saved preset" station (not available in buzzer mode).
  - **Daily** - Ones: only activated once.  
Weekends: Alarm activated on Saturdays and Sundays.  
Weekdays: Alarms activated from Mondays till Fridays  
Daily: Alarm activated every day
  - **Volume** - Adjust volume of alarm
  - **Alarm ON/OFF** - Turn alarm ON/OFF and save the settings
3. If alarm is set, it will be shown on the display (bell with 1 or 2)
4. Exit using [MENU/EXIT] button

The alarm will automatically repeat each day at the selected time as long as the alarm icon is displayed. To turn it OFF, go back into the alarm settings and choose "Alarm OFF".

### Snooze Function

When the alarm sounds, press the [SNOOZE/SCROLL/SELECT] dial to temporarily switch off the alarm for 5 minutes. To turn off the alarm completely, press the [ON/STDBY] button.

### Sleep Function

This function allows you to programme the unit to switch to standby mode by itself after a set time.

1. To activate the sleep function, ensure the unit is ON (not in STANBY mode) then, press the [MENU/EXIT] button.  
Use the [SNOOZE/SCROLL/SELECT] dial to select <System> and push to enter.
2. Use the [SNOOZE/SCROLL/SELECT] dial to select <Sleep> and push to enter.
3. When the "Set Sleep Time" shows on the display, use the [SNOOZE/SCROLL/SELECT] dial to select your desired sleep time: 15/30/45/60/90/OFF and push to confirm. It will be shown on the display.
4. When the sleep timer counts down to zero, the unit will switch standby mode. To turn off the sleep function while counting, press [MENU/EXIT], use the [SNOOZE/SCROLL/SELECT] dial to select <System> push to enter, select <sleep off> and push to confirm.



## Précautions

### Consignes à respecter pour une utilisation en toute sécurité

Lisez le présent manuel attentivement avant d'utiliser ce produit est ses composants. Il contient des instructions relatives à l'utilisation de ce produit en toute sécurité et efficacité. Caliber Europe BV n'assume aucune responsabilité pour tout problème résultant du non-respect des consignes contenues dans le présent manuel.

### Mettez l'appareil hors tension immédiatement en cas de problème.

Le non-respect de cette consigne peut entraîner des blessures corporelles ou endommager le produit. Retournez-le à votre revendeur agréé Caliber Europe BV pour réparation.

### Nettoyage du produit.

Utilisez un chiffon doux et sec pour nettoyer le produit périodiquement. Pour traiter les taches les plus tenaces, veuillez humidifier le chiffon avec de l'eau uniquement. Tout autre produit risque de dissoudre la peinture ou d'endommager le plastique.

### Température.

Veillez à ce la température à l'intérieur de la pièce se situe entre +35°C (+95°F) et -10°C (+14°F) avant de mettre l'appareil sous tension.



### Entretien.

En cas de problèmes, ne tentez pas de réparer l'appareil par vous-même. Retournez-le à votre revendeur agréé Caliber Europe BV pour l'entretien.



### Disposition.

Posez le produit sur une surface plane. Prévoyez un espace suffisant autour du produit pour assurer une aération suffisante.



### Chaleur.

Ne disposez pas l'appareil à proximité d'une source de chaleur ou exposé aux rayons solaires.



### Accessoires.

Utilisez exclusivement les accessoires fournis

---

## Mise SOUS/HORS tension

Lors du premier branchement de l'appareil à la prise de courant, l'appareil sera SOUS tension.

- Utilisez le bouton [ON/STANDBY] pour basculer entre les modes ON et STANDBY.
- Débranchez la fiche d'alimentation de la prise de courant si vous souhaitez mettre l'appareil HORS tension complètement.

## Sélection des modes

- Appuyez sur le bouton [MODE] pour basculer entre les modes DAB, FM et AUX IN.

---

## Fonctionnement en mode DAB

Lorsque l'appareil est mis SOUS tension, il accède automatiquement au mode DAB et démarre le balayage. Pendant le balayage, l'écran LCD affiche « Scanning... » (Balayage en cours) ainsi qu'une barre de défilement qui indique la progression du balayage et le nombre de stations trouvées. Au terme du balayage, l'appareil sélectionne la première station trouvée par ordre alphanumérique. Explorez les stations trouvez en tournant le cadran [SNOOZE/SCROLL/SELECT]. Lorsque vous trouvez une station que vous aimeriez écouter, appuyez sur le cadran pour confirmer votre choix.

## Rangement (Élagage) de la liste des stations

Vous pouvez supprimer les stations non disponibles de la liste des stations.

1. En mode DAB, appuyez sur le bouton [MENU/EXIT], puis sélectionnez <Prune> (Élaguer) à l'aide du cadran [SNOOZE/SCROLL/SELECT], appuyez dessus pour confirmer votre choix.
2. Utilisez le cadran [SNOOZE/SCROLL/SELECT] pour sélectionner <YES> (OUI) afin de supprimer les stations qui ne sont plus disponibles. Ou sélectionnez NO (NON) pour annuler.

---

## Fonctionnement en mode FM

Appuyez à plusieurs reprises sur le bouton [MODE] situé sur l'appareil pour sélectionner le mode FM. Pour rechercher une station FM, appuyez sur le bouton [SCAN] pour démarrer le balayage automatique. L'écran affiche « Scanning... » (Balayage en cours). Une fois une station trouvée, le balayage s'interrompt automatiquement.

## Syntonisation manuelle

Pour syntoniser la fréquence FM manuellement, tournez le cadran [SNOOZE/SCROLL/SELECT] jusqu'à atteindre la fréquence souhaitée.

## Préréglage de stations • (pour les stations DAB et FM)

Vous pouvez mémoriser jusqu'à 10 stations préférées. Ce réglage vous permet d'accéder à vos stations préférées rapidement et facilement.

- Pendant l'écoute de la station que vous souhaitez mémoriser, appuyez sur le bouton [PRESETS] et maintenez-le enfoncé. L'écran affiche <1 : (Empty)> (Vide). Utilisez le cadran [SNOOZE/SCROLL/SELECT] pour sélectionner le numéro prédéfini de votre station préférée, puis appuyez dessus pour confirmer votre choix. L'écran affiche <Preset # stored> (Numéro prédéfini mémorisé).
- Après mémorisation d'une station, vous pouvez la rappeler en appuyant sur le bouton [PRESETS], puis tournez le cadran [SNOOZE/SCROLL/SELECT] pour sélectionner le numéro prédéfini souhaité et appuyez dessus pour confirmer votre choix.

## Fonctionnement en mode AUX IN

- Utilisez un câble AUX-IN (non fourni) pour connecter l'appareil à votre périphérique audio externe via la prise AUX-IN située au dos de l'appareil.
- Mettez l'appareil SOUS tension, puis appuyez à plusieurs reprises sur le bouton [MODE] pour sélectionner le mode AUX. En mode AUX, vous pouvez utiliser votre périphérique audio directement pour des fonctions de lecture. Le cadran [VOLUME +/-] situé sur l'appareil peut servir à régler le niveau de volume.
- En fin d'écoute, mettez HORS tension le périphérique audio externe connecté. Appuyez sur le bouton [MODE] pour retourner au mode DAB ou FM, surtout si les alarmes de réveil sont programmées.

## Heure et alarme

L'horloge peut être réglée et mise à jour automatiquement si vous pouvez recevoir des signaux DAB/FM à l'endroit où vous vous trouvez. Pour que l'horloge se synchronise sur l'heure locale actuelle, vous devez la laisser sur une station DAB/FM pendant un court laps de temps.

### Réglage manuel de la date et de l'heure

Pour régler manuellement l'heure ou la date, vous devez entrer dans le menu. Tournez le cadran

- [SNOOZE/SCROLL/SELECT] pour faire défiler les options, puis appuyez dessus pour entrer ou confirmer votre choix.
- Appuyez sur le bouton [MENU/EXIT] > sélectionnez SYSTEM > sélectionnez TIME > réglez les paramètres, puis quittez à l'aide du bouton [MENU/EXIT]

### Activation de la fonction d'alarme

1. Assurez-vous que l'appareil est SOUS tension (pas en mode STANDBY), puis appuyez à plusieurs reprises sur le bouton [ALARM] pour sélectionner Alarme 1 ou Alarme 2, utilisez le cadran [SNOOZE/SCROLL/SELECT] pour sélectionner.
2. Tournez le cadran [SNOOZE/SCROLL/SELECT] pour régler les paramètres suivants, puis appuyez dessus pour confirmer votre choix.
  - **Time** : régler l'heure et les minutes
  - **Duration** : choisir la durée de l'alarme
  - **Mode** : choisir le mode vibreur, DAB ou FM
  - **Priset** : choisir la « dernière station écoutée » ou la station « préréglée mémorisée » (non disponible en mode vibreur).
  - **Daily** : Une fois : activée une fois seulement.  
Week-ends : Alarme activée les samedis et dimanches.  
Jours de la semaine : Alarmes activées du lundi au vendredi  
Quotidiennement : Alarme activée tous les jours
  - **Volume** : régler le volume de l'alarme
  - **Alarm ON/OFF** : activer ou désactiver l'alarme et mémoriser les paramètres
3. Si l'alarme est réglée, elle s'affiche sur l'écran (cloche avec 1 ou 2)
4. Quittez à l'aide du bouton [MENU/EXIT]

L'alarme se répète automatiquement chaque jour à l'heure choisie tant que l'icône d'alarme reste affichée.

Pour la désactiver, retournez dans les paramètres d'alarme, puis choisissez « Alarm OFF » (Alarme désactivée).

### Fonction Arrêt momentané

Lorsque l'alarme retentit, appuyez sur le cadran [SNOOZE/SCROLL/SELECT] pour interrompre l'alarme momentanément pendant 5 minutes. Pour désactiver l'alarme complètement, appuyez sur le bouton [ON/STDBY].

### Fonction « Sommeil »

Cette fonction vous permet de programmer l'appareil afin qu'il accède au mode veille de lui-même au bout d'un temps configuré.

1. Pour activer la fonction « Sommeil », assurez-vous que l'appareil est SOUS tension (non en mode STANBY), puis appuyez sur le bouton [MENU/EXIT]. Utilisez le cadran [SNOOZE/SCROLL/SELECT] pour sélectionner <System>, puis appuyez dessus pour entrer.
2. Utilisez le cadran [SNOOZE/SCROLL/SELECT] pour sélectionner <Sleep>, puis appuyez dessus pour entrer.
3. Lorsque l'« Heure de mise en veille définie » s'affiche sur l'écran, utilisez le cadran [SNOOZE/SCROLL/SELECT] pour sélectionner votre temps de sommeil souhaité : 15/30/45/60/90/OFF, puis appuyez dessus pour confirmer votre choix. Le résultat s'affiche sur l'écran.
4. Lorsque la minuterie de sommeil décompte jusqu'à zéro, l'appareil passe en mode veille. Désactivez la fonction « Sommeil » pendant le décompte, appuyez sur le bouton [MENU/EXIT], utilisez le cadran [SNOOZE/SCROLL/SELECT] pour sélectionner <System>, puis appuyez dessus pour entrer, sélectionnez <sleep off>, puis appuyez dessus pour confirmer votre choix.



## Sicherheitshinweise

### Beachten Sie folgende Punkte für einen sicheren Gebrauch.

Lesen Sie diese Anleitung bitte aufmerksam durch, bevor Sie dieses Gerät und seine Komponenten benutzen. Sie enthält Anweisungen zur sicheren und effektiven Benutzung des Systems. Caliber Europe BV kann nicht für Probleme haftbar gemacht werden, die auf Nichtbeachtung der Anweisungen in dieser Anleitung zurückzuführen sind.

### Schalten Sie bei Problemen das Gerät sofort aus.

Andernfalls kann es zu Verletzungen oder Schäden am Gerät kommen. Geben Sie das Gerät für Reparaturzwecke an einen autorisierten Caliber Europe BV Händler zurück.

### Reinigung des Geräts.

Mit einem weichen, trockenen Tuch das Gerät regelmäßig reinigen. Bei hartnäckigeren Flecken das Tuch nur mit Wasser befeuchten. Andere Mittel außer Wasser können die Farbe angreifen und den Kunststoff beschädigen.

### Betriebstemperatur.

Stellen Sie sicher, dass die Temperatur im Raum zwischen +35°C (+95°F) und -10°C (+14°F) beträgt, bevor Sie Ihr Gerät einschalten.

#### **Wartung.**

Versuchen Sie bei Problemen nicht, das Gerät selber zu reparieren. Geben Sie das Gerät für Wartungszwecke an einen autorisierten Caliber Europe BV Händler zurück.

#### **Aufstellung.**

Stellen Sie das Gerät auf eine ebene Fläche. Lassen Sie für eine ausreichende Belüftung genug Platz um das Gerät.

#### **Wärme.**

Stellen Sie das Gerät nicht in der Nähe einer Wärmequelle auf und setzen Sie es keinem direkten Sonnenlicht aus.

#### **Zubehör.**

Verwenden Sie nur das mitgelieferte Zubehör.

## Ein-/Ausschalten

Wenn Sie das Gerät zum ersten Mal an eine Steckdose anschließen, ist das Gerät eingeschaltet.

- Wechseln Sie mit der [ON/STANDBY]-Taste zwischen dem eingeschalteten Zustand und Standby.
- Ziehen Sie den Netzstecker aus der Steckdose, wenn Sie das Gerät vollständig ausschalten möchten.

## Betriebsart wählen

- Wechseln Sie mit der [MODE]-Taste zwischen DAB, UKW und AUX-IN.

## DAB-Betrieb

Wenn das Gerät eingeschaltet wird, ruft es automatisch den DAB-Modus auf und beginnt mit dem Suchlauf. Während des Suchlaufs wird auf dem Display die Anzeige „Scanning (Suche) ...“ zusammen mit einem Balken angezeigt, der den Fortschritt der Suche und die Anzahl der bis dahin gefundenen Sender anzeigt. Sobald der Suchlauf beendet ist, wählt das Gerät den ersten gefundenen, alphanumerisch sortierten Sender. Gehen Sie durch Drehen des Knopfs [SNOOZE/SCROLL/SELECT (SCHLUMMERN/BLÄTTERN/AUSWAHL)] durch die gefundenen Sender. Wenn Sie einen Sender gefunden haben, den Sie gerne wiedergeben möchten, drücken Sie den Knopf zur Bestätigung.

### Aufräumen (Bereinigen) der Senderliste

Sie können ungültige Sender aus der Senderliste löschen.

1. Drücken Sie im DAB-Modus die Taste [MENU/EXIT] und wählen Sie mit dem Knopf [SNOOZE/SCROLL/SELECT (SCHLUMMERN/BLÄTTERN/AUSWAHL)] die Option <Bereinigen>. Drücken Sie den Knopf zur Bestätigung.
2. Wählen Sie mit dem Knopf [SNOOZE/SCROLL/SELECT (SCHLUMMERN/BLÄTTERN/AUSWAHL)] die Option <YES (JA)>, um ungültige Sender zu löschen. Oder brechen Sie den Vorgang mit NO (NEIN) ab.

## UKW-Betrieb

Drücken Sie wiederholt die [MODE]-Taste am Gerät, um den UKW-Modus auszuwählen. Drücken Sie zur Suche nach einem UKW-Sender die [SCAN]-Taste, um den automatischen Suchlauf zu starten. Das Display zeigt „Scanning (Suche) ...“ an. Sobald ein Sender gefunden wurde, wird der Suchlauf automatisch beendet.

## Manuelle Sendersuche

Drehen Sie zum manuellen Einstellen der UKW-Frequenz den Knopf [SNOOZE/SCROLL/SELECT (SCHLUMMERN/BLÄTTERN/AUSWAHL)], bis die gewünschte Frequenz angezeigt wird.

### Voreinstellen von Sendern • (sowohl für DAB- und UKW-Sender)

- Sie können bis zu 10 Lieblingssender im Speicher ablegen. So können Sie Ihre Lieblingssender schnell und einfach aufrufen.
- Wenn Sie einen Sender wiedergeben und Sie diesen speichern möchten, dann halten Sie die Taste [PRESETS] gedrückt. Das Display zeigt „<1 (Empty (Leer))>“ an. Wählen Sie mit dem Knopf [SNOOZE/SCROLL/SELECT (SCHLUMMERN/BLÄTTERN/AUSWAHL)] die Nummer des gewünschten Senderspeichers und drücken Sie den Knopf zum Bestätigen. Auf dem Display wird <Preset # stored (Senderspeicher # gespeichert)> angezeigt.
- Sobald Sie einen Sender gespeichert haben, können Sie ihn mit der Taste [PRESETS] wieder aufrufen und mit dem Knopf [SNOOZE/SCROLL/SELECT (SCHLUMMERN/BLÄTTERN/AUSWAHL)] die Nummer des gewünschten Senderspeichers wählen. Drücken Sie den Knopf zum Bestätigen.

## AUX IN

- Schließen Sie Ihr externes Audiogerät mit einem AUX-IN-Kabel (nicht im Lieferumfang enthalten) über die AUX-IN-Buchse auf der Rückseite des Geräts an.
- Schalten Sie das Gerät ein, und wählen Sie durch wiederholtes Drücken der [MODE]-Taste den AUX-Modus aus. Im AUX-Modus können Sie die Wiedergabesteuerung direkt an Ihrem Audiogerät vornehmen. Die Lautstärke wird mit dem [VOLUME +/-]-Regler am Gerät eingestellt.
- Wenn die Wiedergabe beendet ist, schalten Sie die Stromversorgung des angeschlossenen externen Geräts aus. Kehren Sie mit der [MODE]-Taste wieder zum DAB- oder UKW-Modus zurück. Das ist besonders wichtig, wenn Weckalarme programmiert wurden.

## Uhrzeit und Wecker

Wenn Sie an Ihrem Standort DAB/UKW-Signale empfangen, wird die Uhr automatisch eingestellt und aktualisiert. Um die Uhr mit der aktuellen Ortszeit zu synchronisieren, müssen Sie für kurze Zeit einen DAB-/UKW-Sender einstellen.

### Manuelles Einstellen von Uhrzeit/Datum

Zum manuellen Einstellen von Uhrzeit oder Datum müssen Sie das Menü aufrufen. Drehen Sie den Knopf [SNOOZE/SCROLL/SELECT (SCHLUMMERN/BLÄTTERN/AUSWAHL)], um durch die Optionen zu blättern. Zum Aufrufen oder Bestätigen einer Option müssen Sie den Knopf drücken.

- Drücken Sie [MENU/EXIT] -> wählen Sie SYSTEM > wählen Sie ZEIT > passen Sie die Einstellungen an und beenden Sie die Einstellung mit der Taste [MENU/EXIT].

### Aktivieren der Weckfunktion

1. Achten Sie darauf, dass das Gerät eingeschaltet (nicht im Standby-Modus) ist, und drücken Sie dann mehrmals die [ALARM]-Taste. Wählen Sie mit [SNOOZE/SCROLL/SELECT (SCHLUMMERN/BLÄTTERN/AUSWAHL)] die Option Wecker 1 oder 2 aus.
2. Passen Sie die folgenden Einstellungen durch Drehen des Knopfs [SNOOZE/SCROLL/SELECT (SCHLUMMERN/BLÄTTERN/AUSWAHL)] an und drücken Sie ihn zum Bestätigen.
  - **Time** - Stellt die Stunden und Minuten ein
  - **Duration** - Wählt die Dauer des Weckalarms
  - **Mode** - Wählt Summer, DAB- oder UKW-Modus
  - **Preset** - Wählt den „zuletzt wiedergegebenen“ oder „gespeicherten, voreingestellten“ Sender (im Summermodus nicht verfügbar).
  - **Daily** - Einmalig: Nur einmal aktiviert.  
Wochenenden: Der Weckalarm ist an Samstagen und Sonntagen aktiviert.  
Werktags: Der Weckalarm ist von Montag bis Freitag aktiviert.  
Täglich: Der Weckalarm ist jeden Tag aktiviert
  - **Volume** - Stellt der Lautstärke des Weckalarms ein
  - **Alarm ON/OFF** - Schaltet den Weckalarm EIN oder AUS und speichert die Einstellungen.
3. Wenn der Weckalarm eingestellt wurde, wird er auf dem Display angezeigt (Glocke mit einer 1 oder 2).
4. Beenden Sie die Einstellung mit der [MENU/EXIT]-Taste.

Der Weckalarm wird jeden Tag zur ausgewählten Zeit automatisch wiederholt, so lange das Weckalarm symbol angezeigt wird. Um ihn auszuschalten, gehen Sie zurück zu den Weckalarmeinstellungen und wählen Sie „Alarm OFF (Weckalarm aus)“.

### Schlummerfunktion

Wenn der Weckalarm ertönt, können Sie ihn durch Drücken des Knopfs [SNOOZE/SCROLL/SELECT (SCHLUMMERN/BLÄTTERN/AUSWAHL)] für 5 Minuten vorübergehend ausschalten. Drücken Sie zum vollständigen Deaktivieren des Weckalarms die Taste [ON/STDBY].

### Einschlaffunktion

Mit dieser Funktion können Sie das Gerät so programmieren, dass es sich nach einer festgelegten Zeit in den Standby-Modus versetzt.

1. Achten Sie beim Aktivieren der Einschlaffunktion darauf, dass das Gerät eingeschaltet (nicht im STANDBY-Modus) ist und drücken Sie dann die Taste [MENU/EXIT]. Wählen Sie mit dem Knopf [SNOOZE/SCROLL/SELECT (SCHLUMMERN/BLÄTTERN/AUSWAHL)] die Option <System> und drücken Sie den Knopf zum Aufrufen.
2. Wählen Sie mit dem Knopf [SNOOZE/SCROLL/SELECT (SCHLUMMERN/BLÄTTERN/AUSWAHL)] die Option <Sleep (Einschlafen)> und drücken Sie den Knopf zum Aufrufen.
3. Wenn „Set Sleep Time (Einschlafzeit einstellen)“ auf dem Display angezeigt wird, wählen Sie mit dem Knopf [SNOOZE/SCROLL/SELECT (SCHLUMMERN/BLÄTTERN/AUSWAHL)] die gewünschte Einschlafzeit: 15/30/45/60/90/AUS und drücken Sie den Knopf zum Bestätigen. Die Einschlafzeit wird auf dem Display angezeigt.
4. Wenn der Einschlaf-Timer bis Null herunter gezählt hat, schaltet sich das Gerät in den Standby-Modus. Drücken Sie während des Countdowns die Taste [MENU/EXIT] zum Ausschalten der Einschlaffunktion. Wählen Sie mit dem Knopf [SNOOZE/SCROLL/SELECT (SCHLUMMERN/BLÄTTERN/AUSWAHL)] die Option <System> und drücken Sie den Knopf zum Aufrufen. Wählen Sie die Option <sleep off (Einschlafen aus)> und drücken Sie den Knopf zum Bestätigen.



## Precauzioni

### Istruzioni da seguire per un uso sicuro

Leggere attentamente il presente manuale prima di usare l'apparecchio e i relativi componenti. Contiene istruzioni su come utilizzare il prodotto in modo sicuro ed efficace. Caliber Europe BV non è responsabile di eventuali problemi causati dal mancato rispetto delle istruzioni contenute nel presente manuale.

### Spegnere immediatamente il dispositivo in caso di problemi.

Il mancato rispetto di questa indicazione potrebbe provocare danni alle persone o al prodotto. Riportare l'apparecchio presso il proprio rivenditore autorizzato Caliber Europe BV per la riparazione.

### Pulizia del prodotto.

Per la pulizia periodica del prodotto, utilizzare un panno asciutto e morbido. Per rimuovere macchie più resistenti, inumidire il panno solo con acqua. Qualunque altro prodotto potrebbe rovinare la vernice o danneggiare la plastica.

### Temperatura.

Assicurarsi che la temperatura all'interno dell'ambiente sia compresa tra +35 °C e -10 °C prima di accendere l'unità.

### ⚠ Manutenzione.

In caso di problemi, non tentare di riparare l'unità autonomamente. Riportare l'apparecchio presso il proprio rivenditore Caliber Europe BV per assistenza.

### ⚠ Posizionamento.

Posizionare il prodotto su una superficie piana. Lasciare abbastanza spazio attorno al prodotto per consentire un'adeguata ventilazione.

### ⚠ Calore.

Non posizionare l'apparecchio vicino a superfici calde o esposto alla luce diretta del sole.

### ⚠ Accessori.

Utilizzare solo gli accessori forniti insieme al prodotto.

## Accensione/Spegnimento

Al collegamento dell'unità alla presa di corrente, l'unità si accende.

- Utilizzare il pulsante [ON/STANDBY] per passare da ON a STANDBY e viceversa.
- Scollegare la spina dalla presa elettrica per spegnere completamente l'unità.

## Selezione delle modalità

- Premere il pulsante [MODE] per passare tra le modalità DAB, FM e AUX IN.

## Funzionamento DAB

Se accesa, l'unità entra automaticamente in modalità DAB e inizia la ricerca delle stazioni. Durante la ricerca, sul display è visualizzato il messaggio "Scanning..." e una barra laterale mostra lo stato di avanzamento della ricerca e il numero di stazioni trovate fino a quel momento. Terminata la ricerca, l'unità seleziona la prima stazione trovata in ordine alfanumerico. Scorrere tra le stazioni trovate ruotando la manopola [SNOOZE/SCROLL/SELECT]. Una volta trovata la stazione che si desidera ascoltare, premere per confermare.

### Riordino (eliminazione) nell'elenco delle stazioni

È possibile eliminare dall'elenco le stazioni non disponibili.

1. In modalità DAB, premere il pulsante [MENU/EXIT] e utilizzare la manopola [SNOOZE/SCROLL/SELECT] per selezionare <Prune>, quindi premere per confermare.
2. Utilizzare la manopola [SNOOZE/SCROLL/SELECT] per selezionare <YES> e rimuovere le stazioni non più disponibili. Oppure, selezionare NO per annullare.

## Funzionamento FM

Premere ripetutamente il pulsante [MODE] dell'unità fino a selezionare la modalità FM. Per cercare una stazione FM, premere il pulsante [SCAN] per avviare la ricerca automatica. Sul display è visualizzato il messaggio "Scanning ...". Trovata una stazione, la ricerca si interrompe automaticamente.

### Sintonizzazione manuale

Per sintonizzare manualmente una stazione FM, ruotare la manopola [SNOOZE/SCROLL/SELECT] fino a raggiungere la frequenza desiderata.

### Preimpostazione delle stazioni • (per stazioni sia DAB che FM)

È possibile memorizzare fino a 10 stazioni preferite. Ciò consente di accedere in modo facile e veloce alle proprie stazioni preferite.

- Durante l'ascolto della stazione che si desidera salvare, tenere premuto il pulsante [PRESETS]. Sul display è visualizzato il messaggio <1: (Empty)>. Utilizzare la manopola [SNOOZE/SCROLL/SELECT] per selezionare il numero a cui si desidera assegnare la stazione, quindi premere per confermare. Sul display è visualizzato il messaggio <Preset # stored>.
- Salvata una stazione, è possibile richiamare la stessa premendo il pulsante [PRESETS], ruotando la manopola [SNOOZE/SCROLL/SELECT] per selezionare il numero desiderato per la preimpostazione e premendo per confermare.

## Funzionamento AUX IN

- Utilizzare un cavo AUX-IN (non incluso) per collegare un dispositivo audio esterno tramite la presa AUX-IN posizionata sul retro dell'unità.
- Accendere l'unità e premere ripetutamente il pulsante [MODE] per selezionare la modalità AUX. In modalità AUX, è possibile utilizzare direttamente il proprio dispositivo audio per le funzioni di riproduzione. La manopola [VOLUME +/-] dell'unità può essere utilizzata per regolare il livello del volume.
- Terminato l'ascolto, spegnere il dispositivo audio esterno collegato. Premere il pulsante [MODE] per ritornare in modalità DAB o FM, soprattutto se sono stati impostati programmi di sveglia.

## Orologio e sveglia

L'orologio può essere impostato e regolato automaticamente, semplicemente ricevendo un segnale DAB/FM. Per sincronizzare l'orologio con l'ora locale, è necessario rimanere sintonizzati su una stazione DAB/FM per un breve periodo.

### Impostazione manuale di data e ora

Per impostare manualmente ora o data, è necessario accedere al menu. Ruotare la manopola [SNOOZE/SCROLL/SELECT] per scorrere tra le opzioni e premere per accedere o confermare.

- Premere [MENU/EXIT] > selezionare SYSTEM > selezionare TIME > regolare le impostazioni e uscire premendo [MENU/EXIT]

### Attivazione della funzione sveglia

1. Assicurarsi che l'unità sia accesa (non in STANDBY), quindi premere ripetutamente il pulsante [ALARM] per scegliere Alarm 1 o Alarm 2 e utilizzare la manopola [SNOOZE/SCROLL/SELECT] per selezionare.
2. Ruotare la manopola [SNOOZE/SCROLL/SELECT] per regolare le seguenti impostazioni e premere per confermare.
  - **Time** - Impostare le ore e i minuti
  - **Duration** - Selezionare la durata della sveglia
  - **Mode** - Scegliere tra le modalità Buzzer, DAB o FM
  - **Preset** - Scegliere tra l'ultima stazione ascoltata o una stazione salvata (non disponibile in modalità Buzzer).
  - **Daily** - Una volta: attivata solo una volta  
Weekend: sveglia attivata il sabato e la domenica.  
Giorni lavorativi: sveglia attivata dal lunedì al venerdì  
Giornaliera: sveglia attivata tutti i giorni
  - **Volume** - Regolazione del volume della sveglia
  - **Alarm ON/OFF** - Attivare o disattivare la sveglia e salvare le impostazioni
3. Se impostata, la sveglia è visualizzata sul display (campana 1 o 2)
4. Uscire premendo il pulsante [MENU/EXIT]

La sveglia suona ogni giorno all'ora selezionata fin quando l'icona della sveglia è visualizzata.

Per disattivare la sveglia, tornare alle impostazioni e selezionare "Alarm OFF".

### Funzione snooze

Quando la sveglia suona, premere la manopola [SNOOZE/SCROLL/SELECT] per posticipare la sveglia di 5 minuti. Per disattivare completamente la sveglia, premere il pulsante [ON/STDBY].

### Funzione sleep

Questa funzione consente di programmare il passaggio dell'unità in modalità standby dopo un determinato periodo.

1. Per attivare la funzione sleep, assicurarsi che l'unità sia accesa (non in STANDBY), quindi premere il pulsante [MENU/EXIT]. Utilizzare la manopola [SNOOZE/SCROLL/SELECT] per selezionare <System> e premere per confermare.
2. Utilizzare la manopola [SNOOZE/SCROLL/SELECT] per selezionare <Sleep> e premere per accedere.
3. Quando sul display compare "Set Sleep Time", utilizzare la manopola [SNOOZE/SCROLL/SELECT] per selezionare il tempo desiderato per l'attivazione della funzione sleep: 15/30/45/60/90/OFF e premere per confermare. Il valore è quindi visualizzato sul display.
4. Quando il timer sleep arriva a zero, l'unità passa in modalità standby. Per disattivare la funzione sleep durante il conto alla rovescia, premere [MENU/EXIT], utilizzare la manopola [SNOOZE/SCROLL/SELECT] per selezionare <System>, premere per accedere, selezionare <sleep off> e premere per confermare.



## Precauciones

### Puntos a tener en cuenta para un uso seguro

Lea este manual con detenimiento antes de utilizar este artículo y sus componentes. Contiene instrucciones sobre cómo manejar el producto de manera segura y efectiva. Caliber Europe BV no se hace responsable de problemas derivados de no seguir las instrucciones de este manual.

### Apague el dispositivo inmediatamente en caso de que haya problemas.

En caso contrario, pueden producirse lesiones personales o daños al producto. Devuélvalo a su distribuidor Caliber Europe BV autorizado para que lo reparen.

### Limpieza del producto.

Utilice un trapo seco y suave para llevar a cabo la limpieza periódica del producto. Para manchas más severas, humedezca el trapo con agua solo. Cualquier otra cosa puede disolver la pintura o dañar el plástico.

### Temperatura.

Asegúrese de que la temperatura dentro de la estancia es de entre +35°C (+95°F) y -10°C (+14°F) antes de encender la unidad.

### ⚠ Mantenimiento.

Si tiene problemas, no trate de reparar la unidad usted mismo. Devuélvalo a su distribuidor Caliber Europe BV para mantenimiento.

### ⚠ Colocación.

Coloque el producto en una superficie plana. Deje bastante espacio alrededor del producto para que haya suficiente ventilación.

### ⚠ Calor.

No coloque el aparato cerca de una superficie que desprenda calor o bajo la luz del sol directa.

### ⚠ Accesorios.

Utilice solo los accesorios suministrados

## Encendido / apagado

Cuando conecte la unidad a la toma principal por primera vez, la unidad estará encendida.

- Utilice el botón [ON/STANDBY] para cambiar entre ON (encendido) y STANDBY (modo espera).
- Desconecte el enchufe de pared de la toma principal si quiere apagar por completo la unidad.

## Selección de modos

- Pulse el botón [MODE] para cambiar entre los modos DAB, FM y AUX IN.

## Funcionamiento DAB

Si la unidad está encendida, entrará automáticamente en el modo DAB y empezará a buscar. Durante la búsqueda, en el visualizador LCD aparecerá la palabra "Scanning..." y una barra que muestra el progreso de la búsqueda y el número de emisoras encontradas hasta el momento. Una vez que la búsqueda ha finalizado, la unidad seleccionará la primera emisora por orden alfabético. Explore las emisoras encontradas girando el botón [SNOOZE/SCROLL/SELECT]. Cuando encuentre una emisora que le gustaría escuchar, pulse para confirmar.

### Limpieza (Pruning) de la lista de emisoras

Puede borrar emisoras no disponibles de la lista de emisoras.

1. En el modo DAB, pulse el botón [MENU/EXIT] y utilice el botón [SNOOZE/SCROLL/SELECT] para seleccionar <Prune>, pulse para confirmar.
2. Utilice el botón [SNOOZE/SCROLL/SELECT] para seleccionar <YES> y borrar emisoras que ya no estén disponibles. O seleccione NO si prefiere cancelar.

## Funcionamiento FM

Pulse el botón [MODE] de la unidad repetidamente para seleccionar el modo FM. Para buscar una emisora FM, pulse el botón [SCAN], lo que hará empezar la búsqueda automática. En el visualizador aparecerá la palabra "Scanning ...". Una vez que haya encontrado una emisora, el proceso de búsqueda se detendrá automáticamente.

### Sintonizador manual

Para sintonizar la frecuencia FM de manera manual, gire el botón [SNOOZE/SCROLL/SELECT] hasta alcanzar la frecuencia deseada.

### Emisoras predeterminadas • (tanto para emisoras FM como DAB)

Puede guardar hasta 10 de sus emisoras favoritas en la memoria. Esto le posibilita acceder a sus emisoras favoritas de manera fácil y sencilla.

- Mientras oye la emisora que quiere guardar, mantenga pulsado el botón [PRESETS].  
En el visualizador se verá <1: (Empty)>. Utilice el botón [SNOOZE/SCROLL/SELECT] para seleccionar el número predeterminado de la emisora que desea y pulse para confirmar. En el visualizador se verá <Preset # stored>.
- Una vez que haya guardado una emisora, puede recuperarla pulsando el botón [PRESETS], y girando luego el botón [SNOOZE/SCROLL/SELECT] para seleccionar el número predeterminado que desea. Pulse para confirmar.



## Funcionamiento AUX IN

- Utilice un cable AUX-IN (no incluido) para conectar su dispositivo audio externo a través de la toma AUX-IN de la parte trasera de la unidad.
- Encienda la unidad y utilice el botón [MODE] repetidamente para seleccionar el modo AUX.  
En el modo AUX, puede manejar su aparato de audio para funciones de reproducción. El botón [VOLUME +/-] de la unidad se puede utilizar para ajustar el nivel del volumen.
- Cuando acabe de escuchar lo que haya elegido, apague el dispositivo de audio externo que tenga conectado. Pulse el botón [MODE] para volver al modo DAB o FM, en especial si tiene programada y activada una alarma.

## Hora y alarma

El reloj se pone en hora y se actualiza de manera automática si recibe señales DAB/FM en su ubicación. Para que el reloj se sincronice con la hora local, debe dejarlo en una emisora DAB/FM durante un corto periodo de tiempo.

### Configuración manual de la hora/fecha

Para configurar la hora o la fecha tiene que acudir al menú. Gire el botón [SNOOZE/SCROLL/SELLECT] para pasar de una opción a otra y púlselo para entrar o confirmar.

- Pulse [MENU/EXIT] > seleccione SYSTEM > seleccione TIME > ajuste la configuración y salga utilizando [MENU/EXIT]

### Activación de la función de alarma

1. Asegúrese de que la unidad está encendida (no en modo de espera/STANDBY), luego pulse el botón [ALARM] repetidamente para seleccionar Alarm 1 o Alarm 2, utilice el [SNOOZE/SCROLL/SELECT] para seleccionar.
2. Gire el botón [SNOOZE/SCROLL/SELECT] para regular los ajustes siguientes y pulse para confirmar.
  - **Hora** - configure hora y minutos
  - **Duración** - Elija la duración de la alarma
  - **Modo** - Elija modo buzzer (timbre), DAB o FM
  - **Predeterminado** - Elija la emisora "last listened" (última escuchada) o "Saved preset" (predeterminada guardada).  
No está disponible en el modo buzzer.
  - **Diaria** - Única: solo se activa una vez.  
Fines de semana: Alarma activada sábados y domingos.  
Días de entre semana: Alarma activada de lunes a viernes  
Diaria: Alarma activada todos los días
  - **Volumen** - Ajusta el volumen de la alarma
  - **Alarma encendida/apagada** - Activa o desactiva la alarma y guarda la configuración.
3. Si la alarma está puesta, aparecerá en el visualizador (campana con 1 o 2)
4. Salga utilizando el botón [MENU/EXIT]

La alarma se repetirá automáticamente cada día a la hora seleccionada siempre que esté presente el icono de la alarma. Para desactivarla, vuelva a la configuración de la alarma y elija "Alarm OFF".

### Función de repetición de alarma (snooze)

Cuando la alarma suene, pulse el botón [SNOOZE/SCROLL/SELECT] para apagar la alarma temporalmente durante 5 minutos. Para apagar por completo la alarma, pulse el botón [ON/STDBY].

### Función de sueño

Esta función posibilita programar la unidad para que cambie al modo de espera (standby) por sí mismo después del periodo de tiempo especificado.

1. Para activar la función de sueño, asegúrese de que la unidad se encuentra encendida (no en modo de espera/STANBY) y luego pulse el botón [MENU/EXIT].  
Utilice el botón [SNOOZE/SCROLL/SELECT] para seleccionar <System> y pulse para entrar.
2. Utilice el botón [SNOOZE/SCROLL/SELECT] para seleccionar <Sleep> y pulse para entrar.
3. Cuando aparezca en pantalla "Set Sleep Time" (determinar hora de sueño), utilice el botón [SNOOZE/SCROLL/SELECT] para seleccionar la hora de sueño que desea: 15/30/45/60/90/OFF y pulse confirmar.  
Aparecerá en el visualizador.
4. Cuando el temporizador de sueño llegue a cero, la unidad pasará al modo de espera/standby. Para desactivar la función de sueño mientras está contando, pulse [MENU/EXIT], utilice el menú [SNOOZE/SCROLL/SELECT] para seleccionar <System> pulse para entrar, seleccione <sleep off> y pulse para confirmar.



## Precauções

### Pontos a observar para uma utilização segura

Leia atentamente este manual antes de usar este aparelho e os seus componentes. Contém instruções sobre como utilizar este produto de forma segura e eficaz. A Caliber Europe BV não pode ser responsabilizada por problemas resultantes da inobservância das instruções contidas neste manual.

### Desligue o imediatamente o aparelho caso surjam problemas.

Se não o fizer pode causar lesões pessoais ou danos ao produto. Devolva-o ao representante autorizado da Caliber Europe BV para reparação.

### Limpeza do produto.

Use um pano seco e macio para a limpeza periódica do produto. Para manchas mais fortes, humedecça o pano apenas com água. Qualquer outra coisa pode dissolver a pintura ou danificar o plástico.

### Temperatura.

Certifique-se de que a temperatura no interior da sala está entre +35 °C (+95 °F) e -10 °C (+14 °F) antes de ligar o aparelho.



### Manutenção.

Se tiver problemas, não tente reparar o aparelho. Devolva-o ao representante autorizado da Caliber Europe BV para reparação.



### Localização.

Coloque o aparelho sobre uma superfície plana. Proporcione espaço suficiente à volta do produto para uma ventilação suficiente.



### Calor.

Não coloque o aparelho na proximidade de uma superfície de calor ou sob a luz solar directa.



### Acessórios.

Use apenas os acessórios fornecidos

---

## LIGAR/DESLIGAR (ON/OFF)

Quando ligar o aparelho à tomada principal pela primeira vez, a unidade fica LIGADA.

- Use o botão [ON/STANDBY] para alternar entre ON (Ligado) e STANDBY.
- Desligue a ficha da tomada de parede se quiser desligar completamente o aparelho.

## Seleccionar modos

- Prima o botão [MODE] para alternar entre os modos DAB, FM e AUX IN.

---

## Funcionamento DAB

Se o aparelho estiver ligado, entrará imediatamente em modo DAB e começar a pesquisar. Durante a pesquisa o visor LCD mostra "Scanning..." e uma barra deslizante que exhibe o progresso da pesquisa e o número de estações encontradas até esse momento. Quando a pesquisa for concluída, o aparelho vai seleccionar a primeira estação encontrada por ordem alfabética. Explore as estações encontradas rodando o botão [SNOOZE/SCROLL/SELECT]. Quando encontrar uma estação que queira de ouvir, carregue para confirmar.

### Limpar (Pruning) a Lista de Estações

É possível excluir as estações indisponíveis da lista de estações.

1. Em modo DAB, prima o botão [MENU/EXIT], use a tecla [SNOOZE/SCROLL/SELECT] para seleccionar <Prune> e carregue para confirmar.
2. Use o botão [SNOOZE/SCROLL/SELECT] para seleccionar <YES> para remover as estações que já não estão disponíveis. Ou seleccione NO para cancelar.

---

## Funcionamento FM

Prima repetidamente o botão [MODE] no aparelho para seleccionar o modo FM. Para procurar uma estação FM, prima o botão [SCAN] para iniciar a pesquisa automática. O visor vai mostrar "Scanning ...". Quando a estação tiver sido encontrada, a pesquisa pára automaticamente.

### Sintonização manual

Para sintonizar a frequência FM manualmente, rode o botão [SNOOZE/SCROLL/SELECT] até chegar à frequência desejada.

### Predefinir estações • (para as estações DAB e FM)

Pode armazenar até 10 das suas estações favoritas na memória. Isto permite-lhe aceder as suas estações favoritas de forma rápida e fácil.

- Ouça a estação que gostaria de guardar, e depois prima e mantenha o botão [PRESETS].  
O visor vai mostrar <1: ('Empty' - vazio)>. Use o botão [SNOOZE/SCROLL/SELECT] para seleccionar o número predefinido da estação pretendida e carregue para confirmar. O visor vai mostrar <Preset # stored> (predefinido # guardado).
- Depois de guardar uma estação, pode chamá-la premindo o botão [PRESETS] e depois rodar o botão [SNOOZE/SCROLL/SELECT] para seleccionar o número predefinido da estação pretendida e carregue para confirmar.

## Funcionamento com AUX IN

- Use um cabo AUX-IN (não incluído) se ligar o seu equipamento externo de áudio através da tomada AUX-IN na parte traseira do aparelho.
- Ligue o aparelho e use o botão [MODE] repetidamente para seleccionar o modo AUX.  
Em modo AUX, pode operar o seu aparelho de áudio directamente para funções de reprodução. O botão [VOLUME +/-] na unidade pode ser usado para ajustar o nível de volume.
- Quando terminar de ouvir, desligue a fonte de alimentação do dispositivo externo ligado.  
Prima o botão [MODE] para voltar ao modo DAB ou FM, especialmente se estiverem programados alarmes despertar.

## Horas e alarme

O relógio pode ser ajustado e actualizado automaticamente se conseguir receber sinais DAB/FM na sua localização. Para o relógio se sincronizar com a hora local actual, é necessário deixá-lo numa estação DAB/FM durante um curto período de tempo.

### Definir Manualmente a Hora/Data

Para definir manualmente a hora ou a data tem que entrar no menu. Rode o botão [SNOOZE/SCROLL/SELLECT] para percorrer as opções e empurre-o para entrar ou confirmar.

- Empurre [MENU/EXIT] > seleccione SYSTEM > seleccione TIME > ajuste as definições e saia usando [MENU/EXIT]

### Activar a Função de Alarme

1. Certifique-se de que o aparelho está ligado (não em modo de STANDBY), depois prima o botão [ALARM] repetidamente para seleccionar Alarm 1 ou Alarm 2, use o botão [SNOOZE/SCROLL/SELECT] para seleccionar.
2. Rode o botão [SNOOZE/SCROLL/SELECT] para ajustar as seguintes definições e empurre-o para confirmar.
  - **Time** (hora) - Ajusta as horas e os minutos
  - **Duration** (duração) - Escolha a duração do alarme
  - **Mode** (modo) - Escolha entre os modos buzzer, DAB ou FM
  - **Preset** (Predefinição) - Escolha uma estação "last listened" (última ouvida) ou "Saved preset" (predefinição guardada) (não disponível no modo buzzer).
  - **Daily** (Diário) - Ones (único): Activado apenas uma vez.  
Weekends (fim de semana): Alarme activado aos Sábados e Domingos.  
Weekdays (dias da semana): Alarme activado de Segunda a Sexta-feira.  
Daily (diário): Alarme activado todos os dias
  - **Volume** - Ajustar o volume do alarme
  - **Alarm ON/OFF** (Ligar/desligar o alarme) - Ligue/desligue o alarme e guarde as definições
3. Se for definido um alarme, aparece no visor (sino com 1 ou 2)
4. Sair usando o botão [MENU/EXIT]

O alarme irá repetir automaticamente a cada dia no horário escolhido enquanto o ícone de alarme for exibido. Para o desactivar, volte às definições de alarme e escolha "Alarm OFF" (alarme desligado).

### Função Snooze

Quando o alarme soar, prima o botão [SNOOZE/SCROLL/SELECT] para desligar temporariamente o alarme durante 5 minutos. Para desactivar completamente o alarme, prima o botão [ON/STDBY].

### Função Sleep

Esta função permite-lhe programar o aparelho para mudar automaticamente para o modo de suspensão após um tempo definido.

1. Para activar a função de suspensão/Sleep, verifique se a unidade está ligada/ON (não em modo de STANDBY) depois prima o botão [MENU/EXIT].  
Use o botão [SNOOZE/SCROLL/SELECT] para seleccionar <System> e empurre-o para entrar.
2. Use o botão [SNOOZE/SCROLL/SELECT] para seleccionar <Sleep> e empurre-o para entrar.
3. Quando "Set Sleep Time" (definir tempo de suspensão) aparecer no visor, use o botão [SNOOZE/SCROLL/SELECT] para seleccionar o tempo de suspensão/Sleep desejado: 15/30/45/60/90/OFF e carregue para confirmar. Este será mostrado no visor.
4. Quando o temporizador da suspensão chega ao zero, o aparelho liga o modo de standby. Para desligar a função de suspensão/Sleep durante a contagem, prima [MENU/EXIT], use o botão [SNOOZE/SCROLL/SELECT] para seleccionar <System> empurre-o para entrar, seleccione <sleep off> e carregue para confirmar.



## Försiktighetsåtgärder

### Punkter att notera för säker användning

Läs handboken noga innan du använder den här produkten och dess komponenter. De innehåller instruktioner om hur du använder produkten på ett säkert och effektivt sätt. Caliber Europe BV ansvarar inte för problem som uppstår på grund av underlåtenhet att följa instruktionerna i bruksanvisningen.

### Vid problem, stäng av enheten omedelbart.

Underlåtenhet att göra detta kan leda till personskador eller skador på produkten. Skicka tillbaka den till en auktoriserad Caliber Europe BV återförsäljare för reparation.

### Produktrengöring.

Använd en mjuk, torr trasa för att rengöra produkten. För svårare fläckar kan du blöta trasan med vatten. Allt annat kan lösa upp färgen eller skada plasten.

### Temperatur.

Se till att temperaturen inne i rummet är mellan +35 °C (+95 °F) och -10 °C (+14 °F) innan enheten slås på.



### Underhåll.

Om du har problem, försök inte reparera enheten själv. Lämna in den till din Caliber Europe BV-återförsäljare för service.



### Placering.

Placera produkten på en plan yta. Tillåt tillräckligt med utrymme runt apparaten för god ventilation.



### Värme.

Placera inte apparaten i närheten av en varm yta eller i direkt solljus.



### Tillbehör.

Använd endast medföljande tillbehör

---

## Slå PÅ/AV

När du ansluter enheten till huvuduttaget första gången, kommer enheten att vara PÅSLAGEN.

- Använd [ON/STANDBY]-knappen för att växla mellan ON och STANDBY.
- Dra ur stickkontakten ur vägguttaget om du vill stänga AV enheten helt.

## Lägesval

- Tryck på [MODE]-knappen för att växla mellan DAB-, FM- och AUX-IN-lägena.

---

## DAB-funktion

Om enheten är PÅSLAGEN, kommer den automatiskt att träda in DAB-läge och börja söka. Under sökningen kommer LCD-displayen att visa "Scanning..." och ett sidofönster som visar sökningen och antalet stationer som hittats hittills. När sökningen är klar, kommer enheten att välja stationerna i alfanumerisk ordning. Utforska hittade stationer genom att vrida på [SNOOZE/SCROLL/SELECT]-ratten. När du hittat en station som du vill lyssna på, tryck för att bekräfta.

### Rensa (Pruning) stationslistan

Du kan ta bort otillgängliga stationer från stationslistan.

1. I DAB-läge, tryck på [MENU/EXIT]-knappen och använd [SNOOZE/SCROLL/SELECT]-ratten för att välja <Prune>, tryck för att bekräfta.
2. Använd [SNOOZE/SCROLL/SELECT]-ratten för att välja <YES> för att ta bort stationer som inte längre är tillgängliga. Eller välj NO för att avbryta.

---

## FM-funktion

Tryck på [MODE]-knappen för att välja FM-läge. För att söka efter en FM-station, tryck på [SCAN]-knappen för att starta automatisk sökning. Displayen visar "Scanning...". När en station har hittats, kommer sökningen att stoppas automatiskt.

## Manuell inställning

För att ställa in FM-frekvensen manuellt, vrid på [SNOOZE/SCROLL/SELECT]-ratten tills önskad frekvens har uppnåtts.

## Förinställa stationer • (för både DAB- och FM-stationer)

Du kan lagra upp till 10 av dina favoritstationer i minnet. Detta gör att du kan komma åt dina favoritstationer snabbt och enkelt.

- Lyssna på den station som du vill spara och tryck sedan på och håll nere [PRESETS]-knappen. Displayen visar <1: (Empty)>. Använd [SNOOZE/SCROLL/SELECT]-ratten för att välja önskat förinställt stationsnummer och tryck för att bekräfta. Displayen visar <Preset # stored>.
- När du har sparat en station, kan du hämta den genom att trycka på [PRESETS]-knappen, och sedan på [SNOOZE/SCROLL/SELECT]-ratten för att välja önskat snabbvalsnummer, tryck för att bekräfta.

## AUX IN-funktion

- Använd en AUX-IN-kabel (medföljer ej) för att ansluta till extern ljudenhet via AUX-IN-uttaget på baksidan av enheten.
- Slå på enheten och tryck på [MODE]-knappen upprepade gånger för att välja AUX-läge. I AUX-läge, kan du använda ljudenhetens uppspelningsfunktioner direkt. Enhetens [VOLUME +/-]-ratt kan användas för att justera volymen.
- När du lyssnat färdigt, stäng AV strömmen till den anslutna externa ljudenheten. Tryck på [MODE]-knappen för att återgå till DAB- eller FM-läge, speciellt om uppvakningsalarm är programmerade.

## Tid och alarm

Klockan kan ställas in och uppdateras automatiskt om du kan ta emot DAB/FM-signaler där du befinner dig. För att klockan ska synkronisera till aktuell lokal tid du måste du låta den vara på en DAB/FM-station under en kortare tid.

### Manuell inställning av tid/datum

För att manuellt ställa in tid och datum måste du gå in i menyn. Vrid på [SNOOZE/SCROLL/SELECT]-ratten för att bläddra igenom alternativen, tryck för att bekräfta.

- Tryck på [MENU/EXIT]-knappen > välj SYSTEM > TIME > justera inställningarna och avsluta med [MENU/EXIT]-knappen.

### Aktivering av alarmfunktionen

1. Säkerställ att enheten är PÅSLAGEN (ej i STANDBY-läge), tryck sedan på [ALARM]-knappen upprepade gånger för att välja Alarm 1 eller Alarm 2, använd [SNOOZE/SCROLL/SELECT]-ratten för att välja.
2. Vrid [SNOOZE/SCROLL/SELECT]-ratten för att justera följande inställningar och tryck för att bekräfta.
  - **Time** - Ställ in timmar och minuter
  - **Duration** - Välj alarmets varaktighet
  - **Mode** - Välj Buzzer-, DAB- eller FM-läge
  - **Preset** - Välj "senast lyssnade" eller "sparad förinställd" station (ej tillgängligt i Buzzer-läge).
  - **Daily** - En gång: Aktiveras endast en gång.  
Helger: Alarm aktiveras på lördagar och söndagar.  
Vardagar: Alarm aktiveras från måndag till fredag  
Dagligen: Alarm aktiveras varje dag
  - **Volume** - Justera alarmets volym
  - **Alarm ON/OFF** - Slå PÅ/AV alarmet och spara inställningar
3. Om alarmet är inställt, kommer det att visas på displayen (en klocka med en 1:a eller 2:a)
4. Avsluta med [MENU/EXIT]-knappen

Alarmet kommer automatiskt att upprepas varje dag vid den valda tiden så länge som alarmikonen visas. För att stänga AV det, gå tillbaka in i alarminställningarna och välj "Alarm OFF".

### Snooze-funktion

När larmet ljuder, tryck på [SNOOZE/SCROLL/SELECT]-ratten för att tillfälligt stänga av alarmet i 5 minuter. För att stänga av alarmet helt, tryck på [ON/STDBY]-knappen.

### Sleep-funktion

Denna funktion gör det möjligt att programmera enheten att växla till standby-läge av sig själv efter en viss tid.

1. För att aktivera sleep-funktionen, se till att enheten är PÅSLAGEN (ej i standby-läge) tryck sedan på [MENU/EXIT]-knappen.  
Använd [SNOOZE/SCROLL/SELECT]-ratten för att välja <System> och tryck för att bekräfta.
2. Använd [SNOOZE/SCROLL/SELECT]-ratten för att välja <Sleep> och tryck för att bekräfta.
3. När "Set Sleep Time" visas på skärmen, använd [SNOOZE/SCROLL/SELECT]-ratten för att välja önskad avstängningstid: 15/30/45/60/90/OFF och tryck för att bekräfta. Den kommer att visas på displayen.
4. När insomningstidern räknat ner till noll, kommer enheten att växla till standby-läge. För att stänga av sleep-funktionen medan den räknar, tryck på [MENU/EXIT]-knappen, använd [SNOOZE/SCROLL/SELECT]-ratten för att välja <System> tryck för att bekräfta, välj <sleep off> och tryck för att bekräfta.



## Środki ostrożności

### Wskazówki bezpiecznego użytkowania

Uważnie przeczytać niniejszą instrukcję przed rozpoczęciem korzystania z niniejszego urządzenia oraz komponentów systemu. Zawierają one instrukcje dotyczące korzystania z niniejszego produktu w sposób skuteczny oraz bezpieczny. Firma Caliber Europe BV nie ponosi odpowiedzialności za skutki wynikające z niezastosowania się do wskazówek zawartych w niniejszej instrukcji.

### W przypadku napotkania problemu należy natychmiast wyłączyć urządzenie.

Niezastosowanie się do tego zalecenia może spowodować obrażenia ciała lub uszkodzenie produktu. Urządzenie należy przekazać autoryzowanemu przedstawicielowi firmy Caliber Europe BV celem naprawy.

### Czyszczenie produktu.

Do okresowego czyszczenia produktu używać miękkiej i suchej szmatki. W przypadku poważniejszych zabrudzeń, szmatkę należy zwilżyć wodą. Wszystkie inne ciecze mogą spowodować rozpuszczenie lakieru lub uszkodzenie plastikowej obudowy.

### Temperatura.

Przed włączeniem urządzenia upewnić się, że temperatura wewnątrz pomieszczenia znajduje się w przedziale od +35°C (+95°F) do -10°C (+14°F).

### Konserwacja.

W przypadku problemów nie należy podejmować samodzielnej naprawy urządzenia. Urządzenie należy przekazać autoryzowanemu przedstawicielowi firmy Caliber Europe BV celem wykonania prac serwisowych.

### Umieszczenie.

Umieścić na płaskiej powierzchni. Zapewnić wystarczającą przestrzeń wokół produktu dla odpowiedniej wentylacji.

### Ciepło.

Urządzenia nie należy umieszczać w pobliżu powierzchni grzewczych lub wystawiać na bezpośrednie działanie promieni słonecznych.

### Akcesoria.

Używać tylko dostarczonych akcesoriów

## Włączanie/Wyłączanie

Po pierwszym podłączeniu urządzenia do gniazdka elektrycznego, zostanie ono włączone.

- W celu przełączenia między włączeniem, a trybem gotowości, należy nacisnąć przycisk [ON/STANDBY].
- Wyjąć wtyczkę z gniazdka elektrycznego, aby całkowicie wyłączyć urządzenie.

## Wybór trybów

- Nacisnąć przycisk [MODE], aby przełączać pomiędzy trybami DAB, FM oraz AUX IN.

## Tryb radiowy DAB

Jeśli urządzenie jest włączone, automatycznie przejdzie w tryb radiowy DAB i rozpocznie skanowanie. Podczas skanowania na wyświetlaczu LCD pojawi się "Scanning ...", a suwak wyświetli postęp skanowania oraz liczbę znalezionych stacji. Po zakończeniu skanowania, urządzenie wybierze pierwszą alfanumerycznie znaną stacją. Znalezione stacje można przeglądać obracając pokrętko [SNOOZE/SCROLL/SELECT]. Po znalezieniu żądanej stacji nacisnąć, aby zatwierdzić.

## Porządkowanie (usuwanie) listy stacji radiowych

Możliwe jest usunięcie niedostępnych stacji radiowych z listy.

1. W trybie radiowym DAB nacisnąć przycisk [MENU/EXIT] oraz przekręcić [SNOOZE/SCROLL/SELECT], aby wybrać <Prune>, nacisnąć, aby potwierdzić.
2. Przekręcić [SNOOZE/SCROLL/SELECT], aby wybrać pozycję <YES> w celu usunięcia niedostępnych stacji. Lub wybrać NO, aby anulować.

## Tryb radiowy FM

Aby wybrać tryb radiowy FM, naciskać przycisk [MODE] znajdujący się na urządzeniu. W celu wyszukania stacji FM poprzez automatyczne skanowanie, nacisnąć przycisk [SCAN]. Na wyświetlaczu pojawi się "Scanning ...". Po znalezieniu stacji, skanowanie zatrzyma się automatycznie.

## Manualne Dostrajanie

Aby dostrój częstotliwość FM manualnie, przekręcać [SNOOZE/SCROLL/SELECT] aż żądana częstotliwość zostanie osiągnięta.

## Programowanie stacji • (dla stacji DAB oraz FM)

Możliwe jest zapisanie do 10 ulubionych stacji w pamięci urządzenia. Pozwala to na szybki i łatwy dostęp do ulubionych stacji.

- Podczas słuchania żądanej stacji, nacisnąć i przytrzymać przycisk [PRESETS]. Na wyświetlaczu pojawi się <1: (Empty)>. Przekręcić [SNOOZE/SCROLL/SELECT], aby wybrać żądany numer pod którym zostanie zapisana dana stacja i nacisnąć, aby zatwierdzić. Na wyświetlaczu pojawi się <Preset # stored>.
- Po zapisaniu stacji można rozpocząć jej odtwarzanie naciskając przycisk [PRESETS], a następnie przekręcając [SNOOZE/SCROLL/SELECT] wybrać numer zapisanej stacji oraz nacisnąć, aby zatwierdzić.

## Odtwarzanie AUX IN

- Przy pomocy kabla AUX-IN (brak w zestawie), możliwe jest podłączenie zewnętrznego urządzenia audio za pośrednictwem gniazda AUX-IN w tylnej części urządzenia.
- Włączyć urządzenie i nacisnąć przycisk [MODE], aby wybrać tryb AUX.  
W trybie AUX, możliwa jest bezpośrednia obsługa urządzenia audio w celu odtwarzania dźwięku. Za pomocą pokrętki [VOLUME +/-] znajdującego się na urządzeniu możliwa jest regulacja poziomu głośności.
- Po zakończeniu słuchania, należy wyłączyć zasilanie podłączonego zewnętrznego urządzenia audio.  
Nacisnąć przycisk [MODE], aby powrócić do trybu radiowego DAB lub FM, szczególnie jeśli aktywna jest funkcja alarmu.

## Zegar i alarm

Zegar można ustawić i automatycznie aktualizować, jeśli możliwy jest odbiór sygnału DAB/FM w danej lokalizacji. Aby synchronizować zegar z czasem lokalnym, należy włączyć dowolną stację DAB/FM na krótki czas.

## Manualne ustawianie godziny/daty

Aby manualnie ustawić godzinę lub datę, należy przejść do menu. Przekręcać [SNOOZE/SCROLL/SELLECT], aby przewijać, nacisnąć, aby przejść dalej lub zatwierdzić.

- Nacisnąć [MENU/EXIT] > wybrać SYSTEM > wybrać TIME > dostosować ustawienia i wyjść za pomocą [MENU/EXIT]

## Aktywowanie funkcji budzika

1. Upewnić się, że urządzenie jest włączone (nie znajduje się w trybie STANDBY), a następnie nacisnąć przycisk [ALARM], aby wybrać Alarm 1 lub Alarm 2, nacisnąć [SNOOZE/SCROLL/SELECT], aby wybrać.
2. Przekręcać [SNOOZE/SCROLL/SELECT], aby ustawić następujące wartości i nacisnąć, aby zatwierdzić.
  - **Time** – ustawienie godziny oraz minut
  - **Duration** - wybór czasu trwania alarmu
  - **Mode** - wybór brzęczyka, trybu DAB lub FM
  - **Preset** – wybór stacji "ostatnio słuchanych" lub "zapisanych w ustawieniach" (nie dostępne w trybie alarmu).
  - **Daily** – Ones: alarm zostanie aktywowany tylko raz.  
Weekends: alarm zostanie aktywowany w soboty i niedziele.  
Weekdays: alarm będzie aktywowany od poniedziałku do piątku  
Daily: alarm będzie aktywowany codziennie
  - **Volume** - ustawienie głośności alarmu
  - **Alarm ON/OFF** – Wyłączanie/wyłączanie alarmu oraz zapisywanie ustawień
3. Jeśli alarm zostanie ustawiony, na wyświetlaczu pojawi się ikona (dzwonek z 1 lub 2)
4. Wyjść za pomocą przycisku [MENU/EXIT]

Alarm będzie automatycznie powtarzany każdego dnia o wybranym czasie tak długo, jak długo jest wyświetlona ikona alarmu. Aby ją wyłączyć, należy wrócić do ustawień alarmu i wybrać "Alarm OFF".

## Funkcja drzemki

Kiedy zabrzmi alarm, nacisnąć przycisk [SNOOZE/SCROLL/SELECT], aby tymczasowo wyłączyć alarm na 5 minut. Aby wyłączyć alarm całkowicie, nacisnąć przycisk [ON/STDBY].

## Funkcja Sleep

Ta funkcja umożliwia zaprogramowanie automatycznego przejścia do trybu gotowości po określonym czasie.

1. Aby włączyć funkcję Sleep należy upewnić się, że urządzenie jest włączone (nie znajduje się w trybie STANDBY), a następnie nacisnąć przycisk [MENU/EXIT].
2. Przekręcić [SNOOZE/SCROLL/SELECT], aby wybrać pozycję <System> i nacisnąć, aby przejść dalej.
3. Przekręcić [SNOOZE/SCROLL/SELECT], aby wybrać pozycję <Sleep> i nacisnąć, aby przejść dalej.
4. Gdy zostanie wyświetlone "Set Sleep Time", należy przekręcić [SNOOZE/SCROLL/SELECT], aby wybrać żądany czas uśpienia: 15/30/45/60/90/OFF i nacisnąć, aby zatwierdzić. Zostanie to wyświetlone na wyświetlaczu.
5. Gdy wyłącznik czasowy odliczy czas do zera, urządzenie przejdzie w tryb gotowości. Aby wyłączyć funkcję sleep podczas odliczania, nacisnąć przycisk [MENU/EXIT], przekręcić [SNOOZE/SCROLL/SELECT], aby wybrać pozycję <System> nacisnąć, aby przejść dalej, wybierać <sleep off> i nacisnąć, aby zatwierdzić.



## Προφυλάξεις

### Σημεία προσοχής για ασφαλή χρήση

Διαβάστε το εγχειρίδιο προσεκτικά πριν χρησιμοποιήσετε τη συσκευή και τα εξαρτήματά της. Περιέχει οδηγίες για την ασφαλή και την αποτελεσματική χρήση του προϊόντος. Η Caliber Europe BV δε φέρει ευθύνες από προβλήματα που μπορεί να προκύψουν από τη μη τήρηση των παρόντων οδηγιών.

### Στην περίπτωση προβλήματος σβήστε αμέσως τη συσκευή.

Η μη απενεργοποίηση της συσκευής μπορεί να προκαλέσει τραυματισμό ή ζημιά στο προϊόν. Επιστρέψτε το σε εξουσιοδοτημένο ντίλερ της Caliber Europe BV για επίσκεψη.

### Καθαρισμός προϊόντος.

Χρησιμοποιήστε απαλό και στεγνό πανί για τον περιοδικό καθαρισμό του προϊόντος. Για πιο έντονες κηλίδες, βρέξτε ελαφρά το πανί μόνο με νερό. Οποιοδήποτε άλλο υλικό μπορεί να διαλύσει τη μπογιά ή να καταστρέψει το πλαστικό.

### Θερμοκρασία.

Σιγουρευτείτε ότι η θερμοκρασία στο χώρο είναι μεταξύ +35 °C (+95 °F) και -10 °C (+14°F) πριν βάλετε σε λειτουργία τη μονάδα.

### ⚠ Συντήρηση.

Εάν η συσκευή εμφανίσει πρόβλημα, μην επιχειρήσετε να την επισκευάσετε μόνοι σας. Επιστρέψτε την στο ντίλερ της Caliber Europe BV για επίσκεψη.

### ⚠ Τοποθέτηση.

Τοποθετήστε το προϊόν σε επίπεδη επιφάνεια. Αφήστε αρκετό χώρο γύρω από το προϊόν για τον εξαερισμό.

### ⚠ Ζέστη.

Μην τοποθετείτε τη συσκευή κοντά σε ζεστές επιφάνειες ή κάτω από το φως του ήλιου.

### ⚠ Αξεσουάρ.

Χρησιμοποιήστε μόνο τα συνοδευτικά αξεσουάρ.

## Αναμμα/Σβήσιμο συσκευής

Όταν συνδέετε τη συσκευή στην πρίζα, η συσκευή είναι ΕΝΕΡΓΟΠΟΙΗΜΕΝΗ-ON.

- Χρησιμοποιήστε το κουμπί [ON/STANDBY] για μετάβαση από τη λειτουργία ON στη λειτουργία STANDBY.
- Για να ΣΒΗΣΕΤΕ τελείως τη συσκευή, βγάλτε το φις από την πρίζα.

## Επιλογή λειτουργίας

- Πατήστε το κουμπί [MODE] για να επιλέξετε λειτουργία DAB, FM και AUX IN.

## Λειτουργία DAB

Όταν η συσκευή είναι στη θέση ON (ενεργοποιημένη), μπαίνει αυτόματα στη λειτουργία DAB και ξεκινάει η σάρωση. Στη διάρκεια της σάρωσης στην οθόνη LCD θα εμφανιστεί η ένδειξη "Scanning..." και μια γραμμή που δείχνει την πρόοδο της σάρωσης και τον αριθμό των σταθμών που έχουν εντοπιστεί μέχρι εκείνη τη στιγμή. Όταν ολοκληρωθεί η σάρωση, η συσκευή θα επιλέξει τον πρώτο σταθμό που εντοπίστηκε. Μπορείτε να εξερευνήσετε τους σταθμούς γυρίζοντας το κουμπί [SNOOZE/SCROLL/SELECT]. Όταν βρείτε σταθμό που θέλετε να ακούσετε, πατήστε το κουμπί για να επιβεβαιώσετε την επιλογή σας.

### Διαμόρφωση (διαγραφή) της λίστας σταθμών

Μπορείτε να διαγράψετε τους σταθμούς που δεν είναι διαθέσιμοι από τη λίστα σταθμών.

1. Στη λειτουργία DAB, πατήστε το κουμπί [MENU/EXIT], χρησιμοποιήστε το κουμπί [SNOOZE/SCROLL/SELECT] για να επιλέξετε τη λειτουργία <Prune>, και στρώξτε το για να επιβεβαιώσετε την επιλογή σας.
2. Χρησιμοποιήστε το κουμπί [SNOOZE/SCROLL/SELECT], και επιλέξτε <YES> για να αφαιρέσετε σταθμούς που δεν είναι πλέον διαθέσιμοι. Ή επιλέξτε NO για ακύρωση.

## Λειτουργία FM

Πατήστε το κουμπί [MODE] στη συσκευή για να επιλέξετε τη λειτουργία FM. Για να ψάξετε σταθμό FM, πατήστε το κουμπί [SCAN] για να ξεκινήσει η σάρωση αυτόματα. Στην οθόνη θα εμφανιστεί το μήνυμα "Scanning...". Όταν εντοπιστεί σταθμός, η λειτουργία σάρωσης θα σταματήσει αυτόματα.

### Χειροκίνηση συντονισμού

Για να συντονιστείτε σε συχνότητα FM χειροκίνητα, περιστρέψτε το κουμπί [SNOOZE/SCROLL/SELECT] στη συχνότητα που επιθυμείτε.

### Αποθήκευση σταθμών • (για σταθμούς DAB και FM)

Μπορείτε να αποθηκεύσετε μέχρι 10 σταθμούς στη μνήμη. Με αυτό τον τρόπο μπορείτε να έχετε πρόσβαση στους αγαπημένους σας σταθμούς εύκολα και γρήγορα.

- Συντονιστείτε στο σταθμό που θέλετε να αποθηκεύσετε, και στη συνέχεια πατήστε και κρατήστε πατημένο το κουμπί [PRESETS]. Στην οθόνη θα εμφανιστεί η ένδειξη <1: (Empty)>. Χρησιμοποιήστε το κουμπί [SNOOZE/SCROLL/SELECT] για να επιλέξετε τον αριθμό του σταθμού που θέλετε και στρώξτε το για να επιβεβαιώσετε την επιλογή σας. Στην οθόνη θα εμφανιστεί η ένδειξη <PreSet # stored>.
- Μετά την αποθήκευση ενός σταθμού, χρησιμοποιήστε το κουμπί [PRESETS] για να μεταβείτε στο σταθμό. Στη συνέχεια περιστρέψτε το κουμπί [SNOOZE/SCROLL/SELECT] για να επιλέξετε τον αριθμό του αποθηκευμένου σταθμού, και στρώξτε το κουμπί για να επιβεβαιώσετε την επιλογή σας.



## Λειτουργία AUX IN

- Χρησιμοποιήστε καλώδιο AUX-IN (δεν περιλαμβάνεται) για να συνδεθείτε σε εξωτερική συσκευή ήχου μέσω της υποδοχής AUX-IN στην πίσω πλευρά τη συσκευής.
- Βάλτε σε λειτουργία τη συσκευή και χρησιμοποιήστε το κουμπί [MODE] διαδοχικά για να επιλέξετε τη λειτουργία AUX. Στη λειτουργία AUX, μπορείτε να λειτουργήσετε τη συσκευή ήχου για άμεση αναπαραγωγή. Το κουμπί [VOLUME +/-] στη μονάδα μπορεί να χρησιμοποιηθεί για τη ρύθμιση της έντασης ήχου.
- Όταν θέλετε να σταματήσετε, σβήστε την τροφοδοσία της εξωτερικά συνδεδεμένης συσκευής ήχου. Πατήστε το κουμπί [MODE] για να επιστρέψετε στη λειτουργία DAB ή στη λειτουργία FM, εάν έχετε προγραμματίσει αφύπνιση.

## Ώρα και αφύπνιση

Το ρολόι μπορεί να ρυθμιστεί και να ενημερωθεί αυτόματα εάν λαμβάνετε σήμα DAB/FM στην περιοχή σας. Για να συγχρονιστεί το ρολόι σας στην ώρα της περιοχής σας πρέπει να αφήσετε τη συσκευή συντονισμένη σε ένα σταθμό DAB/FM για σύντομο χρονικό διάστημα.

### Χειροκίνητη ρύθμιση ώρας/ημερομηνίας

Για να ρυθμίσετε την ώρα ή την ημερομηνία χειροκίνητα, πρέπει να μεταβείτε στο μενού. Περιστρέψτε το κουμπί [SNOOZE/SCROLL/SELECT] για εναλλαγή στις επιλογές και στρώξτε το προς τα μέσα για καταχώρηση ή επιβεβαίωση της επιλογής σας.

- Πατήστε το [MENU/EXIT] > επιλέξτε SYSTEM > επιλέξτε TIME > κάντε τις ρυθμίσεις και βγείτε από το συγκεκριμένο μενού πατώντας [MENU/EXIT]

### Ενεργοποίηση της λειτουργίας αφύπνισης

- Σιγουρευτείτε ότι η μονάδα είναι ΣΕ ΛΕΙΤΟΥΡΓΙΑ (και όχι σε κατάσταση ΑΝΑΜΟΝΗΣ), πατήστε το πλήκτρο [ALARM] διαδοχικά και επιλέξτε την ένδειξη Alarm 1 ή Alarm 2. Χρησιμοποιήστε το κουμπί [SNOOZE/SCROLL/SELECT] για να επιλέξετε.
- Γυρίστε το διακόπτη [SNOOZE/SCROLL/SELECT] για να ρυθμίσετε τις παρακάτω λειτουργίες και πατήστε για να επιβεβαιώσετε την επιλογή σας.
  - Time** – ρυθμίζει την ώρα και τα λεπτά
  - Duration** – επιλέγει τη διάρκεια της αφύπνισης
  - Mode** – επιλέγει λειτουργία βομβητή, DAB ή λειτουργία FM
  - Preset** – επιλέγει τον «τελευταίο σταθμό που ακούγατε» ή την «αποθήκευση σε προεπιλεγμένη θέση» (δεν είναι διαθέσιμη στη λειτουργία βομβητή).
  - Daily** - Μια χρήση: ενεργοποιείται μια φορά.  
Σαββατοκύριακα: Η αφύπνιση ενεργοποιείται το Σάββατο και την Κυριακή.  
Εργασίμες: Η αφύπνιση ενεργοποιείται από Δευτέρα έως και Παρασκευή  
Καθημερινά: Η αφύπνιση ενεργοποιείται καθημερινά
  - Volume** – Ρύθμιση της έντασης ήχου της αφύπνισης
  - Alarm ENEP/AFIENEP.** – Ενεργοποίηση και απενεργοποίηση της αφύπνισης και αποθήκευση των ρυθμίσεων
- Όταν ρυθμίζεται η αφύπνιση, εμφανίζεται στην οθόνη (κουδούνισμα 1 ή 2)
- Για ενεργοποίηση ή έξοδο από το εκάστοτε μενού πατήστε το κουμπί [MENU/EXIT]

Η αφύπνιση θα μπαίνει σε λειτουργία κάθε μέρα την επιλεγμένη ώρα για όσο διάστημα εμφανίζεται το εικονίδιο της αφύπνισης. Για να καταργήσετε την αφύπνιση, μεταβείτε στις ρυθμίσεις της αφύπνισης και επιλέξτε "Alarm OFF".

### Λειτουργία αναβολής

Όταν ξεκινήσει να χτυπάει το ξυπνητήρι, πατήστε το κουμπί [SNOOZE/SCROLL/SELECT] για να σταματήσει να χτυπάει το ξυπνητήρι για 5 λεπτά. Για να καταργήσετε τελείως την αφύπνιση, πατήστε το κουμπί [ON/STDBY].

### Λειτουργία ύπνου

Αυτή η λειτουργία σας επιτρέπει να προγραμματίσετε τη συσκευή ώστε να μεταβαίνει στη λειτουργία αναμονής αυτόματα μετά από ένα καθορισμένο χρονικό διάστημα.

- Για να ενεργοποιήσετε τη λειτουργία αφύπνισης, σιγουρευτείτε ότι η συσκευή είναι σε λειτουργία-ON (όχι στην κατάσταση αναμονής- STANBY) και πατήστε το κουμπί [MENU/EXIT]. Χρησιμοποιήστε το κουμπί [SNOOZE/SCROLL/SELECT], επιλέξτε <System> και στρώξτε το προς τα μέσα για να αποκτήσετε πρόσβαση στη λειτουργία.
- Χρησιμοποιήστε το κουμπί [SNOOZE/SCROLL/SELECT], επιλέξτε <Sleep> και στρώξτε το προς τα μέσα για πρόσβαση στη λειτουργία.
- Όταν εμφανιστεί η ένδειξη "Set Sleep Time" στην οθόνη, χρησιμοποιήστε το κουμπί [SNOOZE/SCROLL/SELECT] για να επιλέξετε το διάστημα που θέλετε: 15/30/45/60/90 λεπτά/OFF και στρώξτε το κουμπί προς τα μέσα για να επιβεβαιώσετε την επιλογή σας. Η επιλογή σας θα εμφανιστεί στην οθόνη.
- Όταν η χρονόμετρο μετρήσει αντίστροφα στο μηδέν, η συσκευή θα μεταβεί στην κατάσταση αναμονής. Για να σταματήσετε τη λειτουργία ύπνου στη διάρκεια της αντίστροφής μέτρησης, πατήστε [MENU/EXIT], χρησιμοποιήστε το κουμπί [SNOOZE/SCROLL/SELECT], επιλέξτε <System>, στρώξτε το προς τα μέσα, επιλέξτε <sleep off> και στρώξτε προς τα μέσα ξανά για να επιβεβαιώσετε την επιλογή σας.



## Bezpečnostné opatrenia

### Body, ktoré je potrebné dodržiavať pre bezpečnú prevádzku

Pred použitím tohto výrobku a jeho komponentov si pozorne prečítajte túto príručku. Obsahuje pokyny, ako používať tento výrobok bezpečným a efektívnym spôsobom. Spoločnosť Caliber Europe BV nepreberá zodpovednosť za problémy, ktoré vyplynú z nedodržiavania pokynov v tejto príručke.

### V prípade problému okamžite vypnite zariadenie.

Nedodržanie tohto pokynu môže spôsobiť poranenie osôb alebo poškodenie výrobku. Vráťte ho svojmu autorizovanému predajcovi spoločnosti Caliber Europe BV na opravu.

### Čistenie výrobku.

Na pravidelné čistenie výrobku používajte mäkkú, vlhkú látku. Pri silnejších škvrách navlhčite látku len vodou. Čokoľvek iné by mohlo rozpustiť farbu alebo poškodiť plast.

### Teplota.

Skôr, ako zapnete jednotku sa uistite, že teplota vo vnútri miestnosti je medzi +35 °C a -10 °C.

### Údržba.

Ak máte problémy, nepokúšajte sa opraviť jednotku sami. Vráťte ju svojmu predajcovi spoločnosti Caliber Europe BV na servis.

### Umiestnenie.

Výrobok umiestnite na rovny povrch. V okolí výrobku nechajte dostatočne veľký voľný priestor kvôli dostatočnej ventilácii.

### Ohrev.

Zariadenie neumiestňujte v blízkosti výhrevného povrchu alebo na priamom slnečnom žiarení.

### Príslušenstvo.

Používajte len dodané príslušenstvo

## Zapnutie/Vypnutie

Pri prvom pripojení zariadenia k elektrickej zásuvke bude zariadenie zapnuté.

- Pomocou tlačidla [ON/STANDBY] (ZAP/POHOTOVOSTNÝ REŽIM) prepínajte medzi ON (ZAPNUTÉ) a STANDBY (POHOTOVOSTNÝ REŽIM).
- Ak chcete zariadenie úplne VYPNÚŤ, odpojte ho od elektrickej zásuvky.

## Výber režimov

- Stlačením tlačidla [MODE] (REŽIM) prepínajte medzi režimami DAB, FM a AUX IN.

## Prevádzka DAB

Keď je zariadenie zapnuté, automaticky prejde do režimu DAB a spustí vyhľadávanie. Počas vyhľadávania sa na LCD displeji zobrazí „Scanning...“ (Prebieha vyhľadávanie), posuvná lišta, ktorá zobrazuje proces vyhľadávania a počet dovtedy objavených staníc. Po dokončení vyhľadávania vyberie zariadenie prvú podľa abecedy objavenú stanicu. Nájdené stanice prehľadávajte pomocou voliča [SNOOZE/SCROLL/SELECT] (OPAKOVANIE ALARMU/ROLOVANIE/VÝBER). Keď nájdete stanicu, ktorú chcete počúvať, stlačte pre potvrdenie.

## Upratovanie (zoškrtnutie) zoznamu staníc

Neželané stanice môžete vymazať zo zoznamu staníc.

1. V režime DAB stlačte tlačidlo [MENU/EXIT] (PONUKA/ODÍŠŤ) a pomocou voliča [SNOOZE/SCROLL/SELECT] (OPAKOVANIE ALARMU/ROLOVANIE/VÝBER) vyberte možnosť <Prune> (Zoškrtnať), stlačením svoj výber potvrdíte.
2. Pomocou voliča [SNOOZE/SCROLL/SELECT] (OPAKOVANIE ALARMU/ROLOVANIE/VÝBER) vyberte možnosť <YES> (ÁNO) a odstráňte stanice, ktoré už nie sú viac k dispozícii. Alebo vyberte NO (NIE) a svoju voľbu zrušte.

## Prevádzka FM

Opakovaným stlačením tlačidla [MODE] (REŽIM) vyberte režim FM. Ak chcete vyhľadať FM stanicu, stlačte tlačidlo [SCAN] (VYHĽADAŤ) a spustíte automatické vyhľadávanie. Na displeji sa zobrazí „Scanning ...“ (Prebieha vyhľadávanie). Po objavení stanice sa vyhľadávanie automaticky zastaví.

## Manuálne ladenie

Ak chcete manuálne vyhľadať FM frekvenciu, otáčajte volič [SNOOZE/SCROLL/SELECT] (OPAKOVANIE ALARMU/ROLOVANIE/VÝBER), až kým nenájdete požadovanú frekvenciu.

## Predvoľba staníc • (pre DAB aj FM stanice)

Do pamäte si môžete uložiť až 10 najobľúbenejších staníc. Vďaka tomu získate rýchly a jednoduchý prístup k najobľúbenejším staniciam.

- Počúvajte stanicu, ktorú si chcete uložiť, potom stlačte a podržte tlačidlo [PRESETS] (PREDVOLENÉ). Na displeji sa zobrazí <1: (Empty)> (1: (Prázdne)). Pomocou voliča [SNOOZE/SCROLL/SELECT] (OPAKOVANIE ALARMU/ROLOVANIE/VÝBER) vyberte požadované číslo predvoľby stanice a svoj výber stlačením potvrdíte. Na displeji sa zobrazí <Preset # stored> (<Predvoľba # uložená>).
- Po uložení môžete stanicu opätovne vyvolať stlačením tlačidla [PRESETS] (PREDVOLENÉ) a následným otočením voliča [SNOOZE/SCROLL/SELECT] (OPAKOVANIE ALARMU/ROLOVANIE/VÝBER) vyberte požadované číslo predvoľby. Svoj výber potvrdíte stlačením.

## Prevádzka AUX IN

- Pomocou kábla AUX-IN (nie je súčasťou dodávky) pripojte svoje externé audio zariadenie cez konektor AUX-IN na zadnej strane zariadenia.
- Zapnite zariadenie a opakovaným stláčaním tlačidla [MODE] (REŽIM) vyberte režim AUX. V režime AUX môžete ovládať svoje zariadenie priamo pre funkcie prehrávania. Volič [VOLUME +/-] (HLASITOSŤ +/-) na zariadení môžete používať na nastavenie úrovne hlasitosti.
- Keď dokončíte počúvanie, vypnite pripojené externé audio zariadenie. Stlačením tlačidla [MODE] (REŽIM) sa vráťte do režimu DAB alebo FM, hlavne ak máte naprogramované budíky.

## Čas a alarm

Hodiny môžete nastaviť a aktualizovať automaticky, ak vo vašej oblasti prijímate signály DAB/FM. Aby ste synchronizovali hodiny s aktuálnym miestnym časom, musíte na krátky čas nechať zapnutú stanicu DAB/FM.

### Manuálne nastavenie času/dátumu

Ak chcete manuálne nastaviť čas alebo dátum, musíte vojsť do ponuky. Otáčaním voliča [SNOOZE/SCROLL/SELECT] (OPAKOVANIE ALARMU/ROLOVANIE/VÝBER) rolujte medzi možnosťami a pre vstúpenie alebo potvrdenie volič potlačte.

- Stlačte [MENU/EXIT] (PONUKA/ODISŤ) > vyberte SYSTEM (SYSTÉM) > vyberte TIME (ČAS) > upravte nastavenia a ponuku opustite pomocou [MENU/EXIT] (PONUKA/ODISŤ)

### Aktivovanie funkcie budíka

1. Uistite sa, že je zariadenie ON (ZAPNUTÉ) (nie v režime STANDBY (POHOTOVOSTNÝ REŽIM), potom opakovane stlačte tlačidlo [ALARM] a vyberte Alarm 1 alebo Alarm 2. Vyberajte pomocou voliča [SNOOZE/SCROLL/SELECT] (OPAKOVANIE ALARMU/ROLOVANIE/VÝBER).
2. Otočením voliča [SNOOZE/SCROLL/SELECT] (OPAKOVANIE ALARMU/ROLOVANIE/VÝBER) upravte nasledovné nastavenia a svoj výber potvrďte stlačením.
  - **Time** (Čas) – nastavte hodinu a minúty
  - **Duration** (Trvanie) – Vyberte trvanie alarmu
  - **Mode** (Režim) – Vyberte bzučiak, režim DAB alebo FM
  - **Preset** (Predvolené) – Vyberte stanicu „last listened“ (naposledy počúvané) alebo „Saved preset“ (Uložená predvoľba) (nedostupné v režime bzučiaciaku).
  - **Daily** (Denne) - Ones (Jedenkrát): Aktivuje sa len raz.  
Weekends (Víkendy): Alarm sa aktivuje len v soboty a nedele.  
Weekdays (Cez týždeň): Alarm sa aktivuje od pondelkov po piatky  
Daily (Denne): Alarm sa aktivuje každý deň
  - **Volume** (Hlasitosť) – Upravte hlasitosť alarmu
  - **Alarm ON/OFF** (ZAP/VYP alarmu) – Zapnite/vypnite alarm a uložte nastavenia
3. Ak je alarm nastavený, zobrazí sa na displeji (zvonček s číslom 1 alebo 2)
4. Ponuku opustíte stlačením tlačidla [MENU/EXIT] (PONUKA/ODISŤ)

Alarm sa bude automaticky opakovať každý deň vo vybranom čase, po celý čas ako je zobrazená ikona alarmu. Ak chcete alarm vypnúť, prejdite späť do nastavení alarmu a vyberte možnosť „Alarm OFF“ (VYP. Alarm).

### Funkcia opakovaného alarmu

Ak zaznie alarm, stlačte volič [SNOOZE/SCROLL/SELECT] (OPAKOVANIE ALARMU/ROLOVANIE/VÝBER) a dočasne vypnite alarm na 5 minút. Ak chcete alarm úplne vypnúť, stlačte tlačidlo [ON/STDBY] (ZAP./POH.REŽ.).

### Funkcia spánku

Táto funkcia vám umožňuje naprogramovať zariadenie tak, aby sa po nastavenom čase samé preplo do pohotovostného režimu.

1. Ak chcete aktivovať funkciu spánku, uistite sa, že je zariadenie ON (ZAPNUTÉ) (nie v režime STANDBY (POHOTOVOSTNÝ REŽIM) a potom stlačte tlačidlo [MENU/EXIT] (PONUKA/ODISŤ). Pomocou voliča [SNOOZE/SCROLL/SELECT] (OPAKOVANIE ALARMU/ROLOVANIE/VÝBER) vyberte <System> (Systém) a stlačením ponuku opustíte.
2. Pomocou voliča [SNOOZE/SCROLL/SELECT] (OPAKOVANIE ALARMU/ROLOVANIE/VÝBER) vyberte <Sleep> (Spánok) a stlačením ponuku opustíte.
3. Keď sa na displeji zobrazí „Set Sleep Time“ (Nastavený čas spánku), použite volič [SNOOZE/SCROLL/SELECT] (OPAKOVANIE ALARMU/ROLOVANIE/VÝBER) a vyberte požadovaný čas spánku: 15/30/45/60/90/OFF (VYP.) a svoj výber potvrďte stlačením. Výber sa zobrazí na displeji.
4. Keď sa časovač spánku odpočíta na nulu, zariadenie automaticky prejde do pohotovostného režimu. Ak chcete vypnúť funkciu spánku počas odpočítavania, stlačte [MENU/EXIT] (PONUKA/ODISŤ), pomocou voliča [SNOOZE/SCROLL/SELECT] (OPAKOVANIE ALARMU/ROLOVANIE/VÝBER) vyberte <System> (Systém), stlačením vojdite, vyberte <sleep off> (spánok vypnúť) a svoj výber potvrďte stlačením.



## WAARSCHUWINGEN

### Aandachtspunten voor veilig gebruik

Lees deze handleiding zorgvuldig voordat u dit systeem gebruikt. Ze bevatten instructies over hoe u dit product op een veilige en efficiënte manier kunt gebruiken. Caliber Europe BV Europe B.V. is niet verantwoordelijk voor problemen die ontstaan als gevolg van het niet opvolgen van de instructies in deze handleiding.

### Zet onmiddellijk het gebruik stop wanneer zich een probleem voordoet.

Doet u dit niet, dan kan dit leiden tot letsel of schade aan het product. Breng het toestel ter reparatie terug naar uw bevoegde Caliber Europe BV dealer.

### Schoonmaken van het product.

Gebruik een zachte, droge doek voor het regelmatig schoonmaken van het product. Voor hardnekkigere vlekken kunt u de doek enkel met water bevochtigen. Andere producten kunnen de verf oplossen of de kunststof beschadigen.

### Temperatuur.

Zorg ervoor dat de temperatuur in het voertuig tussen 0°C en +45°C ligt voor u het toestel inschakelt.

### Onderhoud.

Wanneer u problemen ervaart, probeer het toestel dan niet zelf te herstellen. Breng het toestel ter reparatie terug naar uw bevoegde Caliber Europe BV dealer.

### Plaatsing.

Plaats het product op een platte ondergrond. Zorg voor genoeg ruimte om het product voor voldoende ventilatie.

### Warmte.

Plaats het product niet in de buurt van een hitte bron of in direct zonlicht.

### Accessoires.

Gebruik alleen bijgeleverde accessoires.

## AAN/UIT zetten

Wanneer u voor het eerst het apparaat aansluit op de wandcontactdoos, zal het toestel automatisch AAN gaan.

- Gebruik de [ON/STANDBY] knop om te schakelen tussen AAN en STANDBY .
- Trek de stekker uit de wandcontactdoos als u het apparaat volledig uit wilt schakelen .

## Selecteren van een modus

- Druk op de [MODE] knop om te schakelen tussen de DAB, FM en AUX- IN -modi.

## DAB Operation

Als het apparaat wordt ingeschakeld zal het automatisch in DAB- modus gaan beginnen met scannen. Tijdens het scannen zal het LCD- display "Scanning ..." tonen en een balk zal de voortgang aangeven. Ook het aantal tot nu toe gevonden stations zal getoond worden. Zodra de scan is voltooid zal het apparaat het eerste alfanumeriek gevonden station selecteren. Selecteer de gevonden zenders dmv de [SNOOZE/SCROLL/SELECT] knop. Wanneer u een zender heeft gevonden die u wilt beluisteren, druk de knop in ter bevestiging.

### Opruimen (Pruning) van de zenderlijst

U kunt niet-beschikbare zenders uit de zenderlijst te verwijderen .

1. In de DAB-modus, drukt u op de knop [MENU/EXIT] en gebruik de [SNOOZE/SCROLL/SELECT] knop om <Prune> te selecteren, druk de knop in ter bevestiging.
2. Gebruik de [SNOOZE/SCROLL/SELECT] knop om <JA> selecteren om zo zenders die niet meer beschikbaar zijn te verwijderen. Of selecteer NEE om te annuleren .

## FM Operation

Druk op de [MODE] knop op het apparaat om de FM-modus te selecteren. Om te zoeken naar een FM-zender, drukt u op de [SCAN] knop om de automatische scan te starten. Op het display verschijnt "Scanning ...". Zodra een zender is gevonden, wordt het scannen automatisch gestopt en de zender afgespeeld.

### Manual Tune

Om handmatig een FM -frequentie af te stellen, draait u de [SNOOZE/SCROLL/SELECT] knop totdat de gewenste frequentie is bereikt.

### Voorkeuze zenders • (voor zowel DAB- als FM-zenders)

U kunt tot 10 van uw favoriete zenders in het geheugen vastzetten (per modus). Hierdoor heeft u snel en eenvoudig toegang tot uw favoriete zenders .

- Luisteren naar de zender die u wilt opslaan en druk houdt vervolgens de [PRESETS] in. Op het display verschijnt <1:( Empty )> . Gebruik de [SNOOZE/SCROLL/SELECT] knop om het gewenste voorkeuze nummer te kiezen en druk de knop in ter bevestiging. Op het display verschijnt <Preset # stored>.
- Wanneer u een zender heeft opgeslagen, kunt u deze oproepen door op de knop [PRESETS] i te drukken en vervolgens dmv de [SNOOZE/SCROLL/SELECT] knop het gewenste nummer te kiezen en druk in ter bevestiging.

## AUX IN Operation

- Gebruik een AUX-IN-kabel (niet meegeleverd) om uw externe audio apparaat aan te sluiten via de AUX-IN-aansluiting aan de achterzijde van het apparaat .
- Zet het apparaat AAN en gebruik de knop [MODE] om de AUX-modus te selecteren .  
In de AUX-modus moet u uw audio-apparaat bedienen op dat apparaat zelf. Het [VOLUME +/- ]-wiel op de unit kan wel gebruikt worden om het volume aan te passen .
- Wanneer u klaar bent met luisteren , schakel dan het externe audio-apparaat uit, koppel het los en druk op de [MODE] knop om terug te keren naar DAB-of FM-modus, vooral als wake-up alarmen zijn geprogrammeerd.

## Tijd en alarm

De klok kan zo worden ingesteld dat deze automatisch bijgewerkt wordt als u DAB/FM-signalen ontvangt. Om de klok te synchroniseren met de huidige lokale moet deze enig tijd in DAB/FM/modus staan.

### Handmatig instellen van de tijd/datum

Om handmatig de tijd of datum in te stellen, ga dan het menu in, draai aan de [SNOOZE/SCROLL/SELECT] knop om door het menu te scrollen, druk de knop in ter bevestiging.

- Druk op [MENU/EXIT] > selecteer SYSTEM > selecteer TIME > pas aan en verlaat dmv de [MENU/EXIT] knop.

### Het activeren van de alarmfunctie

1. Zorg ervoor dat de unit is ingeschakeld (niet in standby-modus) en druk vervolgens herhaaldelijk op de [ALARM] knop om Alarm 1 of Alarm 2 te selecteren, gebruik de [SNOOZE/SCROLL/SELECT] knop om te selecteren.
2. Draai de [SNOOZE/SCROLL/SELECT] knop om de volgende instellingen aan te passen en druk ter bevestiging.
  - **Time** - Stel de uren en de minuten in
  - **Duration** - Kies de duur van het alarm
  - **Mode** - Kies zoemer, DAB-of FM-modus
  - **Preset** - Kies "laatste geluisterd" of "Saved preset" station (niet beschikbaar in de zoemer modus) .  
Ones : slechts eenmaal activaded .  
Weekend: Alarm geactiveerd op zaterdag en zondag .  
Weekdays: Alarm geactiveerd van maandag tot en met vrijdag  
Daily: Alarm elke dag geactiveerd
  - **Daily** - Slet het volume van het alarm in
  - **Volume** - Slet het volume van het alarm in
  - **Alarm ON/OFF** - Zet het alarm AAN of UIT en sla de instellingen op
3. Als het alarm is ingesteld wordt dit op het display weergegeven (bel met 1 of 2 )
4. Afsluiten met de toets [MENU/EXIT]

Het alarm wordt automatisch elke dag herhaald op de geselecteerde tijd, zolang het pictogram alarm wordt weergegeven. Om het uit te schakelen, ga terug naar de alarm instellingen en kies "Alarm OFF" .

### Snooze Functie

Wanneer het alarm afgaat, drukt u op de [SNOOZE/SCROLL/SELECT] knop deze gedurende 5 minuten tijdelijk uit te stellen. Om de wekker volledig uit te schakelen, drukt u op de [ON/STDBY] knop.

### Sleep functie

Met deze functie kunt u het apparaat programmeren om automatisch over te schakelen naar de standby-modus op na een ingestelde tijd.

1. Om de sleep-functie te activeren, zorgen ervoor dat de unit is ingeschakeld (niet in STANDBY modus) en drukt dan op de [MENU/EXIT] knop.  
Gebruik de [SNOOZE/SCROLL/SELECT] knop om <Systeem> selecteren en druk de knop in ter bevestiging.
2. Gebruik de [SNOOZE/SCROLL/SELECT] knop om <sleep> selecteren en druk de knop in ter bevestiging.
3. Wanneer "Set Sleep Time" op de display verschijnt, gebruikt dan de [SNOOZE/SCROLL/SELECT] knop de gewenste speeltijd te selecteren: 15/30/45/60/90/OFF en druk om te bevestigen.  
Dit zal worden weergegeven op het display .
4. De slaaptimer telt af naar nul en daarna zal het toestel op standby springen. Om de sleep-functie tijdens het aftellen uit te schakelen, drukt u op [MENU/EXIT] knop en gebruik de [SNOOZE/SCROLL/SELECT] knop om <Systeem> te selecteren en dan <Sleep OFF>, druk de knop in ter bevestiging.



# HFG 405D Declaration of conformity

**GB** Caliber hereby declares that the item HFG405D is in compliance with the essential requirements and other relevant provisions of Directive 2004/108/EC (EMC), 2006/95/EC (LVD) and 2009/125/EC (ERP).

**FR** Par la présente Caliber déclare que l'appareil HFG405D est conforme aux exigences essentielles et aux autres dispositions pertinentes de la directive 2004/108/EC (EMC), 2006/95/EC (LVD) et 2009/125/EC (ERP).

**DE** Hiermit erklärt Caliber, dass sich das Gerät HFG405D in Übereinstimmung mit den grundlegenden Anforderung und übrigen einschlägigen Bestimmungen der Richtlinie 2004/108/EC (EMC), 2006/95/EC (LVD) und 2009/125/EC (ERP) befindet.

**IT** Con la presente Caliber dichiara che questo HFG405D è conforme ai requisiti essenziali ed alle altre disposizioni pertinenti stabilite dalla direttiva 2004/108/EC (EMC), 2006/95/EC (LVD) e 2009/125/EC (ERP).

**ES** Por medio de la presente Caliber declara que el HFG405D cumple con los requisitos esenciales y otras disposiciones aplicables o exigibles de la Directiva 2004/108/EC (EMC), 2006/95/EC (LVD) y 2009/125/EC (ERP).

**PT** Caliber declara que este HFG405D está conforme com os requisitos essenciais e outras disposições da Directiva 2004/108/EC (EMC), 2006/95/EC (LVD) e 2009/125/EC (ERP).

**S** Härmed intygar Caliber att denna HFG405D Pro står i överensstämmelse med de väsentliga egenskapskrav och övriga relevanta bestämmelser som framgår av direktiv 2004/108/EC (EMC), 2006/95/EC (LVD) och 2009/125/EC (ERP).

**PL** Niniejszym Caliber oświadcza, że HFG405D jest zgodne z zasadniczymi wymaganiami oraz innymi stosownymi postanowieniami Dyrektywy 2004/108/EC (EMC), 2006/95/EC (LVD) i 2009/125/EC (ERP).

**DK** Undertegnede Caliber erklærer hermed, at følgende udstyr HFG405D overholder de væsentlige krav og øvrige relevante krav i direktiv 2004/108/EC (EMC), 2006/95/EC (LVD) og 2009/125/EC (ERP).

**EE** Käesolevaga kinnitab Caliber seadme HFG405D vastavust direktiivi 2004/108/EC (EMC), 2006/95/EC (LVD) ja 2009/125/EC (ERP).põhinõuetele ja nimetatud direktiivist tulenevatele teistele asjakohastele sätetele.

**LT** Šiuo Caliber deklaruoja, kad šis HFG405D atitinka esminius reikalavimus ir kitas 2004/108/EC (EMC), 2006/95/EC (LVD) ir 2009/125/EC (ERP). Direktyvos nuostatas.

**FI** Caliber vakuuttaa täten että HFG405D tyyppinen laite on direktiivin 2004/108/EC (EMC), 2006/95/EC (LVD) ja 2009/125/EC (ERP). oleellisten vaatimusten ja sitä koskevien direktiivin muiden ehtojen mukainen.

**IS** Hér með lýsi Caliber yfir því að HFG405D er samræmi við grunnkröfur og aðrar kröfur, sem gerðar eru í tilskipun 2004/108/EC (EMC), 2006/95/EC (LVD) og 2009/125/EC (ERP).

**NO** Caliber erklærer herved at utstyret HFG405D er i samsvar med de grunn-leggende krav og øvrige relevante krav i direktiv 2004/108/EC (EMC), 2006/95/EC (LVD) og 2009/125/EC (ERP).

**NL** Hierbij verklaart Caliber dat het toestel HFG405D in overeenstemming is met de essentiële eisen en de andere relevante bepalingen van richtlijn 2004/108/EC (EMC), 2006/95/EC (LVD) en 2009/125/EC (ERP).





**WWW.CALIBER.NL**

**CALIBER EUROPE BV · Kortakker 10 · 4264 AE Veen · The Netherlands**