



HCD 30i

QUICKSTART GUIDE

GB · F · D · I · E · P · SW · PL · GR · CZ/SK · NL

A FULL MANUAL IN ENGLISH CAN BE DOWNLOADED FROM OUR WEBSITE

HCD 30ii CONNECTION DIAGRAM



BACK VIEW

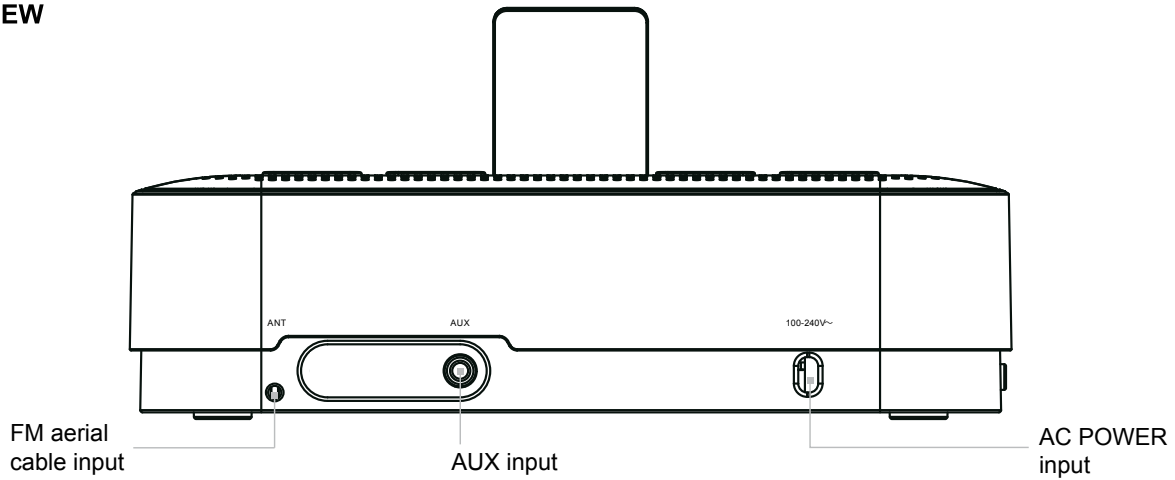

BOTTOM VIEW

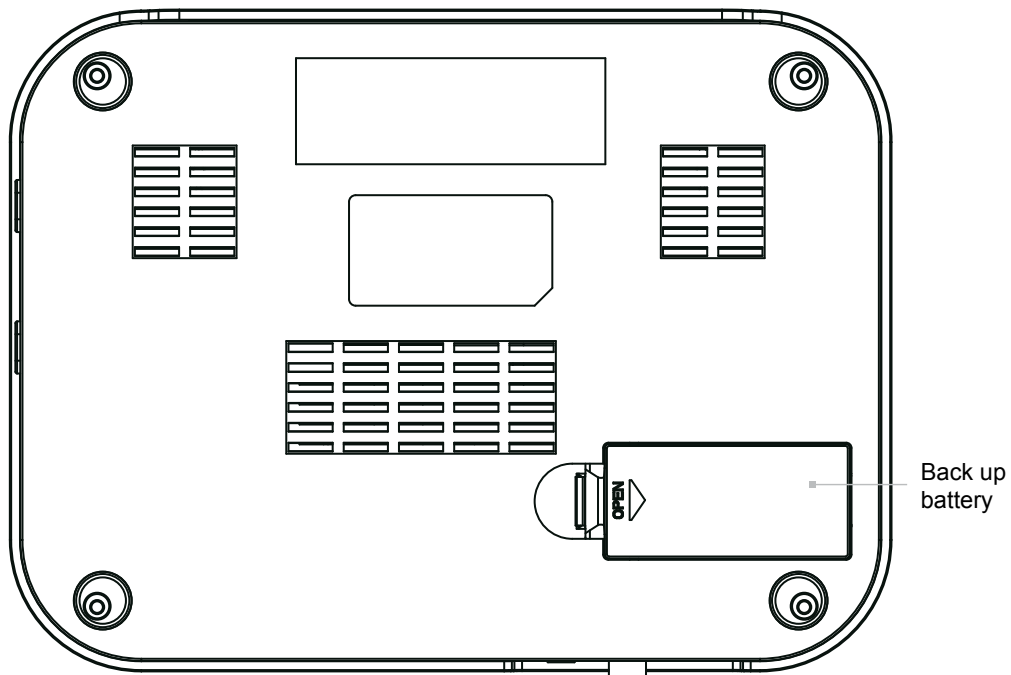

FM aerial cable input	Antenna for FM frequency reception - cable is included
AUX input	3,5mm stereo jack input - to connect en external MP3 player (jack to jack cable needed, not included)
AC power input	Input AC 100-240V ~ 50/60Hz
Back up battery	This unit uses 2pcs UM-4'AAA' batteries (not included) to maintain the time and alarm settings in the event that it is accidentally unplugged, or you experience a temporary power failure.

SPECIFICATIONS

Power source: Input AC 100-240V ~ 50/60Hz

Frequency range: FM 87.5 - 108 MHz

Plays and charges your iPod / iPhone / iPad

Made for:

- iPod touch (2nd, 3rd and 4th generation)
- iPod nano (3rd, 4th, 5th and 6th generation)
- iPhone 4S
- iPhone 4
- iPhone 3GS
- iPhone 3G
- iPad (3rd generation)
- iPad 2
- iPad

LCD display (dimnable)

FM tuner with 50 presets

Dual alarm clock radio

Wake up to Apple device / tuner / buzzer / USB or SD

Snooze feature

Sleep timer (duration: 90,80,70,60,50,40,30,20 or 10 minutes)

Plays USB and SD (up to 32GB)

Aux-in 3,5mm stereo jack (cable not included)

Waring:

Where the MAINS plug or an appliance coupler is used as the disconnect device, the disconnect device shall remain readily operable.

DOCKING STATION

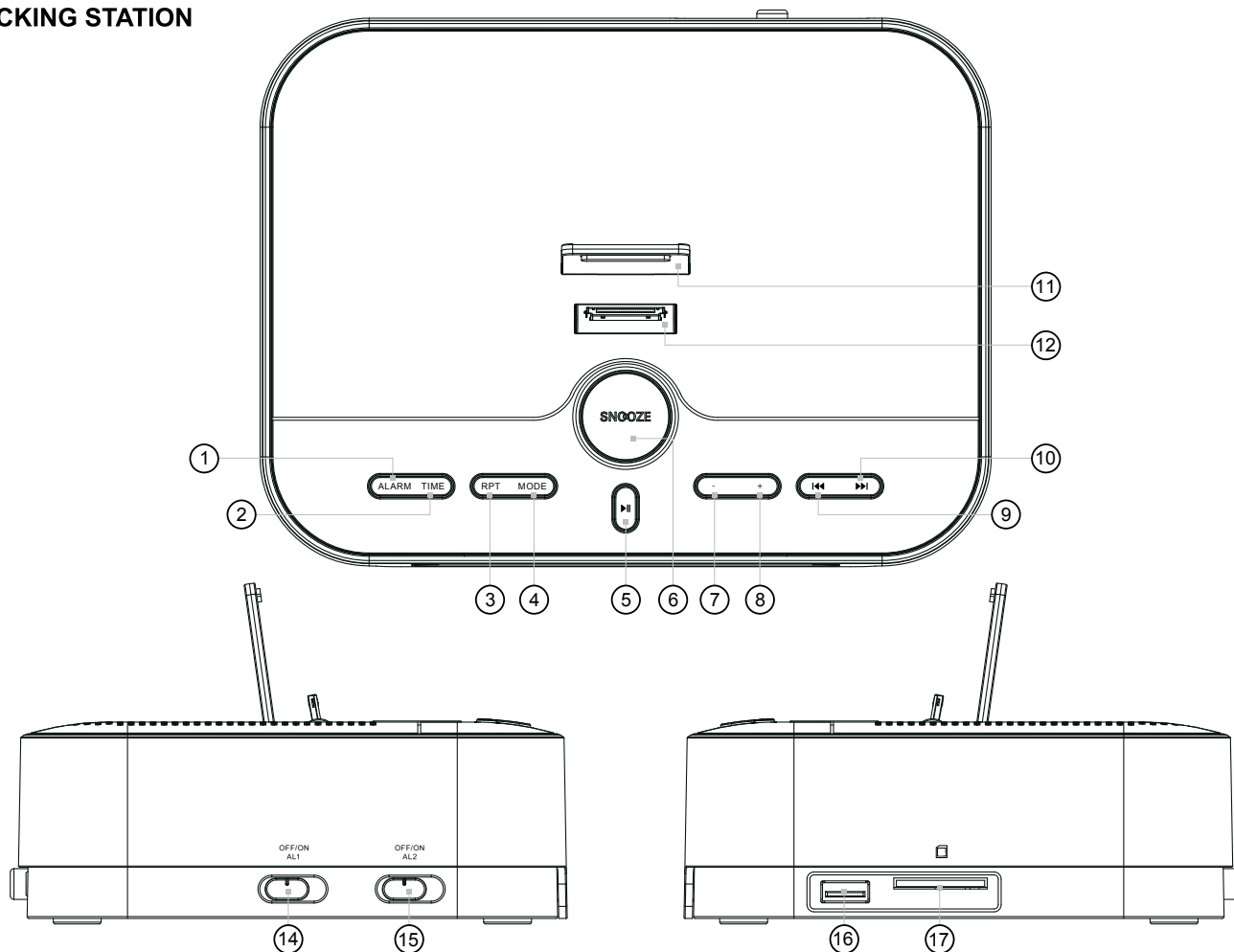

1. ALARM Button

- In OFF mode: press ALARM to set the alarm.

2. TIME Button

- In OFF mode: press TIME to set the clock time

3. RPT/SLEEP Button

- In USB/SD mode, press RPT button to select REPEAT ALL or REPEAT single track. It is defaulted at REPEAT ALL.
- In ON mode: to select the time duration of the sleep timer from "90/80/70/60/50/40/30/20/10/00"minutes

4. MODE Button

- In ON mode: press MODE to select different play modes: RADIO/IPOD/USB/SD/AUX

5. ►|| Button

- In OFF mode: press to turn this unit on
- In Radio mode: to enter the radio memory selecting mode
- In iPod/USB/SD modes: to play/ pause current playback
- Press and hold to turn this unit off

6. SNOOZE Button

- To activate the snooze function when the alarm is activated
- To select LCD backlight Bright/DIM Level 1/DIM Level 2/OFF.

7. - Button

- To adjust volume level down

8. + Button

- To adjust volume level up

9. ◀◀ Button

- In iPod (iPhone/iPad) mode: to return to the beginning of current track or previous track
- In USB/SD mode: to return to the previous track
- In radio mode: press it to searching backward radio station and stop automatically. Press and hold it to searching back station and save it automatically.

10. ▶▶ Button.

- In iPod (iPhone/iPad) mode: to advance to the end of current track or next track
- In USB/SD mode: to return to the next track
- In radio mode: press it to searching forward radio station and stop automatically. Press and hold it to searching forward station and save it automatically.

11. iPod/iPhone/iPad bracket

12. iPod/iPhone/iPad dock

13. LCD Display

14. ALARM 1 OFF/ON button

15. ALARM 2 OFF/ON button

16. USB connection (max. 32GB)

17. SD card slot (max. 32GB)

Note:

- The iPod/iPhone/iPad will charge in all modes.
- You cannot wake to aux audio device.

STATION D'ACCUEIL

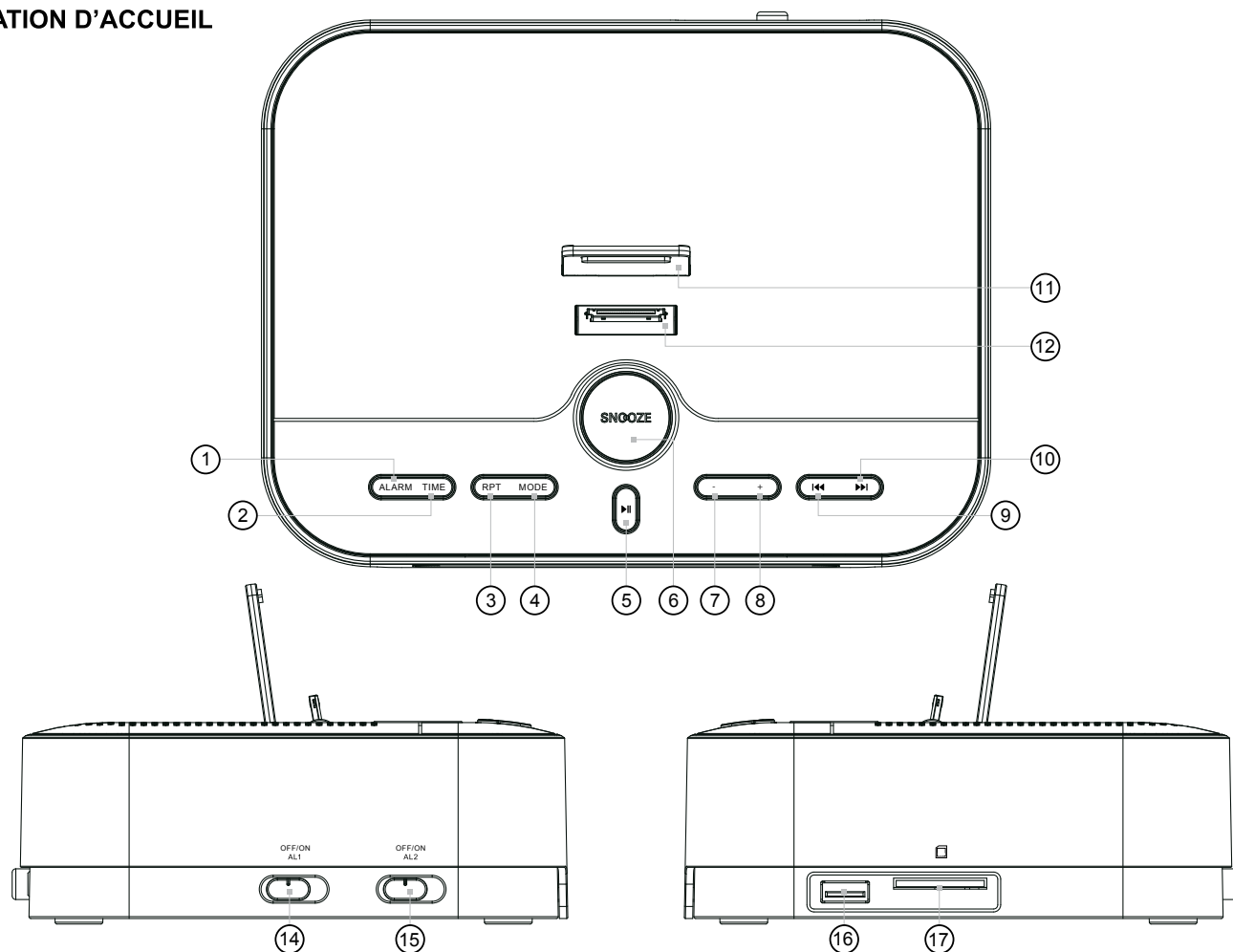
**1. Touche ALARM**

- En mode arrêt : appuyez sur ALARM pour régler l'alarme

2. Touche TIME

- En mode arrêt : appuyez sur TIME pour régler l'heure

3. Touche RPT/SLEEP

- En mode USB/SD, appuyez sur RPT pour activer la fonction répéter tout ou répéter le morceau. La fonction répéter tout est programmer par défaut.
- En mode marche : appuyez sur SLEEP pour choisir le rappel de "90/80/70/60/50/40/30/20/10/00"

4. Touche MODE

- Appuyez sur la touche MODE pour choisir la fonction : RADIO/IPOD/USB/SD/AUX

5. ►|| Touche

- Appuyez pour lecture
- En mode Radio : appuyez pour activer la mémorisation des stations
- En mode Ipod/USB/SD : Appuyez pour lecture et/ou pause
- Appuyez plus longtemps pour éteindre

6. Touche SNOOZE

- Pour activer la fonction sommeil pendant l'alarme
- Pour sélectionner l'intensité de l'éclairage de l'écran / DIM niveau 1/ DIM niveau 2 / arrêt

7. Touche -

- Diminuer le volume

8. Touche +

- To adjust volume level up / Augmenter le volume

9. ◀◀ Touche

- En mode Ipod/Ipad : permet le retour au début du morceau en écoute, ou du morceau précédent
- En mode USB/SD : permet le retour au morceau précédent
- En mode radio : appuyez pour rechercher la station précédente . Appuyez plus longtemps pour rechercher la station précédente et la sélectionner automatiquement.

10. ▶▶ Touche

- En mode iPod/iPad : permet d'avancer à la fin du morceau ou d'avancer au morceau suivant
- En mode USB/SD : permet d'avancer au morceau suivant
- En mode radio : appuyez pour rechercher la station suivante . Appuyez plus longtemps pour rechercher la station suivante et la sélectionner automatiquement

11. Support iPod/iPhone/iPad**12. Station d'accueil iPod/iPhone/iPad****13. Ecran LCD****14. Touche marche - arrêt Alarm 1****15. Touche marche - arrêt Alarm 2****16. Port USB (32 GB max)****17. Lecteur SD (32 GB max)****Note:**

- Les iPod/iPhone/iPad se rechargent quelque soit le "mode"
- Le reveil ne s'active pas en mode "auxiliaire"

DOCKING-STATION

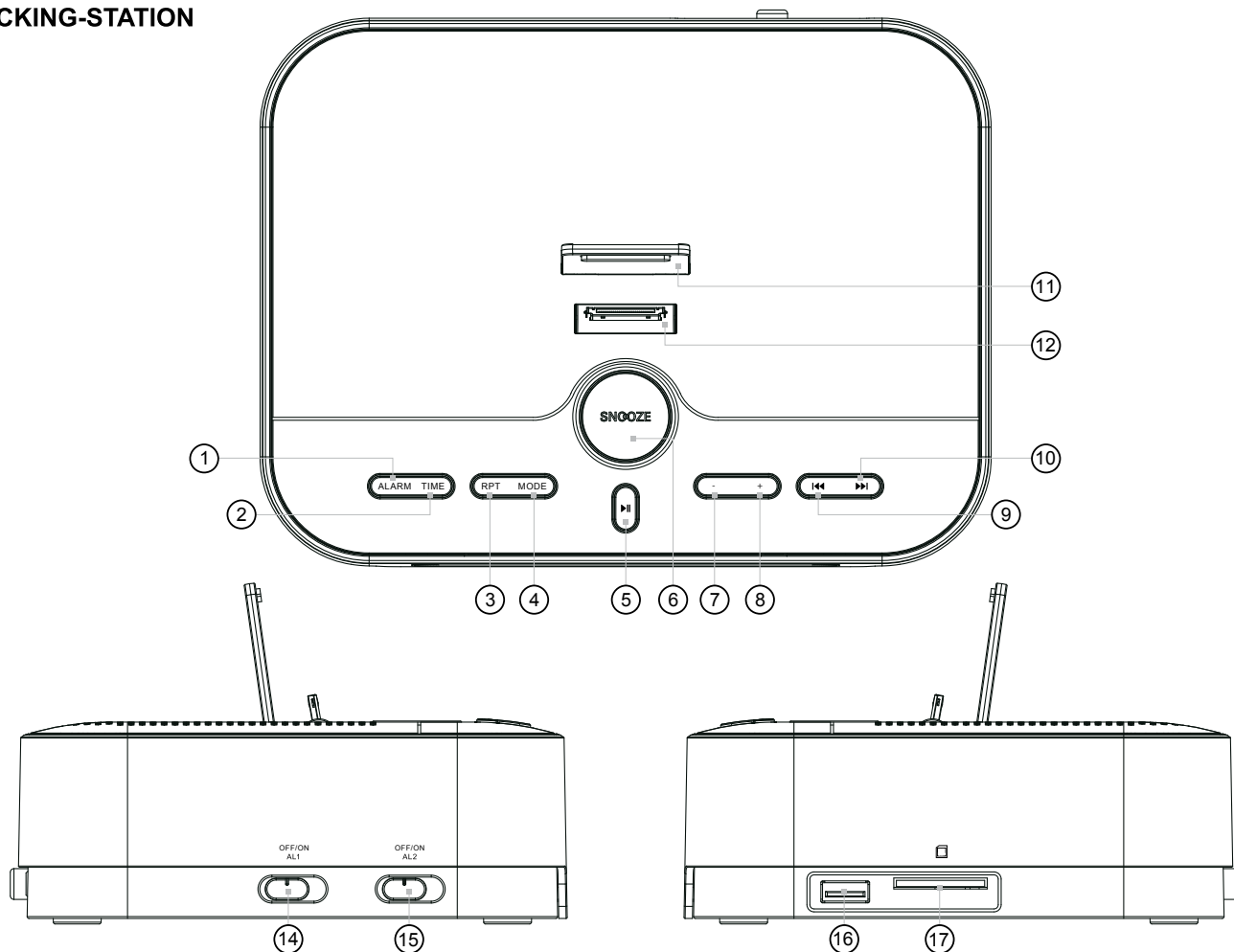

1. ALARM

- Wenn das Gerät AUS ist: Drücken Sie ALARM, um den Weckruf einzustellen.

2. TIME

- Wenn das Gerät AUS ist: Drücken Sie TIME, um die Uhrzeit einzustellen.

3. RPT/Sleep-Timer

- Im Modus USB/SD: Drücken Sie RPT, um die Wiedergabemodi ALLE WIEDERHOLEN oder einen Titel WIEDERHOLEN auszuwählen. ALLE WIEDERHOLEN ist die Standardeinstellung.
- Wenn das Gerät AN ist: Stellen Sie die Dauer des Sleep-Timer mit „90/80/70/60/50/40/30/20/10/00“ Minuten ein.

4. MODE

- Wenn das Gerät an ist: Stellen Sie mit der Taste MODE einen Wiedergabemodus ein: RADIO/IPOD/USB/SD/AUX

5. Taste ►||

- Wenn das Gerät aus ist: Drücken Sie diese Taste, um das Gerät einzuschalten.
- Im Radiomodus: Aktivieren Sie den Modus für die Auswahl eines gespeicherten Radiosenders.
- In den Modi iPod/USB/SD: Aktuelle Wiedergabe starten / unterbrechen.
- Halten Sie die Taste gedrückt, um das Gerät auszuschalten.

6. SNOOZE

- Snooze-Funktion aktivieren, während der Weckruf ertönt.
- Stellen Sie die Beleuchtung des LCD ein: Hell/ DIM-Stufe 1/ DIM-Stufe 2/ AUS.

7. Taste -

- Lautstärke reduzieren

8. Taste +

- Lautstärke erhöhen

9. Taste <<

- Im Modus iPod (iPhone/iPad): Zum Anfang des aktuellen Titels oder zum vorhergehenden Titel zurückkehren.
- Im Modus USB/SD: Zum vorhergehenden Titel zurückkehren.
- Im Radiomodus: Drücken Sie diese Taste, um rückwärts nach einem Radiosender zu suchen; die Suche stoppt automatisch. Halten Sie die Taste gedrückt, um rückwärts nach einem Sender zu suchen; Sender werden automatisch gespeichert.

10. Taste ►►

- Im Modus iPod (iPhone/iPad): Zum Ende des aktuellen Titels oder zum nächsten Titel springen.
- Im Modus USB/SD: Zum nächsten Titel springen.
- Im Radiomodus: Drücken Sie diese Taste, um vorwärts nach einem Radiosender zu suchen; die Suche stoppt automatisch. Halten Sie die Taste gedrückt, um vorwärts nach einem Sender zu suchen; Sender werden automatisch gespeichert.

11. Halterung für iPod/iPhone/iPad

12. Dock für iPod/iPhone/iPad

13. LCD-Display

14. WECKRUF 1 EIN/AUS

15. WECKRUF 2 EIN/AUS

16. USB-Port (max. 32GB)

17. SD-Kartenschlitz (max. 32GB)

Hinweis:

- iPod/iPhone/iPad werden in allen Modi aufgeladen.
- Der Weckruf ist nicht im Aux-Modus angeschlossener Audiogeräte möglich.

DOCKING STATION

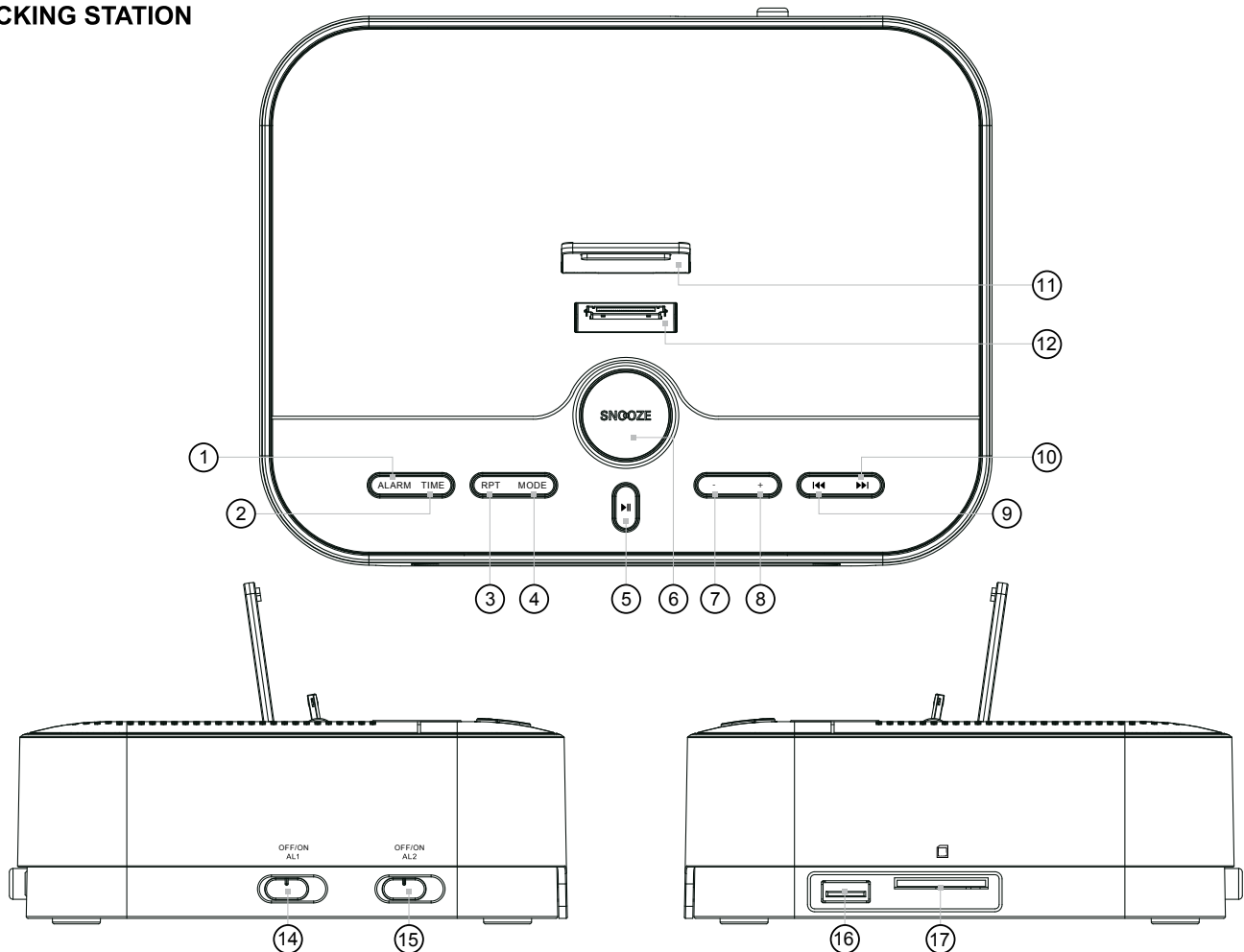
**1. Pulsante ALARM**

- Nella modalità OFF: premere ALARM per impostare l'allarme.

2. Pulsante TIME

- Nella modalità OFF: premere TIME per impostare l'orario dell'orologio

3. Pulsante RPT/SLEEP

- Nella modalità USB/SD, premere il pulsante RPT per selezionare REPEAT ALL (ripeti tutte) o REPEAT (ripeti) la singola traccia. L'impostazione predefinita sarà su REPEAT ALL.
- Nella modalità ON: per selezionare il tempo di durata del timer per l'auto spegnimento da "90/80/70/60/50/40/30/20/10/00" minuti

4. Pulsante MODE

- Nella modalità: premere MODE per selezionare le diverse modalità di riproduzione: RADIO/IPOD/USB/SD/AUX

5. Pulsante ►II

- Nella modalità off: premere per accendere questa unità
- Nella modalità Radio: per entrare nella modalità di selezione memoria radio
- Nelle modalità iPod/USB/SD: per riprodurre/ mettere in pausa la riproduzione corrente
- Tenere premuto per spegnere questa unità

6. Pulsante SNOOZE

- Per attivare la funzione snooze (pisolino) quando l'allarme è attivato
- Per selezionare la retroilluminazione LCD Luminoso/FIOCO Livello 1/FIOCO Livello 2/SPENTO.

7. - Pulsante

- Per regolare il livello del volume in basso

8. + Pulsante

- Per regolare il livello del volume in alto

9. ◀ Pulsante

- Nella modalità iPod (iPhone/iPad) : per tornare all'inizio della traccia in corso o alla traccia precedente
- Nella modalità USB/SD: per tornare alla traccia precedente
- Nella modalità radio: premere per cercare una stazione radio all'indietro e fermarsi automaticamente. Tenere premuto per cercare una stazione radio indietro e salvarla automaticamente.

10. Pulsante ▶▶

- Nella modalità iPod (iPhone/iPad) : per avanzare alla fine della traccia in corso o alla traccia successiva
- Nella modalità USB/SD: per passare alla traccia successiva
- Nella modalità radio: premere per cercare stazioni radio in avanti e fermarsi automaticamente. Tenere premuto per cercare stazioni radio in avanti e salvare automaticamente.

11. Supporto iPod/iPhone/iPad**12. Dock per iPod/iPhone/iPad****13. Display LCD****14. Pulsante ALLARME 1 OFF/ON****15. Pulsante ALLARME 2 OFF/ON****16. Slot per scheda USB (massimo 32GB)****17. Slot per scheda SD (massimo 32GB)****Nota:**

- L'iPod/iPhone/iPad si caricherà in tutte le modalità.
- Non ci si può svegliare con il dispositivo audio aux.

LA ESTACIÓN DE ACOPLAMIENTO

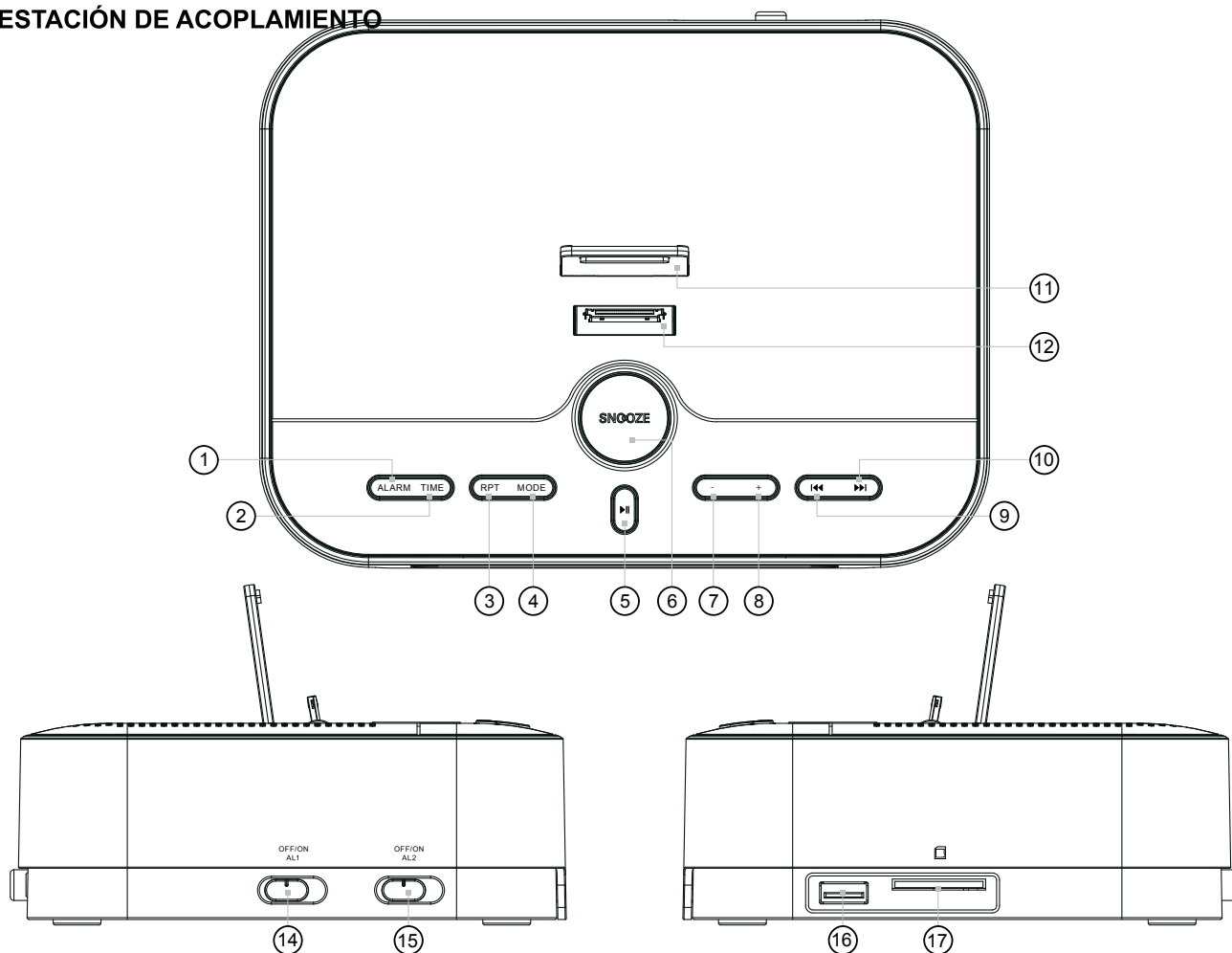

1. Botón ALARM

- En modo OFF: pulse ALARM para poner la alarma.

2. Botón TIME

- En modo OFF: pulse TIME para poner el reloj.

3. Botón RPT/SLEEP

- En modo USB/SD, pulse el botón RPT para seleccionar REPEAT ALL (repetir todas) o REPEAT (repetir) una sola canción. Por defecto aparece REPEAT ALL.
- En modo ON: para seleccionar un tiempo para el apagado automático entre "90/80/70/60/50/40/30/20/10/00" minutos

4. Botón MODE

- En modo on: pulse MODE para seleccionar diferentes modos de reproducción: RADIO/IPOD/USB/SD/AUX

5. Botón ►||

- En modo off: pulse para encender la unidad
- En modo Radio: Para entrar en el modo de selección de la memoria de la radio
- En modos iPod/USB/SD: para iniciar/pausar la reproducción actual
- Manténgalo pulsado para apagar la unidad

6. Botón SNOOZE

- Para activar la función de repetición de alarma cuando ésta se encuentra activada
- Para seleccionar la iluminación de la pantalla LCD Bright/DIM Level 1/DIM Level 2/OFF.

7. Botón -

- Para bajar el volumen

8. Botón +

- Para subir el volumen

9. Botón ◀◀

- En modo iPod (iPhone/iPad): volver al principio de la pista actual o de la anterior
- En modo USB/SD: volver a la pista anterior
- En modo radio: púlselo para buscar hacia atrás una emisora de radio y parar automáticamente. Manténgalo pulsado para buscar emisora hacia atrás y guardarla en la memoria automáticamente.

10. Botón ▶▶

- En modo iPod (iPhone/iPad): para avanzar hasta el final de la pista actual o de la anterior
- En modo USB/SD: para ir a la siguiente pista
- En modo radio: púlselo para buscar hacia delante una emisora de radio y parar automáticamente. Manténgalo pulsado para buscar emisora hacia delante y guardarla en la memoria automáticamente.

11. Soporte para iPod/iPhone/iPad

12. Base para iPod/iPhone/iPad

13. Pantalla LCD

14. Botón ALARM 1 OFF/ON

15. Botón ALARM 2 OFF/ON

16. Ranura para USB (máx. 32GB)

17. Ranura para tarjeta SD (máx. 32GB)

Nota:

- El iPod/iPhone/iPad se cargará en todos los modos.
- No se puede despertar con el dispositivo de audio aux.

DOCKING STATION

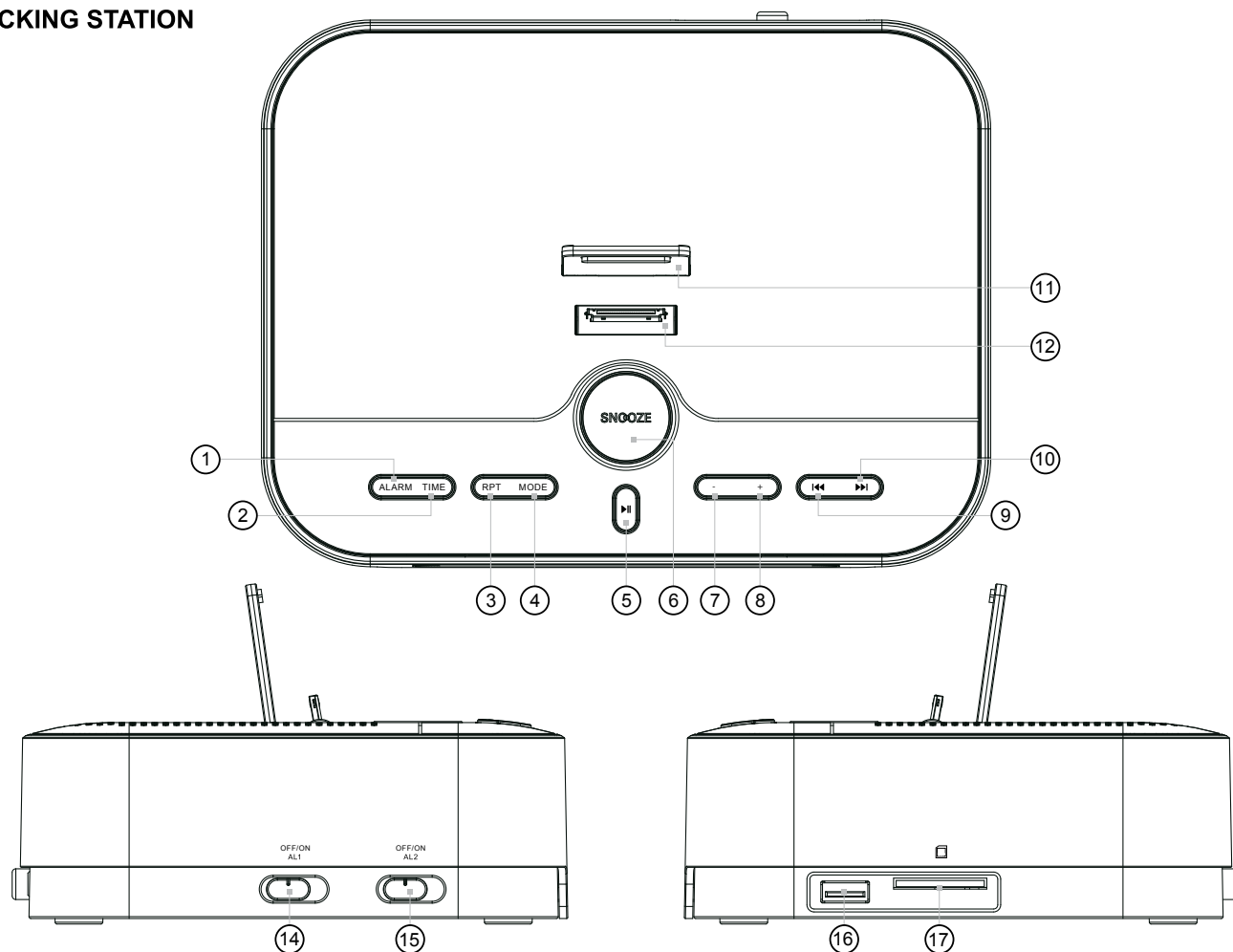

1. Botão de ALARME

- Com o rádio desligado: pressione ALARM para agendar o alarme.

2. Botão TIME

- Com o rádio desligado: pressione TIME para acertar a hora.

3. Botão RPT/SLEEP

- Em modo USB/SD, pressione RPT para selecionar REPEAT todas ou REPEAT uma faixa. Como padrão está repetir todas.
- Com o rádio ligado: Para selecionar a duração de programação (sleep) "90/80/70/60/50/40/30/20/10/00" minutos

4. Botão MODE

- Com o rádio ligado: pressione MODE para selecionar os diferentes modos de reprodução: RADIO/IPOD/USB/SD/AUX

5. Botão ►||

- Com o rádio desligado: pressione para ligar
- Em modo rádio: Para entrar no modo de memória
- No modo iPod/USB/SD: para play/ pausar a reprodução
- Pressione e mantenha para desligar o equipamento.

6. Botão SNOOZE

- Para ativar a função snooze, quando o alarme está ativo
- Para selecionar o brilho do LCD ou o nível de DIM (intensidade) 1/DIM 2/desligado.

7. Botão -

- Para baixar o volume

8. Botão +

- Para aumentar o volume

9. Botão ◀◀

- Em modo iPod (iPhone/iPad): Para voltar ao início da faixa corrente ou anterior.
- Em modo USB/SD: Para voltar à faixa anterior.
- Em modo rádio: pressione para pesquisar a estação anterior e parará automaticamente. Pressione e mantenha para pesquisar e memorizar a estação.

10. Botão ►►

- Em modo iPod (iPhone/iPad): para avançar para o fim da faixa ou seguinte
- Em modo USB/SD: Para selecionar a faixa seguinte
- Em modo rádio: pressione para pesquisar a estação seguinte e parará. Pressione e mantenha para pesquisar e memorizar a próxima estação.

11. Suporte para iPod/iPhone/iPad

12. Dock para iPod/iPhone/iPad

13. Display LCD

14. Botão ALARM 1 Desligado/ligado

15. Botão ALARM 2 Desligado/ligado

16. Entrada USB (max. 32GB)

17. Entrada cartão SD (max. 32GB)

Nota:

- Os iPod/iPhone/iPad carregam em todos os modos.
- Não poderá despertar no modo auxiliar.

DOCKINGSSTATION

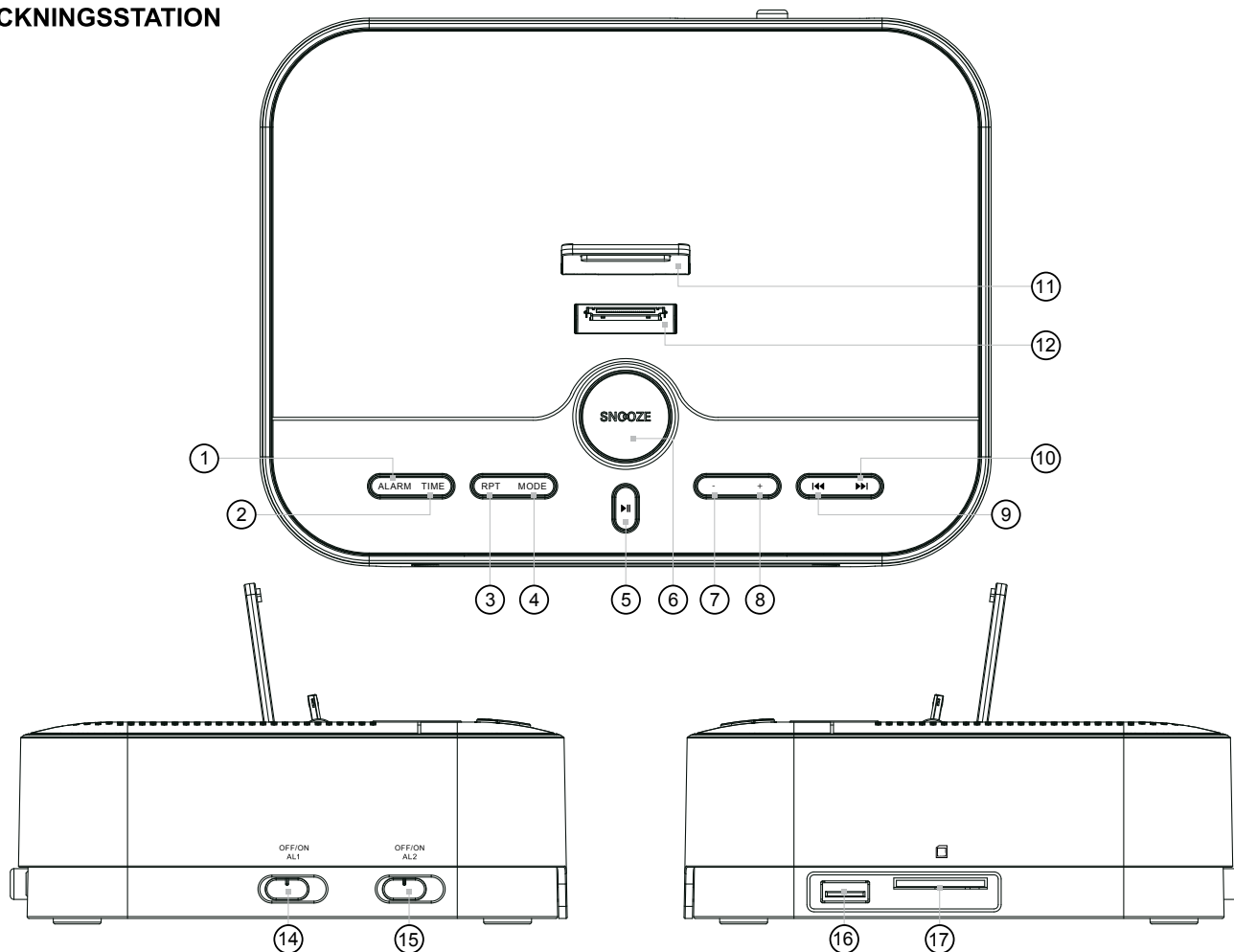

1. ALARM-knappen

- I OFF-läge: Tryck på ALARM för att ställa in alarmet.

2. TIME-knappen

- I OFF-läge: Tryck på TIME för att ställa in klocktiden.

3. RPT/SLEEP-knappen

- I USB/SD-läge tryck på RPT-knappen för att välja REPETERA ALLA eller för att REPETERA ett spår. Standard är REPETERA ALLA..
- I ON-läge: tryck för att välja tidsvaraktighet för insomningstimern från "90/80/70/60/50/40/30/20/10/00" minuter

4. MODE-knappen

- I ON-läge: tryck på MODE för att välja olika spellägen: RADIO/IPOD/USB/SD/AUX

5. Knappen ►||

- I OFF-läge: tryck för att aktivera den här enheten
- I Radioläge: tryck för att ange radions läge för minnesval
- I iPod/USB/SD-lägena: tryck för att spela/pausa aktuell uppspelning
- Tryck och håll nere för att stänga av enheten

6. SNOOZE-knappen

- För att aktivera snooze-funktionen när larmet är aktiverat
- För att välja ljus LCD-bakgrundsbelysning/DIM-nivå 1/DIM-nivå 2/AV.

7. Knappen -

- För att sänka volymen

8. Knappen +

- För att höja volymen

9. Knappen ◀◀

- I iPod- (iPhone/iPad-) läge: för att återgå till början av det nuvarande spåret eller föregående spår
- I USB/SD-läge: tryck för att återgå till det föregående spåret
- I radioläge: tryck för att söka efter en tidigare radiostation och stanna automatiskt. Tryck och håll nere för att söka efter en tidigare station och spara den automatiskt.

10. Knappen ►►

- I iPod- (iPhone/iPad-) läge: för att gå vidare till slutet av aktuellt spår eller nästa spår
- I USB/SD-läge: tryck för att återgå till nästa spår
- I radioläge: tryck för att söka efter nästa radiostation och stanna automatiskt. Tryck och håll nere för att söka efter nästa station och spara den automatiskt.

11. iPod-/iPhone-/iPad-fäste

12. iPod-/iPhone-/iPad-docka

13. LCD-skärm

14. ALARM 1 OFF/ON-knappen

15. ALARM 2 OFF/ON-knappen

16. USB-kortplats (max. 32GB)

17. SD-kortplats (max. 32GB)

Notera:

- Din iPod/iPhone/iPad kommer att laddas i alla lägen.
- Du kan inte vakna med AUX-ljudenhet.

STACJA DOKUJĄCA

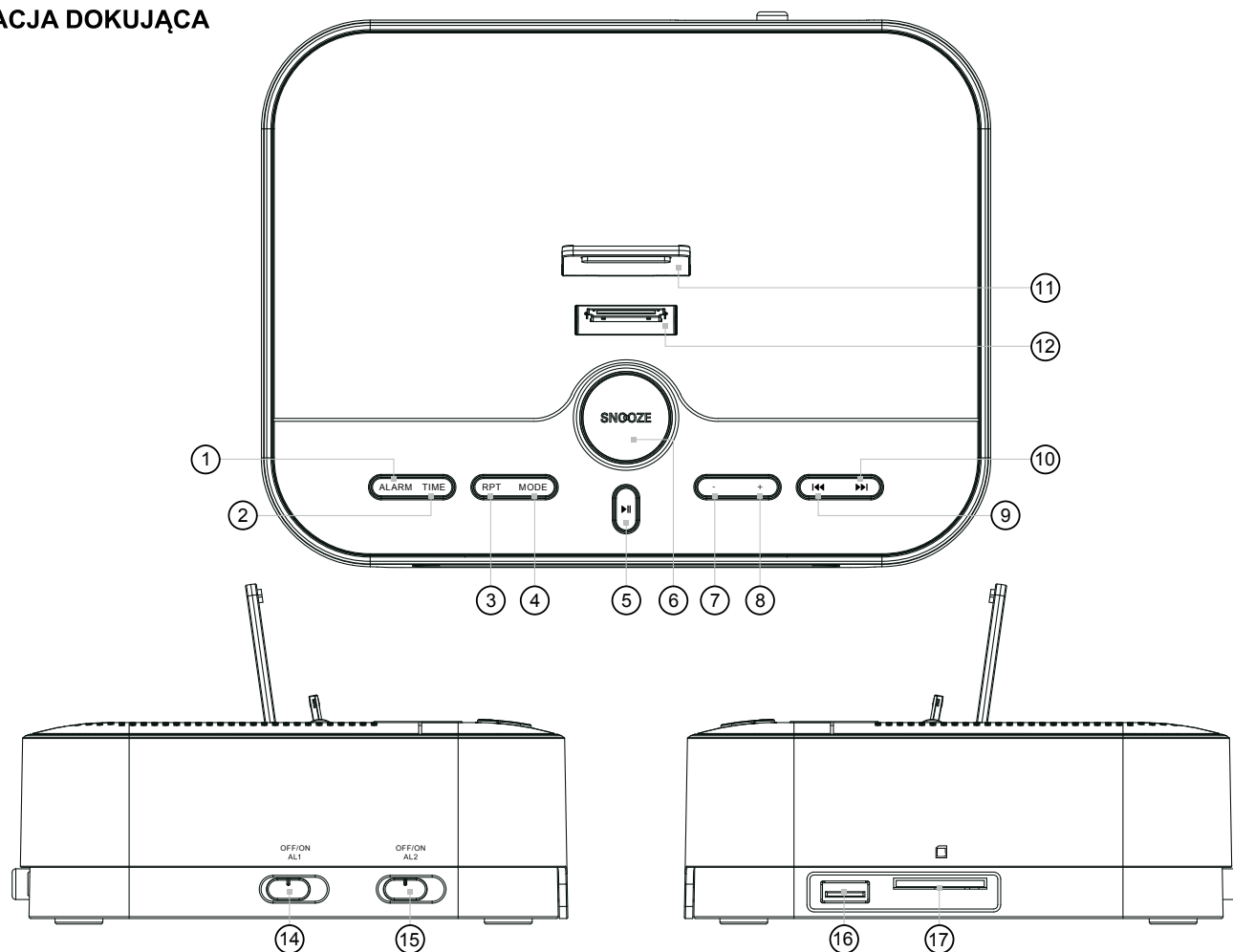
**1. Przycisk ALARM**

- W trybie OFF: naciśnij przycisk ALARM, aby ustawić budzik.

2. Przycisk TIME

- W trybie OFF: naciśnij przycisk TIME, aby ustawić godzinę

3. Przycisk RPT/SLEEP

- W trybie USB/SD, naciśnij przycisk RPT, aby wybrać POWTÓRZ WSZYSTKIE lub POWTÓRZ pojedynczą ścieżkę. Urządzenie jest automatycznie ustawione na POWTÓRZ WSZYSTKIE.
- W trybie ON: wybieranie długości wyłącznika czasowego z "90/80/70/60/50/40/30/20/10/00"minut

4. Tryb MODE

- W trybie ON: naciśnij MODE, aby wybrać tryb odtwarzania: RADIO/IPOD/USB/SD/AUX

5. Przycisk ►||

- W trybie OFF: naciśnij, aby włączyć urządzenie
- W trybie Radio: przejście do trybu wybierania zapamiętanych stacji
- W trybie iPod/USB/SD: rozpoczęcie / zatrzymanie odgrywania
- Naciśnij i przytrzymaj, aby wyłączyć urządzenie

6. Przycisk SNOOZE

- Aktywowanie funkcji snooze, gdy budzić jest ustawiony
- Wybieranie podświetlenia LCD Jasne/DIM Poziom 1/DIM Poziom 2/OFF.

7. Przycisk -

- Zmniejszanie poziomu głośności

8. Przycisk +

- Zwiększanie poziomu głośności

9. Przycisk ◀◀

- W trybie iPod (iPhone/iPad): przejście do początku aktualnej ścieżki lub do poprzedniej ścieżki
- W trybie USB/SD: powrót do poprzedniej ścieżki
- W trybie radia: naciśnij, aby rozpocząć wyszukiwanie stacji do tyłu; po wyszukaniu stacji urządzenie zatrzyma się automatycznie. Naciśnij i przytrzymaj, aby wyszukać stację i zapisać ją automatycznie.

10. Przycisk ►►

- W trybie iPod (iPhone/iPad): przejście do końca aktualnej ścieżki lub do następnej ścieżki
- W trybie USB/SD: przejście do następnej ścieżki
- W trybie radia: naciśnij, aby rozpocząć wyszukiwanie stacji do przodu; po wyszukaniu stacji urządzenie zatrzyma się automatycznie. Naciśnij i przytrzymaj, aby wyszukać stację i zapisać ją automatycznie.

11. Uchwyt na iPod/iPhone/iPad**12. Stacja ładująca na iPod/iPhone/iPad****13. Wyświetlacz LCD****14. Przycisk ALARM 1 OFF/ON****15. Przycisk ALARM 2 OFF/ON****16. Wejście na kartę USB (maks. 32GB)****17. Wejście na kartę SD (maks. 32GB)****Uwaga:**

- iPod/iPhone/iPad będzie się ładował we wszystkich trybach.
- Nie można podłączyć zewnętrznego urządzenia audio w funkcji budzika.

ΣΤΑΘΜΟΣ ΣΥΝΔΕΣΗΣ

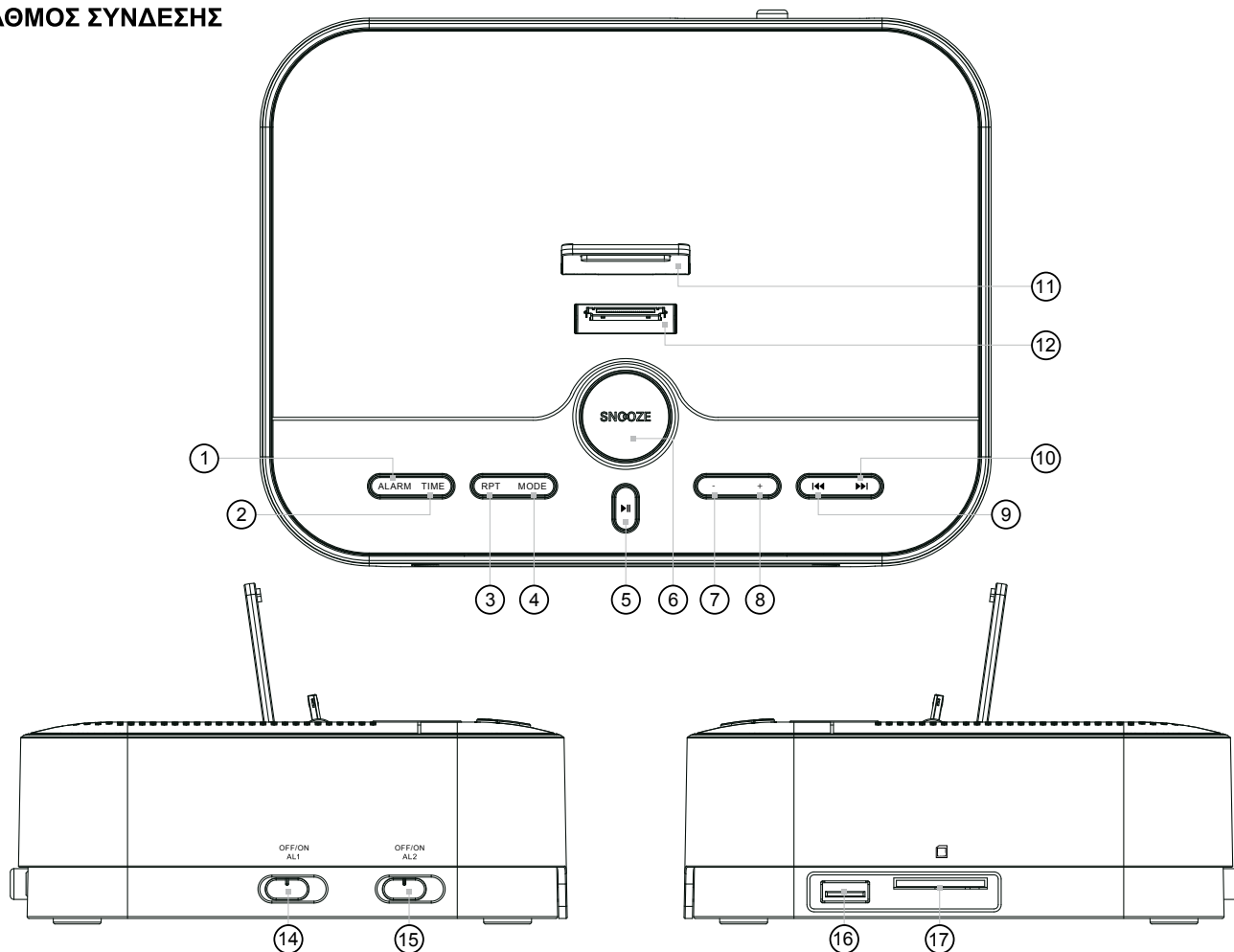

1. Πλήκτρο Αφύπνισης (ALARM)

- Στη θέση OFF: πατήστε το πλήκτρο ALARM για να ρυθμίσετε το ξυπνητήρι.

2. ΠΛΗΚΤΡΟ Ρολογιού (TIME)

- Στη θέση OFF: πατήστε το πλήκτρο TIME για να ρυθμίσετε το ρολόι

3. Πλήκτρο Ύπνου (RPT/SLEEP)

- Στη θέση USB/SD, πατήστε το πλήκτρο RPT για να επιλέξετε REPEAT ALL (Επανάληψη όλων) ή REPEAT (Επανάληψη ενός τραγουδιού). Από προεπιλογή είναι ρυθμισμένο στη λειτουργία REPEAT ALL.
- Στη θέση ON: χρησιμοποιείται για να επιλέξετε διάρκεια για το χρονοδιακόπτη ύπνου. Οι διαθέσιμες επιλογές είναι "90/80/70/60/50/40/30/20/10/00" λεπτά.

4. Πλήκτρο Λειτουργίας (MODE)

- Στη θέση ON: Πατώντας το πλήκτρο MODE επιλέγετε ανάμεσα από διαφορετικές λειτουργίες αναπαραγωγής:
Οι διαθέσιμες επιλογές είναι Λειτουργία RADIO/IPOD/USB/SD/AUX

5. Πλήκτρο ►||

- Στη θέση OFF: πατήστε το για να βάλετε σε λειτουργία τη μονάδα
- Στη θέση RADIO: Χρησιμοποιείται για μετάβαση στη λειτουργία επιλογής ραδιοφωνικών σταθμών από τη μνήμη
- Στη θέση iPod/USB/SD: Χρησιμοποιείται για αναπαραγωγή/παύση του τρέχοντος κομματιού
- Για να σβήσετε τη μονάδα πατήστε και κρατήστε πατημένο το πλήκτρο

6. Πλήκτρο αναβολής αφύπνισης (SNOOZE)

- Χρησιμοποιείται για να αναβάλετε την αφύπνιση όταν μπαίνει σε λειτουργία το ξυπνητήρι
- Χρησιμοποιείται για να επιλέξετε φωτισμό LCD backlight(οπίσθιο φωτισμό) Bright/DIM Level (Φωτεινότητα στάθμης 1) 1/DIM Level 2/OFF(Φωτεινότητα στάθμης 2/OFF-Απενεργοποίηση).

7. Πλήκτρο -

- Χρησιμοποιείται για τη μείωση της έντασης του ήχου

8. Πλήκτρο +

- Χρησιμοποιείται για την αύξηση της έντασης του ήχου

9. Πλήκτρο ◀◀

- Στη λειτουργία iPod (iPhone/iPad): χρησιμοποιείται για να επιστρέψετε στην αρχή του τρέχοντος κομματιού ή στο προηγούμενο κομμάτι
- Στη λειτουργία USB/SD: χρησιμοποιείται για να επιστρέψετε στο προηγούμενο κομμάτι
- Στη λειτουργία RADIO: Πατώντας αυτό το πλήκτρο εκτελείται αναζήτηση ραδιοφωνικού σταθμού προς τα πίσω στη μπάνα και αυτόματη στάση όταν εντοπίζεται σταθμός. Πατώντας και κρατώντας πατημένο το συγκεκριμένο πλήκτρο εκτελείται αναζήτηση ραδιοφωνικού σταθμού προς τα πίσω στη μπάνα και αυτόματη αποθήκευση.

10. Πλήκτρο ►►

- Στη λειτουργία iPod (iPhone/iPad): χρησιμοποιείται για να μεταβείτε στο τέλος του τρέχοντος κομματιού ή στο επόμενο κομμάτι
- Στη λειτουργία USB/SD: χρησιμοποιείται για να μεταβείτε στο επόμενο κομμάτι
- Στη λειτουργία RADIO: Πατώντας αυτό το πλήκτρο εκτελείται αναζήτηση ραδιοφωνικού σταθμού προς τα εμπρός στη μπάνα και αυτόματη στάση όταν εντοπίζεται. Πατώντας και κρατώντας πατημένο το συγκεκριμένο πλήκτρο εκτελείται αναζήτηση ραδιοφωνικού σταθμού προς τα εμπρός στη μπάνα και αυτόματη αποθήκευση.

11. Στήριγμα iPod/iPhone/iPad

12. Βάση iPod/iPhone/iPad

13. Οθόνη LCD

14. Πλήκτρο ALARM 1 OFF/ON

15. Πλήκτρο ALARM 2 OFF/ON

16. Υποδοχή κάρτας USB (μέγισ. 32GB)

17. Υποδοχή κάρτας SD (μέγισ. 32GB)

Σημείωση:

- Τα iPod/iPhone/iPad φορτίζουν σε όλα τα μοντέλα.
- Δεν μπορείτε να ενεργοποιήσετε τη λειτουργία αφύπνισης με συσκευή που είναι συνδεδεμένη σε υποδοχή AUX.

DOKOVACIA STANICA

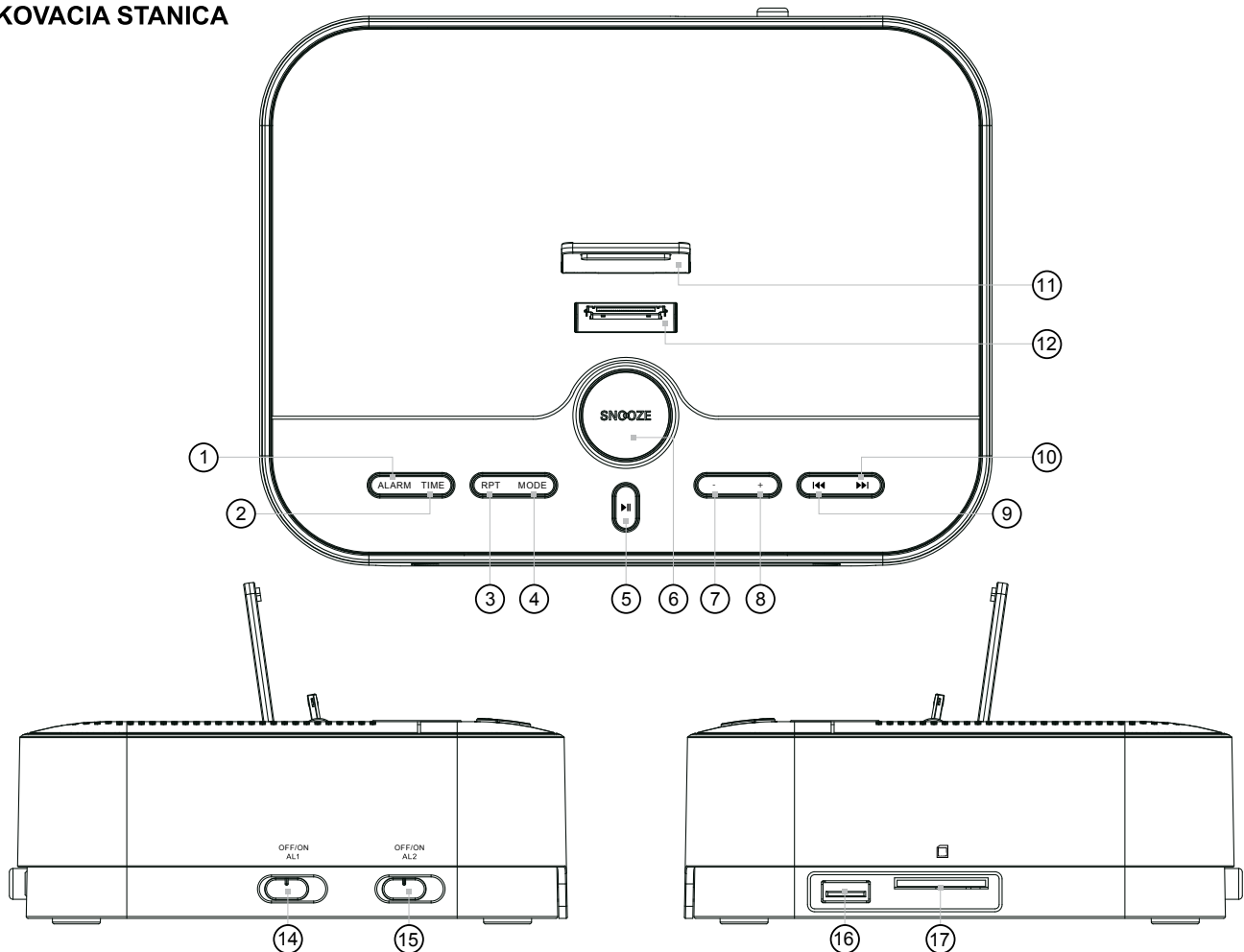
**1. Tlačidlo ALARM**

- V režime OFF: stlačením ALARM nastavíte budík.

2. Tlačidlo TIME

- V režime OFF: stlačením TIME nastavíte čas na hodinách

3. Tlačidlo RPT/SLEEP

- V režime USB/SD pomocou tlačidla RPT vyberáte REPEAT ALL (Opakovať všetko) alebo REPEAT (Opakovať) jednu skladbu. Prednastavená hodnota je REPEAT ALL.
- V režime ON: výber trvania doby medzi opakovaným budením od "90/80/70/60/50/40/30/20/10/00" minút

4. Tlačidlo MODE

- V režime ON: stlačením MODE vyberáte rôzne režimy prehrávania: RADIO/IPOD/USB/SD/AUX

5. Tlačidlo ►||

- V režime OFF: stlačením zapnete toto zariadenie
- V režime Radio: vchádzate do režimu výberu pamäte rádia
- V režimoch iPod/USB/SD: spúšťate/zastavujete aktuálne prehrávanie
- Stlačením a podržaním zariadenie vypnete

6. Tlačidlo SNOOZE

- Aktivuje funkciu driemania v prípade aktivovaného budíka
- Vyberá podsvietenie LCD Bright/DIM Úroveň 1/DIM (tímené) Úroveň 2/OFF.

7. Tlačidlo -

- Zníženie hlasitosti

8. Tlačidlo +

- Zvýšenie hlasitosti

9. Tlačidlo ◀◀

- V režime iPod (iPhone/iPad): návrat na začiatok aktuálnej skladby alebo na predchádzajúcu skladbu
- V režime USB/SD: návrat na predchádzajúcu skladbu
- V režime radio: stlačením prehľadávate rozhlasové stanice smerom dozadu s automatickým zastavovaním. Stlačením a podržaním vyhľadávate stanice smerom dozadu a automaticky ich ukladáte.

10. Tlačidlo 8.

- V režime iPod (iPhone/iPad): preskočíte na koniec aktuálnej skladby alebo na ďalšiu skladbu
- V režime USB/SD: preskočíte na ďalšiu skladbu
- V režime radio: stlačením prehľadávate rozhlasové stanice smerom dopredu s automatickým zastavovaním. Stlačením a podržaním vyhľadávate stanice smerom dopredu a automaticky ich ukladáte.

11. Držiak na iPod/iPhone/iPad**12. Lišta na iPod/iPhone/iPad****13. LCD displej****14. Tlačidlo ALARM 1 OFF/ON****15. Tlačidlo ALARM 2 OFF/ON****16. Zásuvka na USB kartu (max. 32 GB)****17. Zásuvka na SD kartu (max. 32 GB)****Poznámka:**

- iPod/iPhone/iPad sa nabíja vo všetkých režimoch.
- Budík nemôžete mať nastavený na externé zvukové zariadenie (aux).

DOCKING STATION

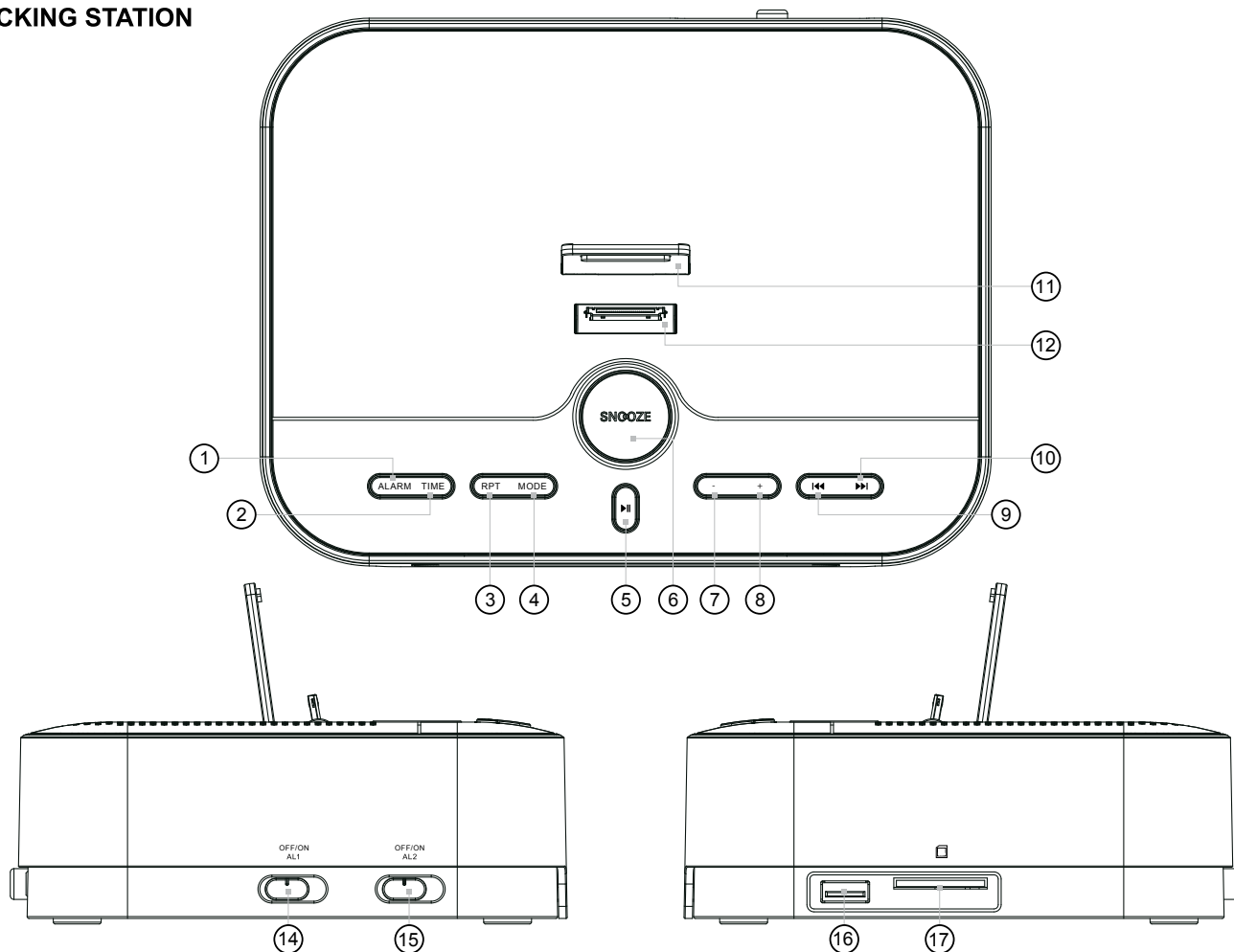

1. ALARM Knop

- In OFF modus: druk ALARM om het alarm in te stellen.

2. TIME Knop

- In OFF modus: druk TIME om de klok in te stellen.

3. RPT/SLEEP Knop

- In USB/SD modus, druk RPT knop en selecteer REPEAT ALL of REPEAT enkele track. Standaard is REPEAT ALL ingesteld.
- In ON modus: is de afspeeltijd voor de sleep-timer in te stellen op "90/80/70/60/50/40/30/20/10/00" minuten

4. MODE Knop

- In ON modus: druk MODE om te kiezen tussen de verschillende afspeel modi: RADIO/IPOD/USB/SD/AUX

5. ▶|| Knop

- In OFF modus: druk om de unit in te schakelen
- In Radio modus: om opgeslagen voorkeuze zenders te bekijken
- In iPod/USB/SD modus: play/pause huidige track
- Druk en houdt vast om de unit uit te schakelen

6. SNOOZE Knop

- Om de snooze functie in te schakelen als het alarm afgaat.
- Selectie LCD verlichting: Bright/DIM Level 1/DIM Level 2/OFF.

7. - Knop

- Volume verlagen

8. + Knop

- Volume verhogen

9. ◀◀ Knop

- In iPod (iPhone/iPad) modus: om terug te keren naar het begin van de huidige track of naar de vorige track
- In USB/SD modus: vorige track
- In radio modus: Druk om frequenties teruguit te zoeken (stopt automatisch). Druk en houdt in om frequenties teruguit te zoeken en automatisch op te slaan.

10. ▶▶ Knop.

- In iPod (iPhone/iPad) modus: huidige track doorspoelen of naar volgende track te gaan
- In USB/SD modus: naar volgende track
- In radio modus: Druk om frequenties vooruit te zoeken (stopt automatisch). Druk en houdt in om frequenties vooruit te zoeken en automatisch op te slaan.

11. iPod/iPhone/iPad steun

12. iPod/iPhone/iPad dock

13. LCD scherm

14. ALARM 1 OFF/ON knop

15. ALARM 2 OFF/ON knop

16. USB ingang (max. 32GB)

17. SD kaart sleuf (max. 32GB)

Note:

- De iPod/iPhone/iPad wordt geladen ongeacht de modus.
- Apparten aangesloten op de AUX-in kunnen **niet** gebruikt worden als wekker

WWW.CALIBER.NL

CAIBER HEAD OFFICE · The Netherlands · Fax: +31 (0)416 69 90 01 · E-mail: info@calibernl