



CA 750R2



CA 1250R4



CA 1500R1



Quick start guide

GB · F · D · I · E · P · SW · PL · GR · CZ/SK · NL



CA 750R2

Max power output at 14.4V:

2x 250W/4Ω

2x 375W/2Ω

1x 750W/4Ω (bridged)

RMS output at 14.4V:

2x 100W/4Ω

2x 150W/2Ω

1x 300W/4Ω (bridged)

Frequency response: 20Hz-20kHz

Input Sensitivity RCA input: 0.25 - 6V

Low/high pass filter: 40 - 400Hz

Total Harmonic Distortion: <1%

Signal to noise ratio (A-Weighted): >90dB

Output Impedance: 2 - 16Ω

Dimensions: 162(W) x 35(H) x 103(L)mm

CA 1250R4

Max power output at 14.4V:

4x 200W/4Ω

4x 310W/2Ω

2x 625W/4Ω (bridged)

RMS output at 14.4V:

4x 80W/4Ω

4x 125W/2Ω

2x 250W/4Ω (bridged)

Frequency response: 20Hz-20kHz

Input Sensitivity RCA input: 0.25 - 6V

Low/high pass filter: 50 - 250Hz

Total Harmonic Distortion: <1%

Signal to noise ratio (A-Weighted): >90dB

Output Impedance: 2 - 16Ω

Bass Boost: 0-18dB

Dimensions: 215(W) x 35(H) x 103(L)mm

CA 1500R1

Max power output at 14.4V:

1x 500W/4Ω

1x 875W/2Ω

1x 1500W/1Ω

RMS output at 14.4V:

1x 200W/4Ω

1x 350W/2Ω

1x 600W/1Ω

Frequency response: 20Hz-25Hz

Input Sensitivity RCA input: 0.25 - 6V

Lowpass filter: 50 - 250Hz

Total Harmonic Distortion: <1%

Signal to noise ratio (A-Weighted): >90dB

Output Impedance: 1 - 16Ω

Bass Boost: 0-18dB

Subsonic filter: 10-55Hz

Dimensions: 185(W) x 35(H) x 103(L)mm

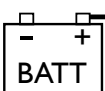
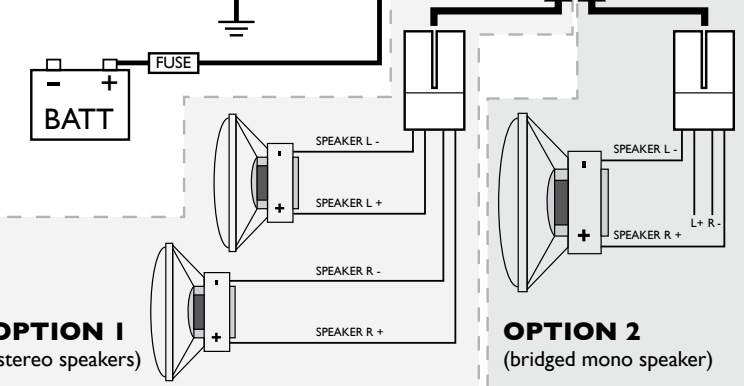
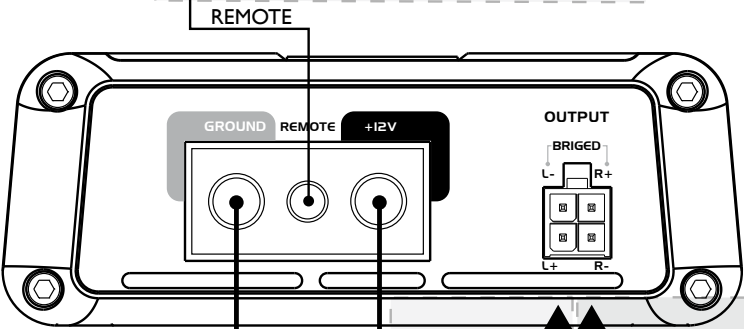
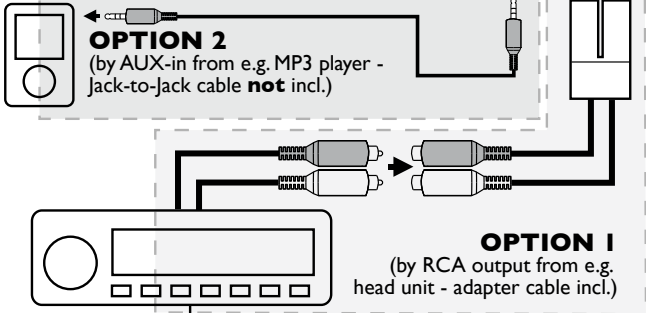
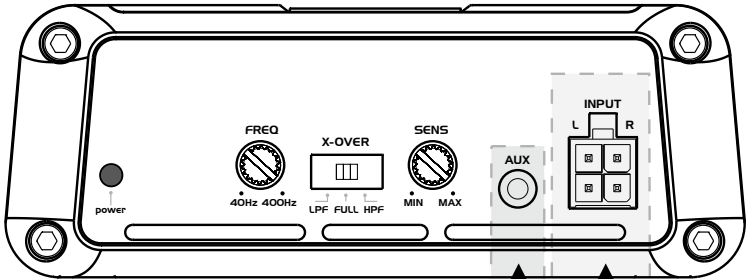

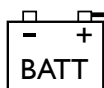
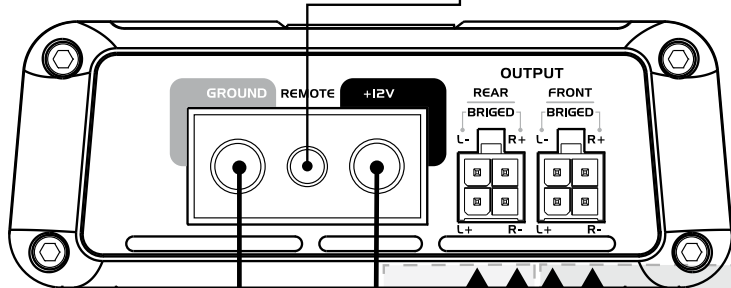
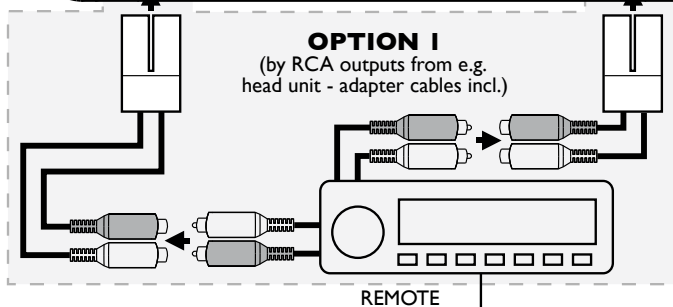
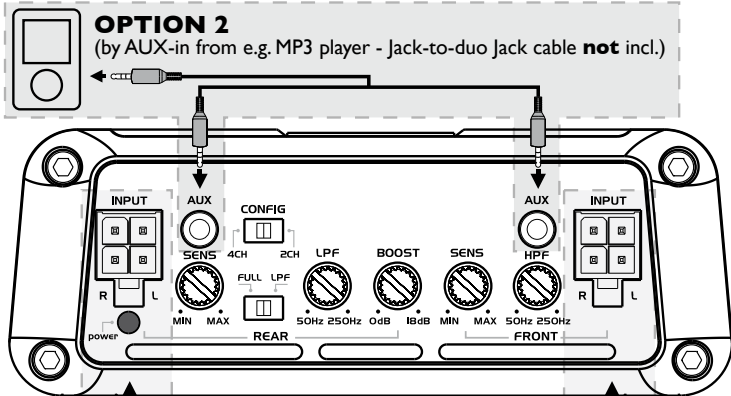

OPTION 1
(stereo speakers)

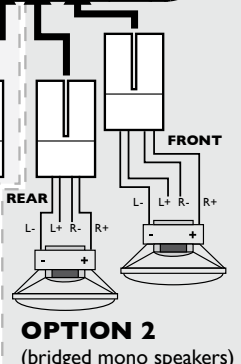
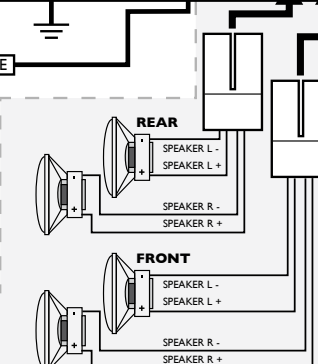

OPTION 2
(bridged mono speakers)

Wired remote control connection

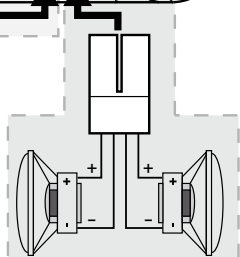
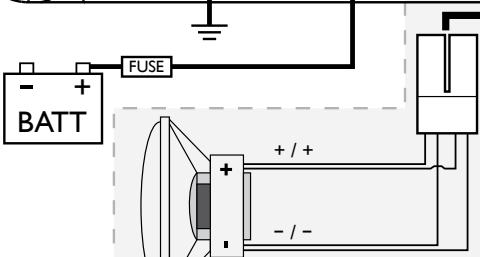
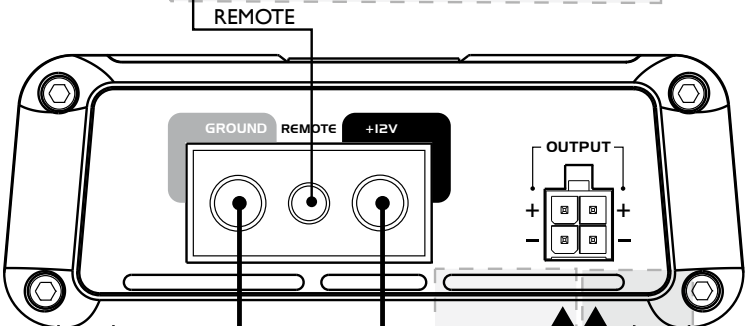
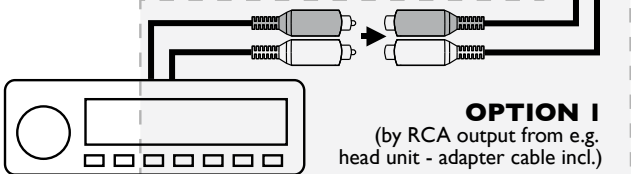
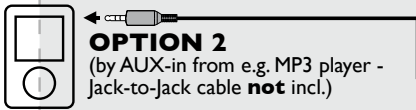
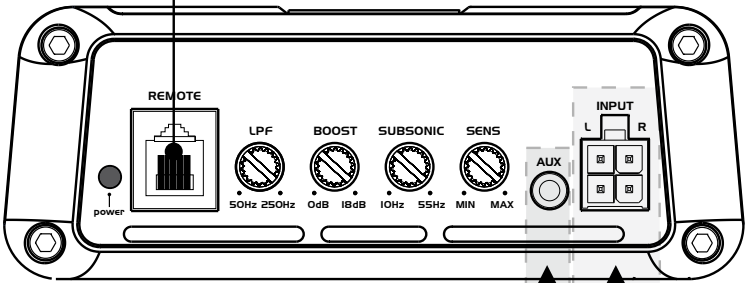



FEATURES

- Stereo output (CA750R2 / CA1250R4)
- 1Ω stable (CA1500R1)
- Variable input sensitivity: RCA input 0.25V to 6V.
- Thermal-, Overload- and Shortcircuit protection.
- Excellent muting circuitry assures no turn on/off 'pops'.
- Built-in High / Low Pass Filter (CA750R2 / CA1250R4)
- Chrome plated power connectors for optimal power distribution.
- European design and engineering.

MOUNTING

The amplifier has to have at least 5 cm (2") ventilation space at all sides, to allow the heat to rise away from the amplifier. Be sure that the power and signal cables can enter and leave the amplifier in a straight line, to avoid the risk of malfunction. Always place the power- and signalcables at opposite sides of the vehicle to reduce any noises. The amplifier should be protected from exposure to moisture and direct sunlight.

INSTALLATION

Remember to always disconnect battery ground before working on a vehicle's electrical system! Always place a fuse or circuit breaker no more than 30 cm (12") from the battery, no greater than the fuse(s) of your amplifier for optimal protection.

GETTING YOUR POWER STARTED

- First, the +12V terminal is connected directly to the battery of your car. Use a cable of at least 10 mm² (CA1500R1: 15 mm²) and make sure that the connectors are of the same value.
 - Don't forget the extra "Vehicle protection" fuse.
 - The +12V terminal should NOT be connected to the car fuse box.
- Second, the ground terminal (GND) must be fastened securely to the chassis of the vehicle with the same mm² cable as the positive cable (the same amount of power has to run through it). Ensure that all paint, undercoating or any other insulation is removed from the area where you want to make your ground connection to.
- Third, the last cable to connect is your remote turn-on (REM). Many radio-cassette and CD-players have an output terminal for connection of the REM of an amplifier. If you don't have such an output, a separate switch must be installed to control your amplifiers on/off function.

SIGNAL INPUT

The Caliber Amplifiers offer you two possibilities for your signal input.

- AUX input. Connect to any AUX out by using a jack-to-jack cable (not incl.)
- Signal input by using a RCA cable from your radio's RCA outputs to the amplifiers signal input RCA's.

NEVER USE THE AUX INPUT AND RCA INPUT AT THE SAME TIME!

AUX INPUT

- Allows any device with an audio output to connect through a 3.5 mm stereo jack plug. (A Jack plug cable not included).

RCA INPUT

- Connect the RCA-outputs of your radio to the RCA input terminals of the amplifier. Take good care that you connect the Right output of your radio to a Right input of your amplifier, and that you connect the Left output of your radio to a Left input of your amplifier.

SIGNAL INPUT

- All Caliber amplifiers have a variable input level adjustment. It allows you to match any signal source (CD player, AM/FM cassettedeck, etc) correctly from its pre-amp output into your Caliber amplifier.

SPEAKER OUTPUT

- Pay attention in connecting your speakers and/or sub-woofers. Be sure to observe correct speaker output connections for front, rear and their polarity.
- Do not use the negative speaker output commonly for left and right speakers (common ground). Improper polarity causes a loss of bass response.
- Never connect the negative speaker output to the chassis of your vehicle. This can cause severe damage to your Car Audio System.

CALIBER WARRANTY

Due to the complexity of our products, we strongly recommend that this amplifier is installed by your authorized Caliber dealer. If properly installed by your dealer we provide a warranty for 12 month from the date of purchase.

WARNING

Points to observe for safe usage

Read this manual carefully before using this item and its components. They contain instructions on how to use this product in a safe and effective manner. Caliber Europe BV cannot be responsible for problems resulting from failure to observe the instructions in this manual.

Turn off the device immediately in case of a problem.

Failure to do so may cause personal injury or damage to the product. Return it to your authorized Caliber Europe BV dealer for repairing.

Product cleaning.

Use a soft dry cloth for periodic cleaning of the product. For more severe stains, please dampen the cloth with water only. Anything else has the chance of dissolving the paint or damaging the plastic.

Temperature.

Be sure the temperature inside the room/vehicle is between +45°C (+113°F) and 0°C (+32°F) before turning your unit on.

Maintenance.

If you have problems, do not attempt to repair the unit yourself. Return it to your Caliber Europe BV dealer for servicing.



Placement.

Place the product on a flat surface. Provide enough space around the product for sufficient ventilation.



Heat.

Do not locate the appliance in the vicinity of a heat surface or in direct sunlight.



Accessories.

Use only supplied accessories

PARTICULARITÉS

- Sortie stéréo (CA750R2 / CA1250R4)
- 1Ω stabilisé (CA1500R1)
- Sensibilité d'entrée variable: Entrée Cinch 0,25V à 6V.
- Protection thermique, contre les surcharges et les courts-circuits.
- Excellent circuit de silencieux éliminant tous les bruits de commutation.
- Pleine gamme / passe-bas filtre intégré. (CA750R2 / CA1250R4)
- Connecteurs d'alimentation Chromé or pour une répartition optimale de la tension d'alimentation.
- Conçu et élaboré en Europe.

MONTAGE

Un espace de 5 cm minimum doit être laissé le long de chaque côté de l'amplificateur afin de permettre l'élimination de la chaleur qu'il dégage. Veillez à ce que les câbles d'alimentation et de signaux puissent être raccordés en ligne droite à l'amplificateur, afin d'écartier tout risque de défaillance. Placez toujours les câbles d'alimentation et de signaux aux extrémités opposées du véhicule afin de réduire les parasites.

L'amplificateur doit être protégé contre l'humidité et les rayons directs du soleil.

INSTALLATION

N'oubliez pas de débrancher la masse de la batterie avant toute intervention sur le système électrique d'un véhicule ! Pour une protection optimale, placez toujours un fusible ou un disjoncteur à 30 cm maximum de la batterie en veillant à ce que son intensité ne soit pas supérieure à celle du ou des fusibles de l'amplificateur.

RACCORDEMENTS ÉLECTRIQUES

- D'abord, raccordez la borne +12V directement à la batterie de votre véhicule. Utilisez un câble d'une section minimale de 10 mm² (CA1500R1: 15 mm²) et veillez à ce que les connecteurs soient de même valeur.
 - N'oubliez pas le fusible supplémentaire de "protection du véhicule".
 - La borne +12V ne doit PAS être raccordée à la boîte à fusibles du véhicule.
- Ensuite, vous devez solidement fixer la borne de masse (GND) au châssis du véhicule avec un câble de même mm² que le câble positif (puisque'il doit acheminer la même tension). N'oubliez pas d'éliminer la peinture, la couche de fond ou tout autre isolant de la zone de raccordement à la masse.
- Enfin, le dernier câble doit être raccordé au dispositif de mise sous tension à distance (REM). De nombreux radiocassettes et lecteurs de CD possèdent une borne de sortie prévue pour le raccordement du REM à un amplificateur. Si vous ne disposez pas d'une telle sortie, vous devez installer un commutateur séparé qui commandera la mise sous/hors tension de votre amplificateur.

ENTRÉE DU SIGNAL

Les amplificateurs Caliber offrent deux possibilités d'entrée des signaux.

- Entrée AUX. Connectez-vous à toute AUX OUT en utilisant un câble jack-jack à (non incl.)
- L'entrée des signaux utilisant un câble Cinch pour raccorder les sorties Cinch de votre radio aux fiches Cinch d'entrée des signaux de l'amplificateur.

NE PAS UTILISER L'ENTRÉE AUX ET ENTRÉES RCA EN MÊME TEMPS!

ENTRÉE AUX

- Permet à n'importe quel appareil avec une sortie audio pour se connecter via une prise jack stéréo 3,5 mm. (Un câble de la prise Jack non inclus).

ENTRÉE CINCH

- Raccordez les sorties Cinch de votre radio aux bornes d'entrée Cinch de l'amplificateur. Veillez à bien raccorder la sortie droite de la radio à l'entrée droite de l'amplificateur d'une part, la sortie gauche de la radio à l'entrée gauche de l'amplificateur d'autre part.

ENTRÉE DU SIGNAL

- Tous les amplificateurs Caliber possèdent un réglage du niveau d'entrée variable. Vous pouvez ainsi régler correctement sur votre amplificateur Caliber le signal provenant de la sortie préamplificateur de la source, qu'il s'agisse d'un lecteur de CD, d'un autoradio AM/FM, d'une platine à cassette, etc.

SORTIE HAUT-PARLEURS

- Soyez particulièrement attentif au raccordement des haut-parleurs et/ou des subwoofers. Respectez scrupuleusement la polarité et les connexions avant et arrière de la sortie haut-parleurs.
- N'utilisez pas la sortie haut-parleurs négative à la fois pour le haut-parleur gauche et le haut-parleur droit (masse commune). Toute erreur de polarité peut entraîner une diminution de la réponse en graves.
- Ne raccordez jamais la sortie haut-parleur négative au châssis du véhicule. Cela risquerait d'endommager gravement votre installation audio.

GARANTIE CALIBER

En raison de la complexité de nos produits, nous vous recommandons vivement de confier l'installation de cet amplificateur à un revendeur Caliber agréé. Si votre revendeur installe correctement l'appareil, nous le garantissons pendant une période 12 mois à partir de la date d'achat.

AVERTISSEMENT

Points à respecter pour une utilisation en toute sécurité

• Lisez ce manuel attentivement avant d'utiliser ce disque et les éléments du système. Ils contiennent des instructions relatives à l'utilisation de ce produit en toute sécurité et efficacité. Caliber Europe BV n'assume aucune responsabilité pour tout problème résultant du non-respect des instructions contenues dans le présent manuel.

Cessez toute utilisation immédiatement en cas de problèmes.

Le non-respect de ces consignes peut entraîner des blessures corporelles ou endommager le produit. Retournez celui-ci à votre revendeur agréé Caliber Europe BV ou au Centre de services Caliber Europe BV le plus proche pour réparation.

Nettoyage du produit.

Utilisez un chiffon doux et sec pour nettoyer le produit périodiquement. Pour les taches les plus tenaces, veuillez humidifier le chiffon avec de l'eau uniquement. Tout autre produit risque de dissoudre la peinture ou d'endommager le plastique.

Température.

Veillez à ce que la température à l'intérieur du véhicule se situe entre + 45 °C (+ 113 °F) et 0 °C (+ 32 °F) avant de mettre l'appareil sous tension.

Condensation de l'humidité

Vous pourriez constater que le son à la lecture du disque n'est pas régulier en raison de la condensation. Si ce phénomène se produit, retirez le disque du lecteur, puis patientez pendant environ une heure jusqu'à l'évaporation de l'humidité.



Disposition.

Posez le produit sur une surface plane. Prévoyez un espace suffisant autour du produit pour assurer une aération suffisante.



Chaleur.

Ne disposez pas l'appareil à proximité d'une source de chaleur ou exposé aux rayons solaires.



Accessoires.

Utilisez exclusivement les accessoires fournis.



LEISTUNGSMERKMALE

- Stereo-Ausgang (CA750R2 / CA1250R4)
- 1Ω stabilisiert (CA1500R1)
- Aussteuerbarer Cinch-Eingang (0,25 – 6 V)
- Überhitzungs-, Überlast- und Kurzschlussschutz
- Leistungsstarke Muting-Kreise zur wirksamen Unterdrückung von Ein/Ausschalt-Knackgeräuschen
- Integrierte Full Range / Tiefpass-Filter (CA750R2 / CA1250R4)
- Verchromt Spannungsklemmen für optimale Leistungsverteilung
- Konstruktion und Technik made in Europe

EINBAU

Der Verstärker benötigt allseitig mindestens 5 cm Einbauabstand, um eine einwandfreie Wärmeabfuhr zu gewährleisten. Zur Vermeidung von Störungen ist darauf zu achten, dass Spannungs- und Signalleitungen geradlinig vom Verstärker wegführen. Grundsätzlich sollten die Spannungs- und Signalkabel auf gegenüberliegenden Seiten des Fahrzeugs verlegt werden, um die Möglichkeit von Störeinflüssen möglichst gering zu halten.

Der Verstärker darf keiner Feuchtigkeit oder direkten Sonneneinstrahlung ausgesetzt werden. Kennzeichen

INSTALLATION

Vergessen Sie nicht, vor jeder Maßnahme an der elektrischen Anlage des Fahrzeugs grundsätzlich den Minuspol der Batterie abzuklemmen! Im Versorgungskreis des Verstärkers muss in jedem Fall eine Schmelzsicherung bzw. einen Sicherungsautomat - in max. 30 cm Abstand zur Batterie – montiert werden. Der Nennstromwert dieser Sicherung sollte im Interesse optimalen Schutzes nicht höher als derjenige der Verstärker-Sicherung(en) sein.

SPANNUNGSVERSORGUNG

- Verbinden Sie den +12V-Anschluss direkt mit dem Pluspol der Fahrzeugbatterie. Verwenden Sie hierzu ein Kabel von mindestens 10 mm² (CA1500R1: 15 mm²) und vergewissern Sie sich, dass auch die Anschlussklemmen denselben Wert aufweisen.
 - Vergessen Sie nicht die zusätzliche "Fahrzeugschutz-Sicherung".
 - In keinem Fall darf die +12V-Klemme des Geräts am Sicherungskasten des Fahrzeugs angeschlossen werden.
- Verbinden Sie den Masse-Anschluss (GND) des Verstärkers fest mit dem Chassis des Fahrzeugs. Die hierzu verwendete Leitung muss denselben mm² wie der positive Anschluss (s.o.) aufweisen, da die Spannungs- und Strombelastung dieselbe ist. Befreien Sie die Stelle, an der der Masseanschluss des Geräts mit dem Fahrzeugchassis verbunden wird, zuvor gründlich von Lack und Unterbodenschutz.
- Schließen Sie zuletzt die Feineinschaltung (REM) an. Viele Radio/Kassettengeräte und CD-Player verfügen über einen Anschluss für eine Verstärker-REM-Leitung. Wenn ein solcher Ausgang an Ihrem Gerät fehlt, muss ein separater Schalter zur Ein/Aus-Steuerung Ihres Verstärkers vorgesehen werden.

SIGNALEINGANG

Caliber--Verstärker bieten zwei Möglichkeiten der Signalzuführung.

- AUX-Eingang. Verbindung zu einem beliebigen AUX unter Verwendung einer Buchse-zu-Klinke-Kabel (nicht mitgeliefert).
- Einen normalen Cinch-Eingang (für Cinch-Verbindungskabel von den Cinch-Ausgängen Ihres Radios zu den Cinch-Signaleingängen des Verstärkers).

VERWENDEN SIE NICHT DAS AUX-EINGANG UND RCA-EINGÄNGE GLEICHZEITIG!

AUX-EINGANG

- Ermöglicht jedem Gerät mit einem Audio-Ausgang über einen 3,5 mm Stereo-Klinkenstecker verbinden. (A Klinkenstecker-Kabel nicht mitgeliefert).

ANSCHLUSS DES CINCH-EINGANGS

- Verbinden Sie die Cinch-Ausgänge Ihres Radios mit den Cinch-Eingangsbuchsen des Verstärkers. Achten Sie darauf, dass der Radio-Ausgang "rechts" mit einem Verstärkereingang "rechts" und der Radio-Ausgang "links" mit einem Verstärkereingang "links" verbunden werden.

SIGNALEINGANG

- Alle Caliber-Verstärker verfügen über einen Aussteuerungsregler. Diese erlaubt Ihnen, den Eingangspegel des Caliber-Verstärkers exakt auf den - vor dem Endverstärker herausgeführten - Ausgang der jeweiligen Signalquelle (CD-Player, UKW/MW-Radio/Kassettengerät usw.) abzustimmen.

LAUTSPRECHER-AUSGANG

- Achten Sie beim Anschluss der Lautsprecher bzw. des Subwoofers auf korrekte Klemmenbelegung. Die Anschlüsse für vorn und hinten sowie die jeweilige Polung dürfen nicht verwechselt werden.
- Verbinden Sie den negativen Lautsprecherausgang nie gleichzeitig mit dem linken und rechten Lautsprecher ("gemeinsame Masse"). Diese unsachgemäße Polung beeinträchtigt den Bassfrequenzgang.
- Legen Sie niemals den negativen Lautsprecherausgang an das Chassis des Fahrzeugs. Ihre Car-HiFi-Anlage könnte dadurch erheblichen Schaden nehmen.

CALIBER-GARANTIE

Aufgrund der Komplexität unserer Produkte empfehlen wir dringend, den Einbau dieses Verstärkers durch einen Caliber-Vertragshändler vornehmen zu lassen. Bei ordnungsgemäßer Montage durch Ihren Händler gewähren wir eine zwölfmonatige Garantie ab dem Kaufdatum.

WARNUNG

Beachten Sie folgende Punkte für einen sicheren Gebrauch

• Lesen Sie diese Anleitung bitte aufmerksam durch, bevor Sie diese Disc und die anderen Systemkomponenten benutzen. Sie enthält Anweisungen zur sicheren und effektiven Benutzung des Systems. Caliber Europe BV kann nicht für Probleme haftbar gemacht werden, die auf Nichtbeachtung der Anweisungen in dieser Anleitung zurückzuführen sind.

Das Gerät nicht weiterbenutzen, wenn ein Problem auftritt.

Andernfalls kann es zu Verletzungen oder Schäden am Gerät kommen. Geben Sie das Gerät zu Reparaturzwecken an einen autorisierten Caliber Europe BV-Händler oder den nächsten Caliber Europe BV-Kundendienst.

Reinigung des Geräts.

Mit einem weichen, trockenen Tuch das Gerät regelmäßig reinigen. Bei hartnäckigeren Flecken das Tuch bitte nur mit Wasser befeuchten. Andere Mittel außer Wasser können die Farbe angreifen und den Kunststoff beschädigen.

Betriebstemperatur.

Stellen Sie sicher, dass die Temperatur im Fahrzeug zwischen +45 °C und 0 °C beträgt, bevor Sie Ihr Gerät einschalten.

Wartung.

Versuchen Sie bei Problemen nicht, das Gerät selber zu reparieren. Geben Sie das Gerät zu Wartungszwecken an einen autorisierten Caliber Europe BV-Händler oder den nächsten Caliber Europe BV-Kundendienst.



Aufstellung.

Stellen Sie das Gerät auf eine ebene Fläche. Lassen Sie für eine ausreichende Belüftung genug Platz um das Gerät.



Wärme.

Stellen Sie das Gerät nicht in der Nähe einer Wärmequelle auf und setzen Sie es keinem direkten Sonnenlicht aus.



Zubehör.

Verwenden Sie nur das mitgelieferte Zubehör.

CARATTERISTICHE

- Uscita stereo (CA750R2 / CA1250R4)
- 1Ω stabilizzato (CA1500R1)
- Sensibilità di ingresso variabile: ingresso RCA da 0,25 V a 6 V.
- Protezione termica, contro sovraccarichi e cortocircuiti.
- Gli speciali circuiti di muting assicurano l'assenza di salti on/off.
- Filtro Full Range / Low-Pass (CA750R2 / CA1250R4)
- Connettori di alimentazione cromato per una distribuzione ottimale dell'alimentazione.
- Design e progettazione europea.

MONTAGGIO

L'amplificatore deve avere uno spazio di ventilazione di almeno 5cm (2") su tutti i lati, per consentire una dispersione del calore appropriata. Assicurarsi che i cavi di alimentazione e di segnale possano entrare e uscire dall'amplificatore in linea retta, per evitare il rischio di malfunzionamenti. Collocare i cavi di alimentazione e di segnale sempre sui lati opposti del veicolo per ridurre la possibilità di interferenze.

Proteggere l'amplificatore dall'esposizione all'umidità e alla luce solare diretta.

INSTALLAZIONE

Ricordare di scollegare sempre il cavo di terra della batteria prima di lavorare sull'impianto elettrico di un veicolo! Per una protezione ottimale, installare sempre un fusibile o un interruttore di circuito ad una distanza non superiore a 30cm (12") dalla batteria, avente un amperaggio non superiore a quello del fusibile dell'amplificatore.

ALIMENTAZIONE DEL SISTEMA

- Innanzitutto, il morsetto da +12V è collegato direttamente alla batteria dell'auto. Usare un cavo da almeno 10mm² (CA1500R1: 15 mm²) e assicurarsi che i connettori abbiano lo stesso valore.
 - Non dimenticare il fusibile aggiuntivo di "protezione del veicolo".
 - Il morsetto da +12V NON deve essere collegato alla scatola dei fusibili dell'auto.
- Secondo, il morsetto di terra (GND) deve essere fissato saldamente al telaio del veicolo con un cavo avente lo stesso spessore del cavo positivo (deve essere attraversato dalla stessa intensità di corrente). Rimuovere vernice, rivestimento o qualunque altro isolamento dall'area in cui si desidera eseguire il collegamento di messa a terra.
- Terzo, l'ultima cavo da collegare è quello di attivazione remota (REM). Molti sintolettori a cassette e lettori CD dispongono di un terminale di uscita per il collegamento del REM di un amplificatore. Se non è disponibile tale uscita, è necessario installare un interruttore separato per attivare e disattivare gli amplificatori.

INGRESSO SEGNALE

Gli amplificatori della Caliber offrono due ingressi di segnale.

- AUX input. Connettersi a ogni possibilità AUX utilizzando un jack-jack via cavo (non incl.).
- Un ingresso di segnale che utilizza un cavo RCA proveniente dalle uscite RCA della radio collegate agli ingressi di segnale RCA dell'amplificatore.

NON USARE L'INGRESSO AUX E INGRESSI RCA CONTEMPORANEAMENTE!

INGRESSO AUX

- Permette a qualsiasi dispositivo con uscita audio per collegare tramite un connettore jack da 3,5 mm stereo. (un cavo jack non incluso).

INGRESSO RCA

- Collegare le uscite RCA della radio ai terminali di ingresso RCA dell'amplificatore. Prestare attenzione a collegare le uscite destra e sinistra della radio rispettivamente agli ingressi destro e sinistro dell'amplificatore.

INGRESSO SEGNALE

- Tutti gli amplificatori Caliber dispongono di regolazione del livello di ingresso variabile. Ciò consente di far gestire correttamente qualunque sorgente di segnale (lettore CD, sintonizzatore a cassette AM/FM, ecc.) dalla sua uscita pre-amp all'amplificatore Caliber.

USCITA DIFFUSORI

- Prestare attenzione durante il collegamento dei diffusori e/o subwoofer. Collegare correttamente le uscite dei diffusori frontali e posteriori, osservando la loro polarità.
- Non usare l'uscita negativa del diffusore contemporaneamente per i diffusori sinistro e destro (messa a terra comune). Il collegamento errato delle polarità causa una perdita di risposta dei bassi.
- Non collegare mai l'uscita negativa del diffusore al telaio del veicolo. Ciò può causare gravi danni all'impianto Hi-Fi dell'auto.

GARANZIA CALIBER

Per via della complessità dei nostri prodotti, raccomandiamo di far installare questo amplificatore da un rivenditore autorizzato Caliber. Se l'amplificatore viene installato correttamente dal rivenditore, forniamo una garanzia di 12 mesi dalla data di acquisto.

AVVERTENZA

Istruzioni da seguire per un uso sicuro

• Leggere attentamente il presente manuale prima di usare il disco e i componenti del sistema. Contiene istruzioni su come utilizzare il prodotto in modo sicuro ed efficace. Caliber Europe BV non è responsabile di eventuali problemi causati dal mancato rispetto delle istruzioni contenute nel presente manuale.

Interrompere immediatamente l'utilizzo in caso di problemi.

Il mancato rispetto di questa indicazione potrebbe provocare danni alle persone o al prodotto. Per la riparazione, rivolgersi al rivenditore autorizzato Caliber Europe BV o al più vicino Centro di assistenza Caliber.

Pulizia del prodotto.

Per la pulizia periodica del prodotto, utilizzare un panno asciutto e morbido. Per rimuovere macchie più resistenti, inumidire il panno solo con acqua. Qualunque altro prodotto potrebbe rovinare la vernice o danneggiare la plastica.

Temperatura.

Assicurarsi che la temperatura all'interno del veicolo sia compresa tra +45 °C (+113 °F) e 0 °C (+32 °F) prima di accendere l'unità

Umidità da condensa.

La condensa potrebbe provocare la distorsione del suono durante la riproduzione del disco. Se ciò accade, rimuovere il disco dal lettore e attendere circa un'ora per far evaporare l'umidità.



Posizionamento.

Posizionare il prodotto su una superficie piana. Lasciare abbastanza spazio attorno al prodotto per consentire un'adeguata ventilazione.



Calore.

Non posizionare l'apparecchio vicino a superfici calde o esposto alla luce diretta del sole.



Accessori.

Utilizzare solo gli accessori forniti insieme al prodotto

CARACTERÍSTICAS

- Salida estéreo (CA750R2 / CA1250R4)
- 1Ω estabilizado (CA1500R1)
- Sensibilidad de entrada variable: entrada RCA 0,2V a 3V.
- Protección térmica, y contra sobrecargas y cortocircuitos.
- La excelente circuitería silenciadora garantiza la ausencia de 'chasquidos' al encender o apagar.
- Filtro Gama Completa / Paso Bajo (CA750R2 / CA1250R4)
- Conectores de alimentación Cromado para una distribución óptima de la electricidad.
- Diseño y técnica europeos.

MONTAJE

El amplificador tiene que tener por lo menos un espacio de ventilación de 5cm (2") POR todos los lados para permitir que el calor se expanda a partir del mismo. Asegúrese de que los cables de alimentación y de señal puedan entrar y salir del amplificador en una trayectoria recta para evitar el riesgo de mal funcionamiento. Coloque siempre los cables de alimentación y de señal en lados opuestos del vehículo para reducir ruidos.

El amplificador no debe quedar expuesto a la humedad ni a la luz solar directa.

INSTALACIÓN

¡Recuerde desconectar siempre la tierra de la batería antes de trabajar en el sistema eléctrico de un vehículo! Coloque siempre un fusible o ruptor de circuito a no más de 30cm (12") de la batería, no mayores que el/los fusible/s de su amplificador para que la protección sea óptima.

ANTES DE CONECTARLO

- Primero, el terminal +12V está conectado directamente a la batería de su coche. Use un cable de no menos de 10mm² (CA1500R1: 15 mm²) y compruebe que los conectores sean del mismo valor.
 - No olvide el fusible extra de "protección del vehículo".
 - El terminal +12V NO debe conectarse a la caja de fusibles del coche.
- Segundo, el terminal de tierra (GND) debe sujetarse bien al chasis del vehículo con un cable del mismo calibre que el cable positivo (por él debe pasar la misma cantidad de energía). Asegúrese de eliminar toda la pintura, imprimación o cualquier otro aislamiento de la superficie a la que quiera conectar la tierra.
- Tercero, el último cable que debe conectarse es el del encendido a distancia(REM). Muchos radio-casetes y reproductores de CD tienen un terminal de salida para su conexión al REM de un amplificador. Si no dispone de una salida de este tipo, debe instalar un conmutador aparte para controlar el encendido/apagado de sus amplificadores.

ENTRADA DE LA SEÑAL

Los Amplificadores Caliber le brindan dos posibilidades para la entrada de señal.

- De entrada AUX. Se conecta a cualquier salida AUX con un cable jack a jack (no incl.)
- Entrada de señal usando un cable RCA de las salidas RCA de su radio hasta los RCA de entrada de señal de los amplificadores.

NO USE LA ENTRADA AUX Y ENTRADAS RCA AL MISMO TIEMPO!

ENTRADA AUX

- Permite que cualquier dispositivo que tenga salida de audio para conectar a través de un conector jack estéreo de 3,5 mm. (Un cable conector no incluido).

ENTRADA RCA

- Conecte las salidas RCA de su radio a los terminales de entrada RCA del amplificador. Ponga atención en conectar la salida Derecha de su radio a una salida Derecha de su amplificador, y en conectar la salida Izquierda de su radio a la salida Izquierda de su amplificador.

ENTRADA DE SEÑAL

- Todos los amplificadores Caliber tienen un ajuste variable del nivel de entrada que permiten establecer una correspondencia correcta de cualquier fuente de señal (reproductor de CD, pletina de casete AM/FM, etc.) desde su salida previa al amplificador hasta su amplificador Caliber.

SALIDA DEL ALTAVOZ

- Tenga cuidado de conectar sus altavoces y/o amplificadores de sub-bajos. Asegúrese de observar las conexiones correctas de salida del altavoz para delantero, trasero y sus respectivas polaridades.
- No use la salida negativa del altavoz para los altavoces izquierdo y derecho (tierra común). La polaridad inadecuada causa una pérdida de respuesta del bajo.
- No conecte jamás la salida negativa del altavoz al chasis de su vehículo. Esto puede ocasionar daños graves al Sistema Audio de su Coche.

GARANTÍA CALIBER

Debido a la complejidad de nuestros productos, aconsejamos decididamente que este amplificador sea instalado por su concesionario Caliber autorizado. Si ha sido debidamente instalado por su concesionario, damos una garantía de 12 meses a partir de la fecha de compra.

ADVERTENCIA

Puntos a tener en cuenta para un uso seguro

• Lea atentamente este manual antes de utilizar este disco y los componentes del sistema. Contienen instrucciones sobre cómo utilizar este producto de manera segura y efectiva. Caliber Europe BV no se responsabiliza de problemas derivados del incumplimiento de las instrucciones contenidas en este manual.

Interrumpa inmediatamente su uso si surge algún problema.

No hacerlo podría provocar lesiones personales y daños en el producto. Devuélvalo a su distribuidor de Caliber Europe BV autorizado o al centro de servicio de Caliber Europe BV más cercano para que lo reparen.

Limpieza del producto

Utilice un trapo seco y suave para la limpieza periódica del producto. En caso de manchas más severas, humedezca el trapo con agua solo. Cualquier otra sustancia podría disolver la pintura o dañar el plástico.

Temperatura.

Asegúrese de que la temperatura dentro del vehículo se encuentra entre +45 °C (+113 °F) y 0 °C (+32 °F) antes de encender la unidad.

Condensación de humedad

Es posible que note que el sonido de la reproducción del disco tiembla debido a la condensación. Si esto ocurre, saque el disco del reproductor y espere como una hora hasta que se evapore la humedad.



Colocación.

Coloque el producto sobre una superficie lisa. Deje el espacio necesario alrededor del producto para que tenga suficiente ventilación.



Calor.

No coloque el aparato cerca de superficies que emitan calor o bajo la luz del sol directa.



Accesorios.

Utilice solo los accesorios suministrados



CARACTERÍSTICAS

- Saída estéreo (CA750R2 / CA1250R4)
- 1Ω estabilizado (CA1500R1)
- Sensibilidade de entrada variável: entrada RCA 0,25V a 6V.
- Protecção térmica, e contra sobrecargas e curtos-circuitos.
- O excelente circuito silenciador garante a ausência de 'estalos' ao ligar ou desligar.
- Gama completa / Passagem baixa (CA750R2 / CA1250R4)
- Conectores de alimentação cromado para uma distribuição óptima da electricidade.
- Design e técnica europeus.

MONTAGEM

O amplificador tem que ter pelo menos um espaço de ventilação de 5cm (2") POR todos os lados para permitir que o calor se expanda a partir do mesmo. Assegure-se que os cabos de alimentação e de sinal podem entrar e sair do amplificador numa trajectória recta para evitar o risco de mau funcionamento. Coloque sempre os cabos de alimentação e de sinal em lados opostos do veículo para reduzir ruídos.

O amplificador não deve ficar exposto à humidade nem à luz solar directa.

INSTALAÇÃO

Lembre-se sempre de desligar a terra da bateria antes de trabalhar no sistema eléctrico de um veículo! Coloque sempre um fusível ou rotor de circuito a não mais de 30cm (12") da bateria, não superiores ao ou aos fusíveis do seu amplificador para que a protecção seja óptima.

ANTES DE LIGÁ-LO

- Primeiro, o terminal +12V está ligado directamente à bateria do seu carro. Use um cabo de pelo menos 10mm² (CA1500R1: 15 mm²) e comprove que os conectores são do mesmo valor.
 - Não esqueça o fusível extra de "protecção do veículo".
 - O terminal +12V NÃO deve ser ligado à caixa de fusíveis do carro.
- Segundo, o terminal de terra (GND) deve fixar-se bem ao chassis do veículo com um cabo do mesmo calibre que o cabo positivo (por ele deve passar a mesma quantidade de energia). Assegure-se de eliminar toda a pintura, imprimação ou qualquer outro isolamento da superfície na qual quer ligar a terra.
- Terceiro, o último cabo que deve ser conectado é o da ligação à distância (REM). Muitos leitores de rádio, cassetes e CD têm um terminal de saída para a sua ligação ao REM de um amplificador. Se não tem uma saída deste tipo, deve instalar um comutador à parte para controlar a ligação/desligação dos seus amplificadores.

ENTRADA DO SINAL

Os Amplificadores Caliber têm duas possibilidades para a entrada de sinal.

- Entrada AUX. Ligue para qualquer fora AUX usando um cabo jack-de-jack (não incl.)
- Entrada de sinal usando um cabo RCA das saídas RCA do seu rádio até aos RCA de entrada de sinal dos amplificadores.

NÃO USAR A ENTRADA AUX E RCA AO MESMO TEMPO!

ENTRADA AUX

- Permite a qualquer dispositivo com uma saída de áudio para ligar através de um plug 3,5 mm estéreo. (Um cabo plug Jack não incluídas).

ENTRADA RCA

- Ligue as saídas RCA do seu rádio aos terminais de entrada RCA do amplificador. Verifique que liga a saída Direita do seu rádio a uma saída Direita do seu amplificador, e que liga a saída Esquerda do seu rádio à saída Esquerda do seu amplificador.

ENTRADA DE SINAL

- Todos os amplificadores Caliber têm um ajuste variável do nível de entrada que permitem estabelecer uma correspondência correcta de qualquer fonte de sinal (leitor de CD, barra de cassete AM/FM, etc.) desde a sua saída prévia ao amplificador até ao seu amplificador Caliber.

SAÍDA DO ALTIFALANTE

- Verifique cuidadosamente a ligação dos seus altifalantes e/ou amplificadores de sub-baixos. Assegure-se de efectuar as ligações correctas de saída do altifalante para dianteiro, traseiro e as suas respectivas polaridades. No modo estéreo, ligue a saída do altifalante direito ao altifalante direito e a do esquerdo ao esquerdo. Ligue a saída (+) positiva ao terminal positivo (+) do altifalante e a saída negativa (-) ao terminal negativo (-) do altifalante.
- Não use a saída negativa do altifalante para os altifalantes esquerdo e direito (terra comum). A polaridade inadequada causa uma perda de resposta do baixo.
- Não ligue nunca a saída negativa do altifalante ao chassis do seu veículo. Isto pode provocar danos graves ao Sistema Audio do seu automóvel.

GARANTIA CALIBER

Devido à complexidade dos nossos produtos, aconselhamos bastante que este amplificador seja instalado por um concessionário Caliber autorizado. Se foi devidamente instalado pelo concessionário, damos uma garantia de 12 meses a partir da data de compra.

ATENÇÃO

Pontos a observar para uma utilização segura

• Leia atentamente este manual antes de usar este CD e os componentes do sistema. Eles contêm instruções sobre como utilizar este produto de forma segura e eficaz. A marca Caliber Europe BV não poderá ser responsabilizada por problemas resultantes da inobservância das instruções contidas neste manual.

Pare imediatamente a sua utilização se aparecer um problema.

Não fazer isso pode causar ferimentos ou danos ao produto. Devolva-o ao seu revendedor autorizado ou ao Centro de Assistência Alpine mais próximo para reparação.

Limpeza do produto.

Use um pano seco e macio para a limpeza periódica do produto. Para manchas mais graves, por favor, humedecer o pano apenas com água. A utilização de qualquer outro produto poderá dissolver a pintura ou danificar o plástico.

Temperatura.

Certifique-se de que a temperatura no interior do veículo é entre 45 ° C (113 ° F) e 0 ° C (32 ° F) antes de ligar o seu aparelho.

Manutenção.

Se tiver problemas, não tente consertar o aparelho. Devolva-o ao seu revendedor Alpine ou a Central de Serviços da Alpine mais próximo para manutenção.



Colocação

Coloque o produto em numa superfície plana. Forneça o espaço suficiente em volta do produto para ventilação suficiente.



Calor

Não coloque o aparelho na proximidade de uma superfície de calor ou sob luz solar direta.



Acessórios.

Utilize apenas os acessórios fornecidos

FUNKSJONER

- Stereoljud (CA750R2 / CA1250R4)
- 1Ω stabiliserad (CA1500R1)
- Variabel inngangsfølsomhet: RCA-inngang 0,25 V til 6 V.
- Varme-, overstrøms- og kortslutningsvern.
- Ypperlig dempningskretsteknikk sikrer at det ikke kommer noen 'smell' ved påslagning/avslagning.
- Innebygd full range / lowpass filter (CA750R2 / CA1250R4)
- Kromfornicklad strømkontakter førkromad for optimal strømfordeling.
- Europeisk design og konstruksjon.

MONTERING

Forsterkeren må ha et ventilasjonsområde på minst 5cm (2") på alle sider slik at varme kan forlate forsterkeren. Sørg for at strøm- og signalkablene kan komme inn i og ut av forsterkeren i en strak linje, slik at du unngår faren for funksjonssvikt. Plasser alltid strøm- og signalkablene på motsatt side av kjøretøyet for å redusere eventuell støy. Forsterkeren må være beskyttet mot eksponering for fukt og direkte sollys.

INSTALLASJON

Husk at du alltid må kople fra batterijordingen før du arbeider på kjøretøyet elektriske system! Plasser alltid en sikring eller skillebryter ikke mer enn 30cm (12") fra batteriet, ikke større enn sikringen(e) til forsterkeren din for å få optimal beskyttelse.

FÅ STRØMMEN TIL Å STARTE

- For det første: +12 V-polen er koplet direkte til bilens batteri. Bruk en kabel på minst 10mm² (CA1500R1: 15 mm²), og pass på at kontaktene har samme verdi.
 - Ikke glem den ekstra sikringen for "kjøretøyvern".
 - Polen med +12V må IKKE koples til bilens sikringsboks.
- For det andre: jordingspolen (GND) må festes sikkert til kjøretøyet understell med samme referansekabel som den positive kableen (samme mengde strøm må gå gjennom den). Sikre at all maling, underlagsstrøk eller annen isolering er fjernet fra området som du vil feste jordforbindelsen til.
- For det tredje: den siste kableen du skal kople til, er fjerninnkoplingen (REM). Mange radio-kassettspillere og CD-spillere har en utgangspol for tilkopling til REMen på en forsterker. Hvis du ikke har en slik utgang, må det installeres en egen bryter som kontrollerer forsterkerens på/av-funksjon.

SIGNALINNGANG

Caliber forsterkere gir deg to mulige signalinnganger.

- AUX-ingång. Anslut till en AUX OUT med hjälp av en jack-to-jack kabel (ingår ej).
- Signalinngang ved å bruke en RCA-kabel fra radioens RCA-utganger til forsterkerens signalinngang-RCAer.

ANVÄND INTE AUX-INGÅNG OCH RCA-INGÅNGAR SAMTIDIGT!

AUX-INGÅNG

- Tillåter alla enheter med en ljud-utgång för anslutning via ett 3,5 mm stereo jack plugg. (En Stiftkontakt-kabel ingår inte).

RCA-INNGANG

- Kople RCA-utgangene på radioen til RCA-inngangenes poler på forsterkeren. Vær nøye slik at du kople høyre utgang på radioen til en høyreinngang på forsterkeren, og slik at du kople venstre utgang på radioen til en venstreinnngang på forsterkeren.

SIGNALINNGANG

- Alle Caliber-forsterkere har justering av variabelt inngangsnivå. Det gjør det mulig for deg å tilpasse deg korrekt til alle signalkilder (CD-spiller, AM/FM-kassettspiller, osv) fra disses forforsterkerutgang og inn til din Caliber-forsterker.

HØYTTALERUTGANG

- Vær oppmerksom når du kople til høyttalerne dine og/eller basshøyttalerne. Pass på at du får korrekte utgangsforbindelser for front, bakre og deres polaritet.
- Ikke bruk den negative høyttalerutgangen i sin allminnelighet for venstre og høyre høyttalere (felles jording). Gal polaritet fører til tap av bassrespons.
- Du må aldri kople den negative høyttalerutgangen til kjøretøyets chassis. Dette kan føre til alvorlig skade på bilens audiosystem.

CALIBER-GARANTI

Fordi våre produkter er så kompliserte, anbefaler vi sterkt at denne forsterkeren installeres av en autorisert Caliber-forhandler. Hvis den er riktig installert av forhandleren, gir vi en garanti på 12 måneder fra kjøpsdato.

VARNING

Punkter att notera för säker användning

• Läs manualen noga innan du använder skivan och systemkomponenterna. De innehåller instruktioner om hur du använder produkten på ett säkert och effektivt sätt. Caliber Europe BV ansvarar inte för problem som uppstår av underlåtenhet att följa instruktionerna i manualen.

Stoppa bruk omedelbart om ett problem visas.

Underlåtenhet att göra detta kan leda till personskador eller skador på produkten. Returnera den till en auktoriserad Caliber Europe BV-återförsäljare eller närmaste Caliber Europe BV-servicecenter för reparation.

Produkt rengöring.

Du kan märka att ljudet från skivan svänger på grund av kondensering. Om detta händer, ta ut skivan ur spelaren och vänta cirka en timme så att fukten dunstar bort.

Temperatur.

Se till att temperaturen inuti fordonet är mellan +45 °C (+113 °F) och 0 °C (+32 °F) innan bilstereon slås på.

Kondens.

Du kan märka att ljudet från skivan svänger på grund av kondensering. Om detta händer, ta ut skivan ur spelaren och vänta cirka en timme så att fukten dunstar bort.



Placering.

Placera produkten på en plan yta. Tillåt tillräckligt med utrymme runt apparaten för god ventilation.



Värme.

Placera inte apparaten i närheten av en värmeyta eller i direkt solljus.



Tillbehör.

Använd endast medföljande tillbehör



CECHY

- Stereo (CA750R2 / CA1250R4)
- 1Ω stabilizowane (CA1500R1)
- Regulacja czułości wejścia: wejście RCA 0.25V do 6V.
- Termiczne, przeciążenie i ochrona zwarcia.
- Doskonały układ wygaszania zapewnia nie włączyć / wyłączyć "pops".
- Wbudowany High / filtr dolnoprzepustowy (CA750R2 / CA1250R4)
- Chromowany złącza zasilające dla optymalnej dystrybucji zasilania.
- Europejski projekt i inżynierii.

MONTAŻ

Wzmacniacz ma mieć co najmniej 5 cm (2 ") przestrzeń wentylacyjna ze wszystkich stron, w celu umożliwienia ciepła wzniesie od wzmacniacza. Upewnij się, że moc sygnału i kable wejścia i wyjścia wzmacniacza w linii prostej, aby uniknąć ryzyka awarii. Zawsze miejsce zasilania i signalcables po przeciwnych stronach pojazdu, aby zmniejszyć hałas.

INSTALACJA

Pamiętaj, aby zawsze odłączyć ziemi baterii przed przystąpieniem do pracy układu elektrycznego pojazdu! Zawsze miejsce bezpiecznik lub obwód nie więcej niż 30 cm (12 ") z akumulatora, nie większa niż bezpiecznik (s) wzmacniacza zapewnia optymalną ochronę.

JAK ROZPOCZEŁA SWOJĄ MOC

- Po pierwsze, zacisku +12V jest podłączony bezpośrednio do akumulatora samochodu. Użyj kabel co najmniej 10 mm² (CA1500R1: 15 mm²) i upewnij się, że złącza są tej samej wartości.
 - Nie zapomnij o dodatkowych "ochrona pojazdu" bezpiecznik.
 - +12V terminal nie powinny być podłączane do skrzynki bezpieczników samochodu.
- Po drugie, zacisk uziemienia (GND) muszą być zamocowane do podwozia pojazdu z tym samym mm² jako przewód dodatni (tej samej ilości energii ma biec przez niego). Zapewnienie, że wszystkie farby, podkładowa lub innych izolacji usunąć z obszaru, w którym chcesz dokonać uziemienia do.
- Trzeci, ostatni kabel do podłączenia się do zdalnej turn-on (REM). Wiele radio--kaseta i CD-gracze mają gniazdo wyjściowe do podłączenia REM wzmacniacza. Jeśli nie ma takiego wyjścia, oddzielnego przełącznika musi być zainstalowane do sterowania wzmacniaczy włączanie / wyłączanie.

SYGNAŁ WEJŚCIOWY

Wzmacniacze Caliber oferuje dwie możliwości dla sygnału wejściowego.

- Wejście AUX. Podłączyć do dowolnego wyjście AUX za pomocą jack-to-jack (brak w zestawie).
- Sygnału wejściowego za pomocą kabla RCA z radia wyjścia RCA na wzmacniacze sygnału RCA.

NIE UŻYWAĆ WEJŚCIE AUX I WEJŚCIA RCA JEDNOCZEŚNIE!

WEJŚCIE AUX

- Pozwala na dowolne urządzenie wyposażone w wyjście audio, aby skontaktować się przez 3,5 mm wtyk stereo jack. (kabel mini-Jack nie dołączono).

WEJŚCIOWE RCA

- Connect RCA-wyjście z karty radiowej do gniazda RCA wejścia wzmacniacza. Dbaj, aby połączyć wyjście Prawo radia do wejścia Prawo do wzmacniacza, i że Połączyć lewe wyjście z radia do Left wejściem wzmacniacza.

SYGNAŁ WEJŚCIOWY

- Wszystkie wzmacniacze Caliber posiada płynną regulację poziomu wejściowego. To pozwala na dopasowanie każdego źródła sygnału (odtwarzacz CD, AM / FM cassettedeck, itp.) prawidłowo od wyjścia przedwzmacniacza do wzmacniacza Caliber.

WYJŚCIE GŁOŚNIKOWE

- Zwrócić uwagę na podłączenie głośników i / lub sub-woofer. Należy przestrzegać prawidłowego połączenia głośników przednich, tylnych i ich biegunowości.
- Nie używaj negatywnych głośników powszechnie dla lewego i prawego głośnika (masy). Niewłaściwa polaryzacja powoduje utratę basów.
- Nigdy nie podłączać negatywny wyjścia głośnikowego do podwozia pojazdu. Może to spowodować poważne uszkodzenia Car Audio System.

CALIBER GWARANCJI

Ze względu na złożoność naszych produktów, zalecamy, że ten wzmacniacz jest instalowany przez autoryzowanego dealera firmy Caliber. Jeśli prawidłowo zainstalowane przez dealera tym udzielamy gwarancji na 12 miesięcy od daty zakupu.

OSTRZEŻENIE

Wskazówki bezpiecznego użytkowania

• Uważnie przeczytać niniejszą instrukcję przed rozpoczęciem korzystania z niniejszej płyty oraz komponentów systemu. Zawierają one instrukcje dotyczące korzystania z niniejszego produktu w sposób skuteczny oraz bezpieczny. Firma Caliber Europe BV nie ponosi odpowiedzialności za skutki wynikające z niezastosowania się do wskazówek zawartych w niniejszej instrukcji.

Natychmiast wyłączyć, gdy wystąpi problem podczas korzystania z produktu.

Niezastosowanie się do tego zalecenia może spowodować obrażenia ciała lub uszkodzenie produktu. Produkt zwrócić do autoryzowanego dystrybutora firmy Caliber Europe BV lub najbliższego centrum serwisowego Caliber Europe BV.

Czyszczenie produktu.

Używać miękkiej suchej szmatki do okresowego czyszczenia produktu. W przypadku poważniejszych zabrudzeń, szmatkę należy zwilżyć wodą. Wszystkie inne ciecze mogą spowodować rozpuszczenie lakieru lub uszkodzenie plastikowej obudowy.

Temperatura.

Przed włączeniem urządzenia upewnić się, że temperatura wewnątrz pojazdu znajduje się w przedziale od 0 °C (+32 °F) do 45 °C (+113 °F).

Kondensacja wilgoci.

Możliwa jest płynna modulacja dźwięku odtwarzanej płyty spowodowana kondensacją wilgoci. W takiej sytuacji należy wyjąć płytę z odtwarzacza i poczekać około godziny na wyparowanie wilgoci.



Umieszczanie.

Umieścić na płaskiej powierzchni. Zapewnić wystarczającą przestrzeń wokół produktu dla odpowiedniej wentylacji.



Ciepło.

Urządzenia nie należy umieszczać w pobliżu powierzchni grzewczych lub wystawiać na bezpośrednie działanie promieni słonecznych.



Aksesoria.

Używać tylko dostarczonych akcesoriów



ΧΑΡΑΚΤΗΡΙΣΤΙΚΑ

- Stereo έξοδο (CA750R2 / CA1250R4)
- 1Ω σταθεροποιηθεί (CA1500R1)
- Μεταβλητή ευαισθησία εισόδου: RCA εισόδου 0.25V με 6V.
- Θερμική-, υπερφόρτωση και προστασία shortcircuit.
- Εξαιρετική κύκλωμα εξασφαλίζει τη σίγαση καμία στροφή on / off "σκάει".
- Ενσωματωμένη Internet υψηλής / Βαθυτερατό φίλτρο (CA750R2 / CA1250R4)
- χρωμιωμένο υποδοχές ρεύματος για τη βέλτιστη κατανομή ισχύος.
- Ευρωπαϊκό σχεδιασμό και τη μηχανική.

ΤΟΠΟΘΕΤΗΣΗ

Ο ενισχυτής πρέπει να έχει τουλάχιστον 5 εκ. (2 ") χώρο εξαερισμό σε όλες τις πλευρές, ώστε να καταστεί δυνατή η θερμότητα για να αυξηθεί μακριά από τον ενισχυτή. Να είστε βέβαιος ότι τα καλώδια τροφοδοσίας και σήματος μπορούν να εισέρχονται και να εξέρχονται του ενισχυτή σε μια ευθεία γραμμή, για να αποφευχθεί ο κίνδυνος δυσλειτουργίας. Να τοποθετείτε πάντα τη δύναμη-και signalcables σε αντίθετες πλευρές του οχήματος, προκειμένου να μειώσουν τους θορύβους.

ΕΓΚΑΤΑΣΤΑΣΗ

Θυμηθείτε να αποσυνδέσετε πάντα έδαφος της μπαταρίας πριν από την εργασία για το ηλεκτρικό σύστημα του οχήματος! Να τοποθετείτε πάντοτε ένα Ασφάλειες ή κυκλώματος δεν υπερβαίνει τα 30 cm (12 ") από την μπαταρία, δεν υπερβαίνει την ασφάλεια (-ε) του ενισχυτή σας για τη βέλτιστη προστασία.

ΝΑ ΠΑΡΕΙ ΤΗ ΔΥΝΑΜΗ ΣΑΣ ΞΕΚΙΝΗΣΕ

- Πρώτον, το +12V τερματικό συνδέεται άμεσα με την μπαταρία του αυτοκινήτου σας. Χρησιμοποιήστε ένα καλώδιου τουλάχιστον 10 mm² (CA1500R1: 15 mm²), και βεβαιωθείτε ότι τα βύσματα είναι της ίδιας αξίας.
 - Να μην ξεχνάμε την πρόσθετη "προστασία όχημα" ασφάλεια.
 - Η +12V τερματικό ΔΕΝ θα πρέπει να συνδέεται με το κιβώτιο ασφαλειών αυτοκινήτου.
- Δεύτερον, η γείωση (GND), πρέπει να είναι με ασφάλεια δεμένο στο σασί του οχήματος με την ίδια mm² καλώδιο με το θετικό καλώδιο (το ίδιο ποσό της εξουσίας έχει να τρέχει μέσα από αυτό). Βεβαιωθείτε ότι όλα τα χρώματα, Undercoating ή οποιοδήποτε άλλο μονωτικό απομακρύνεται από την περιοχή όπου θέλετε να κάνετε σύνδεση γείωσης σας.
- Τρίτον, η τελευταία καλώδιο για τη σύνδεση είναι το τηλεχειριστήριο τη σειρά τηςγια (REM). Πολλοί ραδιοκασετόφωνο και CD-οι παίκτες έχουν ένα τερματικό εξόδου για σύνδεση του REM του ενισχυτή. Εάν δεν έχετε μια τέτοια έξοδο, ένα ξεχωριστό διακόπτη πρέπει να εγκατασταθεί για τον έλεγχο ενισχυτών σας λειτουργία on / off.

ΕΙΣΟΔΟΣ ΣΗΜΑΤΟΣ

Οι Ενισχυτές Caliber σας προσφέρει δύο δυνατότητες για την είσοδο σήματος σας.

- είσοδο AUX. Συνδέστε το σε οποιαδήποτε από AUX, χρησιμοποιώντας μια υποδοχή-va-jack καλώδιο (δεν συμπεριλαμβάνεται).
- σήματος είσοδο χρησιμοποιώντας ένα καλώδιο RCA από εξόδους RCA ραδιόφωνό σας στην είσοδο σήματος RCA για ενισχυτές.

ΜΗΝ ΧΡΗΣΙΜΟΠΟΙΗΣΕΤΕ ΤΗΝ ΕΙΣΟΔΟ AUX ΚΑΙ RCA ΕΙΣΟΔΟΥΣ ΤΑΥΤΟΧΡΟΝΑ!

ΕΙΣΟΔΟΣ AUX

- Επιτρέπει οποιαδήποτε συσκευή με έξοδο ήχου για να συνδεθεί με το στέρεο βύσμα των 3,5 mm jack. (Ένα καλώδιο βύσμα Jack δεν περιλαμβάνεται).

RCA ΕΙΣΟΔΟΣ

- Συνδέστε το RCA-εξόδους του ραδιοφώνου σας στους ακροδέκτες εισόδου RCA του ενισχυτή. Πάρτε την καλή προσοχή που θα συνδέσετε την έξοδο του ραδιοφώνου σας Δικαίωμα εισόδου Δικαίωμα του ενισχυτή σας και ότι έχετε Συνδέστε την αριστερή έξοδο του ραδιοφώνου σας σε μια αριστερή είσοδο του ενισχυτή σας.

ΕΙΣΟΔΟΣ ΣΗΜΑΤΟΣ

- Όλες οι ενισχυτές Caliber έχουν ρυθμιζόμενο επίπεδο εισόδου. Σας επιτρέπει να ταιριάζει με οποιαδήποτε πηγή σήματος (CD player, AM / FM cassettedeck, κλπ) σωστά από τις προ-ενισχυτή εξόδου του σε Caliber ενισχυτή σας.

ΕΞΟΔΟΣ ΗΧΕΙΟΥ

- Δώστε προσοχή στη σύνδεση των ηχείων σας και / ή υπο-γούφερ. Να είστε βέβαιος να τηρούν σωστά τις συνδέσεις ηχείων παραγωγής για εμπρός, πίσω και πόλωση τους.
- Μην χρησιμοποιείτε την αρνητική έξοδο των ηχείων συνήθως για το αριστερό και δεξί ηχείο (αμφισβητείται). Ακατάλληλη πόλωση προκαλεί απώλεια της ανταπόκρισης μπάσο.
- Ποτέ μη συνδέετε το αρνητικό έξοδο των ηχείων στο σασί του αυτοκινήτου σας. Αυτό μπορεί να προκαλέσει σοβαρή ζημία στο αυτοκίνητό σας ηχοσύστημα.

CALIBER ΕΓΓΥΗΣΗ

Λόγω της πολυπλοκότητας των προϊόντων μας, σας συνιστούμε ανεπιφύλακτα ότι αυτός ο ενισχυτής έχει εγκατασταθεί από τον εξουσιοδοτημένο αντιπρόσωπο Caliber σας. Αν τοποθετηθεί σωστά από τον προμηθευτή σας παρέχουμε μια εγγύηση για 12 μήνες από την ημερομηνία αγοράς.

ΠΡΟΕΙΔΟΠΟΙΗΣΗ

Σημεία που πρέπει να λάβετε υπόψη για την ασφαλή χρήση

• Διαβάστε προσεκτικά αυτό το εγχειρίδιο πριν χρησιμοποιήσετε αυτό το δίσκο και τα εξαρτήματα του συστήματος. Περιέχει οδηγίες για το πώς να χρησιμοποιήσετε το προϊόν με ασφαλή και αποτελεσματικό τρόπο. Η Caliber Europe BV δεν είναι υπεύθυνη για προβλήματα που προκύπτουν από τη μη τήρηση των οδηγιών του παρόντος εγχειριδίου.

Εάν εμφανιστεί πρόβλημα σταματήστε αμέσως να χρησιμοποιείτε το προϊόν.

Σε αντίθεση περίπτωση μπορεί να προκληθεί τραυματισμός ή βλάβη στο προϊόν. Επιτρέψτε το στον εξουσιοδοτημένο αντιπρόσωπο Caliber Europe BV ή στο πλησιέστερο κέντρο σέρβις της Caliber Europe BV για επισκευή.

ΚΑΘΑΡΙΣΜΟΣ ΠΡΟΙΟΝΤΟΣ.

Χρησιμοποιήστε ένα μαλακό, στεγνό πανί για τον καθαρισμό του προϊόντος. Για πιο δύσκολους λεκέδες, βρέξτε το πανί μόνο με νερό. Οποιαδήποτε άλλο προϊόν μπορεί να διαλύσει το χρώμα ή να καταστρέψει το πλαστικό.

Θερμοκρασία.

Βεβαιωθείτε ότι η θερμοκρασία στο εσωτερικό του οχήματος είναι μεταξύ +45 °C (+113 °F) και 0 °C (+32 °F) πριν βάλετε σε λειτουργία τη μονάδα.

Συσώρευση υγρασίας.

Η υγρασία μπορεί να επηρεάσει την ποιότητα του ήχου. Σε αυτή την περίπτωση, αφαιρέστε το δίσκο από τη συσκευή και περιμένετε περίπου μια ώρα μέχρι να εξατμιστεί η υγρασία.



Τοποθέτηση.

Τοποθετήστε το προϊόν σε επίπεδη επιφάνεια. Αφήστε αρκετό χώρο γύρω από το προϊόν για επαρκή εξαερισμό.



Θερμότητα.

Μην τοποθετείτε τη συσκευή κοντά σε επιφάνεια θερμότητας ή σε άμεσο ηλιακό φως.



Αξεσουάψ.

Χρησιμοποιείτε μόνο τα συνοδευτικά αξεσουάρ.



FUNKCIA

- Stereo výstup (CA750R2 / CA1250R4)
- 1Ω stabilizovaný (CA1500R1)
- Variabilné vstupná citlivosť: RCA vstup 0.25V až 6V.
- Tepelne, preťaženi a skratu ochrana.
- Vynikajúca utlmenie obvodu zaisťuje žiadnu zapnutie / vypnutie "pops".
- Vstavaný vysokým / Low Pass Filter (CA750R2 / CA1250R4)
- Chrómovaná napájacie konektory pre optimálny rozvod elektrickej energie.
- európsky dizajn a inžinierstvo.

MONTÁŽNE

Zosilňovač musí mať aspoň 5 cm (2 ") vetranie priestoru na všetkých stranách, aby teplo vzostup od zosilňovača. Uistite sa, že napájacie a signálové káble môže vstúpiť a opustiť zosilňovač v priamej línii, aby sa zabránilo riziku zlyhania. Vždy miesto výkonu-a signalcables na opačných stranách vozidla sa znížiť akýkoľvek zvuky.

INŠTALÁCIA

Nezabudnite vždy odpojiť batériu krajinu pred pracovať na elektrického systému vozidla! Vždy miesto poistky alebo istič nie viac ako 30 cm (12 "), z batérie, nie väčšie ako poistka (y) zo zosilňovača pre optimálnu ochranu.

AKO SA VAŠA SILA ZAČAŤ

- Po prvé, je +12 V termináli pripojený priamo k batérii v aute. Použitie kábel najmenej 10 mm² (CA1500R1: 15 mm²), a uistite sa, že konektory sú rovnaké hodnoty.
 - Nezabudnite na extra "Vozidlo ochrana" poistka.
- Po druhé, uzemňovaci svorku (GND) musí byť bezpečne upevnený k podvozku vozidla s rovnakou mm² ako pozitívne kábel (rovnaké množstvo energie, musí bežať cez to). Uistite sa, že všetky farby, podsadou alebo akékoľvek iné izolácia je odstrániť z oblasti, kde chcete, aby vaše pripojenie k zemi.
- Tretí, posledný kábel pre pripojenie je vzdialená "turn-on (REM). Veľa rádiokazety a CD-prehrávače majú výstupná svorka pre pripojenie REM zosilňovača. Ak nemáte takéto výstup, musí byť samostatný vypínač byť inštalovaný na ovláda nie vášho zosilňovača zapnutie / vypnutie funkcie.

VSTUP SIGNÁLU

Caliber Zosilňovače Ponúkame Vám dve možnosti pre vstup signálu.

- AUX vstup. Pripojte sa k akémukoľvek výstup AUX pomocou jack-to-jack kábel nie je súčasťou).
- Vstup signálu pomocou kábla RCA od rádia výstupy RCA pre zosilňovač signálu RCA.

NEPOUŽÍVAJTE AUX VSTUP A RCA VSTUPY SÚČASNE!

AUX VSTUP

- Umožňuje akékoľvek zariadenie s audio výstupom pre pripojenie cez 3,5 mm stereo jack konektor. (Konektor Jack kábel nie je súčasťou dodávky).

RCA VSTUP

- Pripojte RCA-výstupy rádia na vstup RCA svorky zosilňovača. Dobre postará, že sa pripojíte výstup Právo rádia na vstup Právo vášho zosilňovača, a že ste pripojení ľavý výstup rádia na ľavý výstup vášho zosilňovača.

VSTUP SIGNÁLU

- Všetky Caliber zosilňovače majú vstupnej premenná nastavenie úrovne. To vám umožní ľubovoľný zdroj signálu (CD prehrávač, AM / FM cassettedeck, atď) správne z jeho pre-amp výstup do zosilňovača Caliber.

REPRODUKTOR

- Venujte pozornosť pri pripojení reproduktorov a / alebo sub-basové reproduktory. Uistite sa, dbajte na správne pripojenie reproduktorov výstup pre predné, zadné a ich polarity.
- Nepoužívajte negatívny reproduktor obyčajne pre ľavý a pravý reproduktor (spoločná zem). Nesprávne polarita spôsobuje stratu basy.
- Nikdy nepripájajte negatívny reproduktor výstup na podvozku vášho vozidla. To môže spôsobiť vážne poškodenie Car Audio systém.

CALIBER ZÁRUKA

Vzhľadom na zložitosť našich výrobkov, dôrazne odporúčame, aby tento zosilňovač je inštalovaný autorizovaného predajcu Caliber. Ak sú správne inštalované u svojho predajcu poskytujeme záruku 12 mesiacov od dátumu nákupu.

VAROVANIE

Body, ktoré je potrebné dodržiavať pre bezpečnú prevádzku

• Pred použitím tohto disku a komponentov systému si pozorne prečítajte túto príručku. Obsahujú pokyny, ako používať tento výrobok bezpečným a efektívnym spôsobom. Spoločnosť Caliber Europe BV nepreberá zodpovednosť za problémy, ktoré vyplývajú z nedodržiavania pokynov v tejto príručke.

Ak sa vyskytne problém, okamžite ukončíte používanie.

Nedodržanie tohto pokynu môže spôsobiť poranenie osôb alebo poškodenie výrobku. Výrobok odneste na opravu vášmu autorizovanému predajcovi spoločnosti Caliber Europe BV alebo do servisného strediska spoločnosti Caliber Europe BV.

Čistenie výrobku.

Na pravidelné čistenie výrobku používajte mäkkú, suchú látku. Pri silnejších škvrách navlhčíte látku len vodou. Čokoľvek iné by mohlo rozpustiť farbu alebo poškodiť plast.

Teplota.

Skôr, ako zapnete jednotku sa uistite, že teplota vo vnútri vozidla je medzi +45 °C a 0 °C.

Kondenzácia vlhkosti.

Z dôvodu kondenzácie môžete spozorovať kolísanie zvuku počas prehrávania disku. Ak sa tak stane, vyberte disk z prehrávača a počkajte približne hodinu, kým sa vlhkosť nevyparí.



Umiestnenie.

Výrobok umiestnite na rovný povrch. V okolí výrobku nechajte dostatočne veľký voľný priestor kvôli dostatočnej ventilácii.



Ohrev.

Zariadenie neumiestňujte v blízkosti výhrevného povrchu alebo na priamom slnečnom žiarení.



Príslušenstvo.

Používajte len dodané príslušenstvo



KENMERKEN

- Stereo output (CA750R2 / CA1250R4)
- 1Ω stabiel (CA1500R1)
- Variabele ingangsgevoeligheid: RCA ingang 0.25V tot 6V.
- Beveiliging: thermisch, tegen overbelasting en kortsluiting.
- Uitstekend muting-circuit voorkomt plaggeluid bij in- en uitschakelen.
- Ingebouwd lowpass / fullrange filter (CA750R2 / CA1250R4)
- Verchromde voedingscontacten voor optimale stroomverdeling.
- Europees ontwerp, Europese techniek.

MONTEREN

Rond de versterker moet aan alle zijden ten minste 5cm ventilatieruimte gelaten worden zodat warmte uit de versterker kan ontsnappen. Zorg ervoor dat voeding- en signaalkabels de versterker in een rechte lijn kunnen binnenkomen en verlaten, om het gevaar voor een slechte werking te voorkomen. Laat voeding- en signaalkabels nooit aan dezelfde kant van het voertuig lopen, om mogelijke ruis te onderdrukken.

De versterker mag niet blootgesteld worden aan vocht en rechtstreeks zonlicht.

INSTALLATIE

Vergeet nooit de aarding van de accu af te koppelen alvorens u aan het elektrisch systeem van een auto begint te werken! Plaats voor optimale bescherming altijd een zekering of circuitonderbreker op niet meer dan 30cm van de accu, niet groter dan de zekering(en) van uw versterker.

INSTALLATIE VAN DE VOEDING

- Eerst wordt de +12V terminal rechtstreeks aangesloten op de accu van uw auto. Gebruik een snoer van ten minste 10mm² (CA1500R1: 15 mm²) en zorg ervoor dat de connectoren van dezelfde waarde zijn.
 - Vergeet de extra zekering "voertuigbescherming" niet.
 - De +12V terminal mag NIET aangesloten worden op de zekeringkast van de auto.
- Vervolgens moet de aardingsterminal (GND) stevig bevestigd worden aan het chassis van het voertuig, met een kabel van hetzelfde mm² als het positieve kabel (stroom van dezelfde sterkte moet er doorheen). Zorg ervoor dat verf, onderlagen of andere isolatie grondig verwijderd is van de plaats waar u de aarding wenst aan te sluiten.
- Ten slotte is er nog een laatste snoer aan te sluiten voor het inschakelen op afstand (REM). Veel radiocassette- en cd-spelers hebben een uitgangsterminal om de REM van een versterker aan te sluiten. Als zo'n uitgang ontbreekt, dient u een afzonderlijke schakelaar te installeren om de aan-uitfunctie van uw versterker te besturen.

SIGNAALINGANG

De Caliber versterkers bieden u twee mogelijkheden wat signaalvoer betreft.

- AUX-ingang. Geschikt voor elk AUX uit met behulp van een jack-naar-jack-kabel (niet meegeleverd.)
- Signaalvoer met behulp van een RCA-snoer van de RCA-uitgangen van uw radio naar de RCA-signaalingangen van de versterker.

GEBRUIK NOOIT DE AUX INGANG EN DE RCA INGANG TEGELIJK!

AUX INGANG

- Biedt de mogelijkheid elke willekeurig apparaat met een audio uitgang aan te sluiten door middel van een 3,5mm stereo jack stekker. (Een Jack plug kabel is niet inbegrepen).

RCA-INGANG

- Sluit de RCA-uitgangen van uw radio aan op de RCA-ingangen van de versterker. Zorg ervoor dat u de rechteruitgang van uw radio aansluit op een rechteringang van uw versterker en de linkeruitgang van uw radio op een linkeringang van uw versterker.

SIGNAALINGANG

- Alle Caliber versterkers hebben een variabele regeling van het ingangsniveau. Daardoor kunt u om het even welke signaalbron (cd-speler, AM/FM cassettedeck, enz.) correct vanuit haar voorversterkeruitgang afstemmen naar uw Caliber versterker.

LUIDSPREKERUITGANGEN

- Gebruik de negatieve luidsprekeruitgang niet gemeenschappelijk voor linker- en rechterluidsprekers (gemeenschappelijke aarding). Onjuiste polariteit veroorzaakt een verminderde basrespons.
- Sluit nooit de negatieve luidsprekeruitgang aan op het chassis van uw voertuig, want dat kan ernstige beschadiging van het audiosysteem in uw auto veroorzaken.

CALIBER GARANTIE

Omdat onze producten zo complex zijn, adviseren wij met aandrang dat deze versterker geïnstalleerd wordt door uw erkende Caliber-verdeler. Bij een correctie installatie door uw dealer voorzien wij een garantie van 12 maanden vanaf de aankoopdatum.

WAARSCHUWING

Aandachtspunten voor veilig gebruik

• Lees deze handleiding zorgvuldig voordat u dit systeem gebruikt. Ze bevatten instructies over hoe u dit product op een veilige en efficiënte manier kunt gebruiken. Caliber Europe BV Europe B.V. is niet verantwoordelijk voor problemen die ontstaan als gevolg van het niet opvolgen van de instructies in deze handleiding.

Zet onmiddellijk het gebruik stop wanneer zich een probleem voordoet.

Doet u dit niet, dan kan dit leiden tot letsel of schade aan het product. Breng het toestel ter reparatie terug naar uw bevoegde Caliber Europe BV dealer.

Schoonmaken van het product.

Gebruik een zachte, droge doek voor het regelmatig schoonmaken van het product. Voor hardnekkigere vlekken kunt u de doek enkel met water bevochtigen. Andere producten kunnen de verf oplossen of de kunststof beschadigen.

Temperatuur.

Zorg ervoor dat de temperatuur in het voertuig tussen 0°C en +45°C ligt voor u het toestel inschakelt.

Onderhoud.

Wanneer u problemen ervaart, probeer het toestel dan niet zelf te herstellen. Breng het toestel ter reparatie terug naar uw bevoegde Caliber Europe BV dealer.



Plaatsing.

Plaats het product op een platte ondergrond. Zorg voor genoeg ruimte om het product voor voldoende ventilatie.



Warmte.

Plaats het product niet in de buurt van een hitte bron of in direct zonlicht.



Accessoires.

Gebruik alleen bijgeleverde accessoires.



Declaration of conformity

GB Caliber hereby declares that the item CA750R2/CA1250R4/CA1500R1 is in compliance with the essential requirements and other relevant provisions of Directive 2004/108/EC (CE) and 2011/65/EU (RoHS)

FR Par la présente Caliber déclare que l'appareil CA750R2/CA1250R4/CA1500R1 est conforme aux exigences essentielles et aux autres dispositions pertinentes de la directive 2004/108/EC (CE) et 2011/65/EU (RoHS).

DE Hiermit erklärt Caliber, dass sich das Gerät CA750R2/CA1250R4/CA1500R1 in Übereinstimmung mit den grundlegenden Anforderung und übrigen einschlägigen Bestimmungen der Richtlinie 2004/108/EC (CE) und 2011/65/EU (RoHS) befindet.

IT Con la presente Caliber dichiara che questo CA750R2/CA1250R4/CA1500R1 è conforme ai requisiti essenziali ed alle altre disposizioni pertinenti stabilite dalla direttiva 2004/108/EC (CE) e 2011/65/EU (RoHS).

ES Por medio de la presente Caliber declara que el CA750R2/CA1250R4/CA1500R1 cumple con los requisitos esenciales y otras disposiciones aplicables o exigibles de la Directiva 2004/108/EC (CE) y 2011/65/EU (RoHS).

PT Caliber declara que este CA750R2/CA1250R4/CA1500R1 está conforme com os requisitos essenciais e outras disposições da Directiva 2004/108/EC (CE) e 2011/65/EU (RoHS).

S Härmed intygar Caliber att denna CA750R2/CA1250R4/CA1500R1 Pro står i överensstämmelse med de väsentliga egenskapskrav och övriga relevanta bestämmelser som framgår av direktiv 2004/108/EC (CE) och 2011/65/EU (RoHS).

PL Niniejszym Caliber oświadcza, że CA750R2/CA1250R4/CA1500R1 jest zgodne z zasadniczymi wymaganiami oraz innymi stosownymi postanowieniami Dyrektywy 2004/108/EC (CE) i 2011/65/EU (RoHS).

DK Undertegnede Caliber erklærer hermed, at følgende udstyr CA750R2/CA1250R4/CA1500R1 overholder de væsentlige krav og øvrige relevante krav i direktiv 2004/108/EC (CE) og 2011/65/EU (RoHS).

EE Käesolevaga kinnitab Caliber seadme CA750R2/CA1250R4/CA1500R1 vastavust direktiivi 2004/108/EC (CE) ja 2011/65/EU (RoHS) põhinõuetele ja nimetatud direktiivist tulenevatele teistele asjakohastele sätetele.

LT Šiuo Caliber deklaruoja, kad šis CA750R2/CA1250R4/CA1500R1 atitinka esminius reikalavimus ir kitas 2004/108/EC (CE) ir 2011/65/EU (RoHS) Direktyvos nuostatas.

FI Caliber vakuuttaa täten että CA750R2/CA1250R4/CA1500R1 tyyppinen laite on direktiivin 2004/108/EC (CE) ja 2011/65/EU (RoHS) oleellisten vaatimusten ja sitä koskevien direktiivin muiden ehtojen mukainen.

IS Hér með lýsi Caliber yfir því að CA750R2/CA1250R4/CA1500R1 erí samræmi við grunnkröfur og aðrar kröfur, sem gerðar eru í tilskipun 2004/108/EC (EMC), 2006/95/EC (LVD) og 2009/125/EC (ERP).

NO Caliber erklærer herved at utstyret CA750R2/CA1250R4/CA1500R1 er i samsvar med de grunnleggende krav og øvrige relevante krav i direktiv 2004/108/EC (CE) og 2011/65/EU (RoHS).

NL Hierbij verklaart Caliber dat het toestel CA750R2/CA1250R4/CA1500R1 in overeenstemming is met de essentiële eisen en de andere relevante bepalingen van richtlijn 2004/108/EC (CE) en 2011/65/EU (RoHS).

Test standards:

EN 55013:2013

EN 55020:2007+A11:2011

EN 50498:2010



Declaration form can be found at:

www.caliber.nl/media/forms/DeclarationCA750R2.pdf

www.caliber.nl/media/forms/DeclarationCA1250R4.pdf

www.caliber.nl/media/forms/DeclarationCA1500R1.pdf

WWW.CALIBER.NL

CALIBER HEAD OFFICE • The Netherlands • Fax: +31 416 69 90 01 • E-mail: info@caliber.nl