



# **RDD 771**

**QUICKSTART GUIDE**

**GB · F · D · NL**



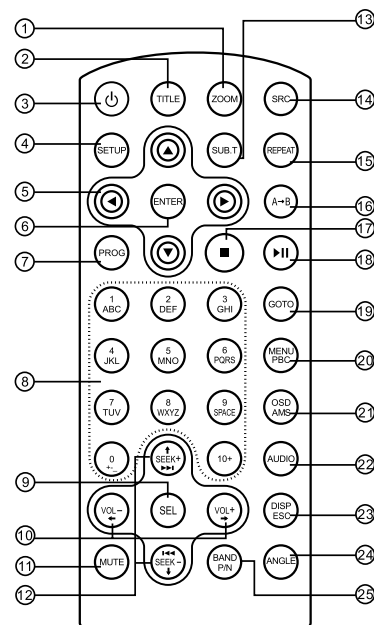
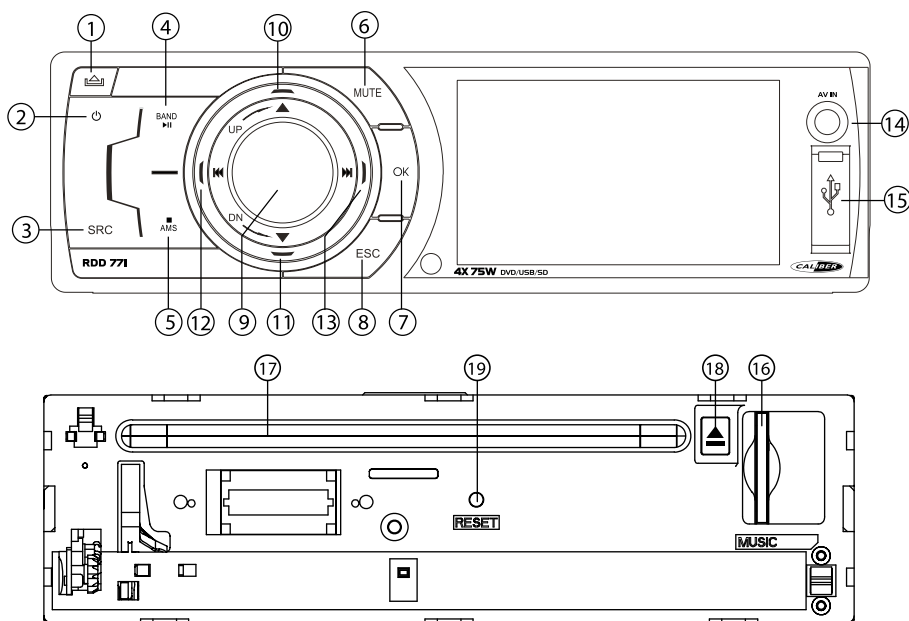

## HEADUNIT

- |  |  |
|--|--|
| <ol style="list-style-type: none"> <li>1. Release frontpanel</li> <li>2. Power on/off</li> <li>3. Source select, long press for source menu</li> <li>4. - Band select (tuner)<br/>- Hold &gt;2 sec for RDS type selection (tuner)<br/>- Play/pause (media play)</li> <li>5. AMS (auto memory store)<br/>- short press: preset station scan<br/>- long press: auto memory store</li> <li>6. Mute</li> <li>7. Ok, press to confirm selected item</li> <li>8. ESC button, return to previous mode</li> <li>9. Rotary volume knob<br/>- short press: Audio menu*<br/>- long press: Settings**</li> </ol> | <ol style="list-style-type: none"> <li>10. - Go to previous stored station (tuner)<br/>- One folder down (media play)</li> <li>11. - Go to next stored station (tuner)<br/>- One folder up (media play)</li> <li>12. - Search radiostation backward (tuner)<br/>- Previous track (media play)</li> <li>13. - Search radiostation forward (tuner)<br/>- Next track (media play)</li> <li>14. Audio video input</li> <li>15. USB port</li> <li>16. SD card slot (up to 32GB SDHC)</li> <li>17. Disc slot</li> <li>18. Disc eject</li> <li>19. Reset button, press with non-metallic pointed object and hold 5 seconds to reset the unit to the factory default.</li> </ol> |
|--|--|

## REMOTE CONTROL

1. Zoom (DVD/CD)
2. Title
3. Power on/off
4. Setup
5. Menu cursor
6. Enter
7. Program
8. Numeric keys
9. Open settings, use rotate knob to adjust
10. Volume
11. Mute
12. Tune up / skip track
13. Subtitle (DVD)
14. Source select
15. Repeat
16. Repeat A-B
17. Stop/return
18. Play/pause
19. Go to search
20. - DVD menu  
- PBC (VCD 2.0)
21. - OSD on screen display (DVD)  
- AMS: search and store stations automatically (tuner)
22. DVD audio (L/R/stereo)
23. Display clock (DVD)  
ESC, return to previous mode
24. Viewing angle (DVD)
25. Video system (PAL/NTSC/Auto)  
Radio band select (tuner)

## \*AUDIO / VIDEO SETTINGS

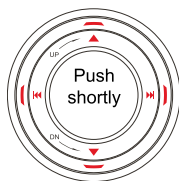

## \*\*SYSTEM SETTING

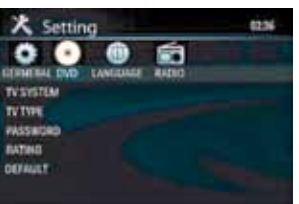
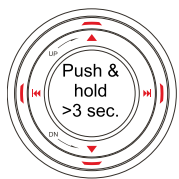

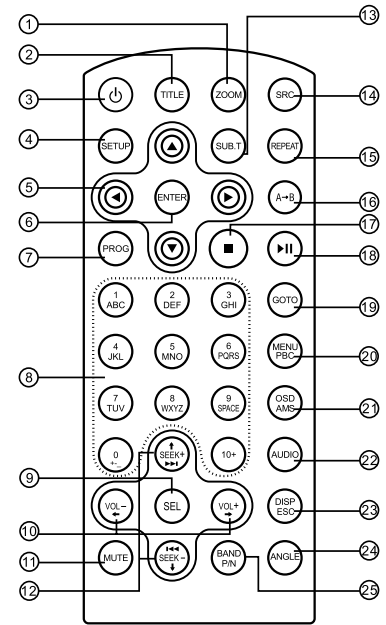
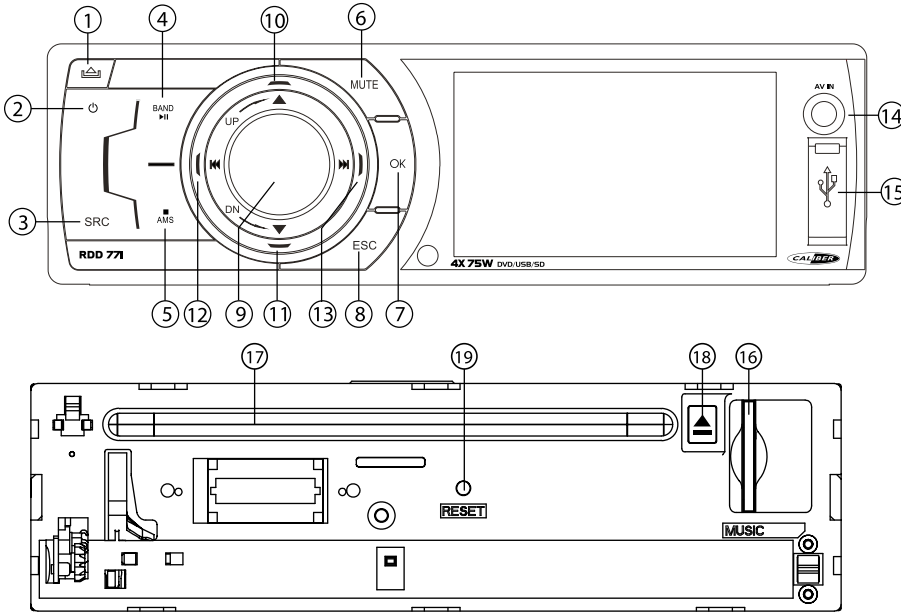

## AUTORADIO

- |  |  |
|--|--|
| <ol style="list-style-type: none"> <li>1. Enlever la façade</li> <li>2. Marche/arrêt</li> <li>3. Sélection de la source, appuyez sur la touche plus longtemps pour choisir la source</li> <li>4. - Sélection de la bande FM (tuner)<br/>- Marche/pause (mode media)</li> <li>5. AMS (mémoire automatique)<br/>- appuyez sur la touche : recherche des stations<br/>- appuyez sur la touche plus longtemps: mémorisation automatique</li> <li>6. Sourdine</li> <li>7. Ok, appuyez pour confirmer la sélection</li> <li>8. Touche ESC, retour au mode précédent</li> <li>9. Touche volume<br/>- appuyez sur la touche : Menu Audio*<br/>- Appuyez sur la touche plus longtemps : Réglages**</li> </ol> | <ol style="list-style-type: none"> <li>10. - Retour à la station mémorisée (tuner)<br/>- Dossier précédent (mode media)</li> <li>11. - Avance à la station suivante (tuner)<br/>- Dossier suivant (mode media)</li> <li>12. - Recherche des stations précédentes (tuner)<br/>- Dossiers précédents (mode media)</li> <li>13. - Recherche des stations suivantes (tuner)<br/>- Dossier suivant (mode media)</li> <li>14. Entrée Audio vidéo</li> <li>15. USB port</li> <li>16. SD card slot (compatible jusqu'à 32 GB SDHC)</li> <li>17. Disc slot</li> <li>18. Disc eject</li> <li>19. Touche reset, appuyez et maintenez pendant 5 secondes pour la remise à zéro.</li> </ol> |
|--|--|

## TELECOMMANDE

1. Zoom (DVD/CD)
2. Titre
3. Marche/arrêt
4. Menu
5. Selections
6. Enter
7. Programmes
8. Sélection numérique
9. Réglages, utilisez les touches pour la sélection.
10. Volume
11. Sourdine
12. Avance
13. Sous- titres (DVD)
14. Choix de la source
15. Repetition
16. Repetition A-B
17. Arrêt/retour
18. Marche/pause
19. Recherche
20. - Menu DVD  
- PBC (VCD 2.0)
21. - OSD sur écran (DVD)  
- AMS: Mémoire automatique (tuner)
22. DVD audio (L/R/stereo)
23. Affichage heure (DVD)  
ESC, retour au choix précédent
24. Angle (DVD)
25. Video system (PAL/NTSC/Auto)  
Choix de la bande radio (tuner)

## \*RÉGLAGES AUDIO / VIDEO

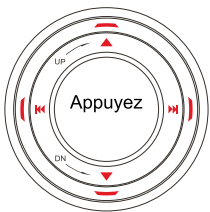

## \*\*RÉGLAGES



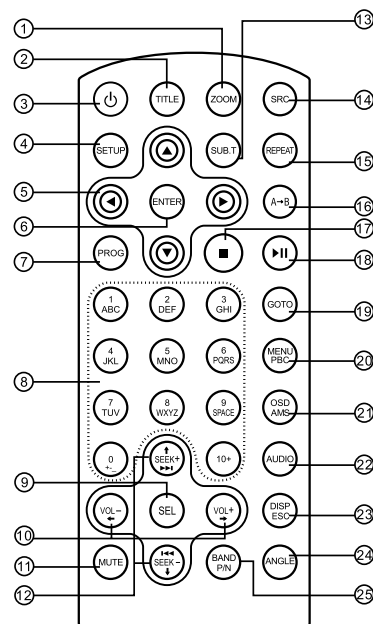
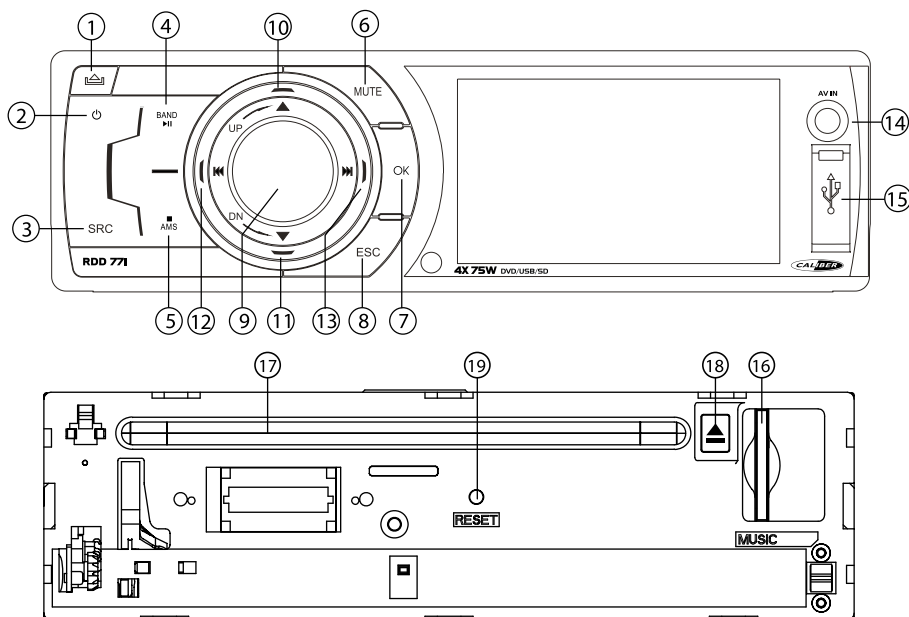

## RADIO

- |  |  |
|--|--|
| 1. Frontbedienteil abnehmen                              | - Einen Ordner höher (Media)   |
| 2. EIN/AUS-Schalter                                      | 11. - Vor zum nächsten gespeicherten Sender (Tuner)  |
| 3. Auswahl, lang drücken für Auswahlmenü                 | - Einen Ordner tiefer (Media)  |
| 4. - Band Auswahl (Tuner)                                | 12. - Suche Radiosender rückwärts (Tuner)  |
| - Abspielen/Pause (Media)                                | - Vorheriges Lied/Kapitel (Media)  |
| 5. AMS (Auto Senderspeicherung)                          | 13. - Suche Radiosender vorwärts (Tuner)   |
| - kurz drücken: Gespeicherte Sender durchlaufen          | - Nächstes Lied/Kapitel (Media)  |
| - lang drücken: automatische Senderspeicherung           | 14. Audio Video Eingang  |
| 6. Stumm schalten  | 15. USB Port   |
| 7. Ok, drücken um die Auswahl zu bestätigen              | 16. SD Kartenslot (bis 32GB SDHC)  |
| 8. ESC Taste, zurück zu vorherigen Menü                  | 17. Disk Schacht   |
| 9. Lautstärke Knopf                                      | 18. Disk Auswurf   |
| - kurz drücken: Audio Menü*                              | 19. Reset Taster, drücken Sie ca. 5 sek. mit einem nicht metallischem Stift um das Gerät in den Auslieferungszustand zu versetzen. |
| - lang drücken: System Einstellungen**                   |  |
| 10. - Zurück zum vorherigen gespeicherten Sender (Tuner) |  |

## FERNBEDIENUNG

1. Zoom (DVD/CD)
2. Titel
3. Ein/Aus Schalter
4. Einstellungen
5. Menu Pfeil
6. Eingabe
7. Programm
8. Numerische Tasten
9. Öffnet das Einstellmenü, benutzen Sie den Drehknopf zur Einstellung
10. Lautstärke
11. Stumm schalten
12. Nächster Sender / nächster Titel
13. Untertitel (DVD)
14. Auswahl
15. Wiederholung
16. Wiederholung A-B
17. Stop/Zurück
18. Abspielen/Pause
19. Gehe zu Suche
20. - DVD Menub  
- PBC (VCD 2.0)
21. - OSD Bildschirm Menü (DVD)  
- AMS (Auto Senderspeicherung)
22. DVD Audio (L/R/Stereo)
23. Anzeige Uhrzeit (DVD)  
ESC, zurück zu vorherigen Menü
24. Blickwinkel (DVD)
25. Video System (PAL/NTSC/Auto)  
Radio Band Auswahl (Tuner)

## \*AUDIO / VIDEO EINSTELLUNGEN

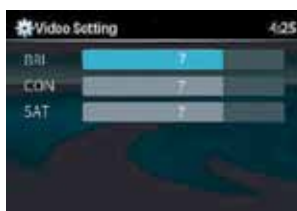

## \*\*SYSTEM EINSTELLUNGEN



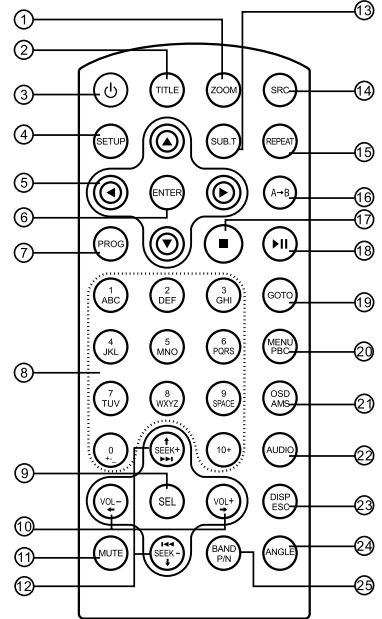
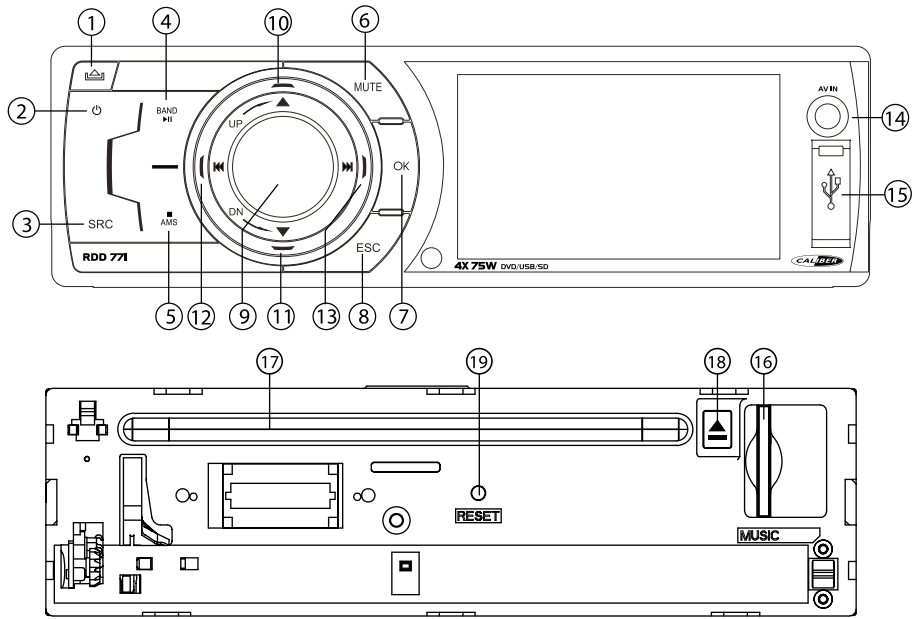

**HEADUNIT**

- |   |  |
|---|--|
| <ol style="list-style-type: none"> <li>1. Frontpaneel ontgrendelen</li> <li>2. In- / uitschakelen</li> <li>3. Bron selecteren, lang ingedrukt houden voor bron menu weergave</li> <li>4. - Band selectie (radio)<br/>- Afspelen/pauze (media afspelen)</li> <li>5. AMS (auto memory store)<br/>- kort indrukken: scan geprogrammeerde zenders.<br/>- lang indrukken: zenders automatisch zoeken en opslaan</li> <li>6. Mute (geluid uitschakelen)</li> <li>7. Ok, druk in om het geselecteerde item te bevestigen</li> <li>8. ESC toets, keer terug naar de vorige modus</li> <li>9. Volume draaiknop<br/>- kort indrukken: Audio menu*<br/>- lang indrukken: Instellingen**</li> </ol> | <ol style="list-style-type: none"> <li>10. - Ga naar de vorige opgeslagen zender (radio)</li> <li>11. - Ga naar de volgende opgeslagen zender (radio)</li> <li>12. - Zoek terug naar radiozender (radio)</li> <li>13. - Zoek vooruit naar radiozender (radio)</li> <li>14. Audio video input</li> <li>15. USB poort</li> <li>16. SD card slot (tot 32GB SDHC)</li> <li>17. Disc slot</li> <li>18. Disc uitwerpen</li> <li>19. Reset toets, druk in met niet-metalen puntig voorwerp en houd 5 sec. ingedrukt. De unit keert terug naar de fabrieksinstellingen.</li> </ol> |
|---|--|

**AFSTANDSBEDIENING**

1. Inzoomen (DVD/CD)
2. Titel
3. In- / uitschakelen
4. Setup
5. Menu navigatie
6. Enter
7. Programmeren
8. Numerieke toetsen
9. Open instellingen, gebruik de volume draaiknop om aan te passen
10. Volume
11. Mute (geluid uit)
12. Radiozender verder / track overslaan
13. Ondertiteling (DVD)
14. Bron selecteren
15. Herhalen
16. Herhalen A-B
17. Stop/terugkeren
18. Afspelen/pauze
19. Ga naar zoekfunctie
20. - DVD menu  
- PBC (VCD 2.0)
21. - OSD on screen display (DVD)  
- AMS: automatisch zoeken en opslaan van zenders (radio)
22. DVD audio (L/R/stereo)
23. Tijdweergave (DVD)  
ESC, terugkeren naar de vorige modus
24. Kijkhoek (DVD)
25. Video systeem (PAL/NTSC/Auto)  
Radio band selectie (radio)

**\*AUDIO / VIDEO INSTELLINGEN**

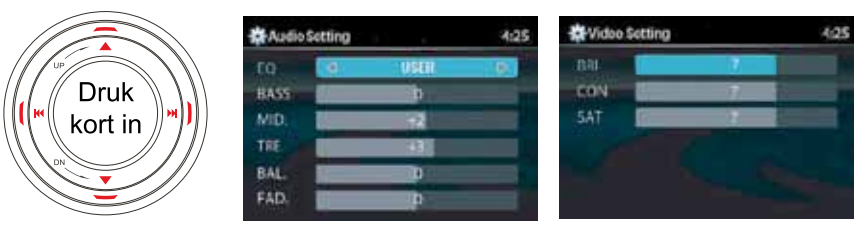

**\*\*SYSTEM INSTELLINGEN**



## EN - PRECAUTIONS

- Use only in a 12-volt DC negative-ground electrical system.
- Disconnect the vehicle's negative battery terminal while mounting and connecting the unit.
- When replacing the fuse, be sure to use one with an identical amperage rating.
- Using a fuse with a higher amperage rating may cause serious damage to the unit.
- DO NOT attempt to disassemble the unit. Laser beams from the optical pickup are dangerous to the eyes.
- Make sure that pins or other objects do not get inside the unit; they may cause malfunctions, or create safety hazards such as electrical shock or laser beam exposure.
- If you have parked the car for a long time in hot or cold weather, wait until the temperature in the car become normal before operating the unit.
- Keep the volume at a level at which you can hear outside warning sounds (horns sirens, etc.).

## FR - PRÉCAUTIONS

- N'utilisez que dans un système électrique 12 volts CD de polarité négative.
- Déconnectez la borne négative de la batterie du véhicule lors du montage et de la connexion de l'unité.
- Lors du remplacement du fusible, veillez à un fusible avec un ampérage identique.
- Utilisez un fusible avec un ampérage supérieur peut causer de graves dommages à l'unité.
- N'essayez PAS de démonter l'unité. Les rayons laser du capteur optique sont dangereux pour les yeux.
- Vérifiez que les broches ou autres objets ne pénètrent pas dans l'unité ; ils peuvent entraîner des dysfonctionnements, ou créer des risques pour la sécurité tels que des chocs électriques ou une exposition au rayon laser.
- Si vous avez parké la voiture pendant un long moment par temps froid ou chaud, attendez que la température dans la voiture redevienne normale avant de mettre l'unité en marche.
- Maintenez le volume à un niveau qui vous permet d'entendre les bruits d'avertissement extérieurs (klaxons, sirènes, etc.).

## DE - VORSICHTSMASSNAHMEN

- Ausschließlich mit 12-Volt-Gleichstrom und negativer Masseverbindung verwenden.
- Demontieren Sie vor Arbeiten am Fahrzeug die positive Klemme der Fahrzeugbatterie.
- Achten Sie beim Auswechseln der Sicherung darauf, dass die neue Sicherung über die gleiche Stromleistung verfügt, die Verwendung einer Sicherung mit einer höheren Stromleistung kann zu schwerwiegenden Schäden am Gerät führen.
- Versuchen Sie UNTER KEINEN UMSTÄNDEN das Gerät zu öffnen. Die Laserstrahlen des optischen Tonabnehmers können zu schwerwiegenden Augenschäden führen.
- Stellen Sie sicher, dass keine Stifte oder andere Gegenstände ins Innere des Gerätes gelangen. Sie können zu Fehlfunktionen oder Sicherheitsrisiken, wie Stromschläge oder der Bloßstellung der Laserstrahlen führen.
- Wenn das Fahrzeug längere Zeit bei heißem oder kaltem Wetter im Freien abgestellt war, sollte mit dem Betrieb des Geräts zugewartet werden, bis die Temperatur sich im inneren des Fahrzeuges normalisiert hat.
- Die Lautstärke muss auf einen Pegel beschränkt werden, dass Warngeräusche von außen (Polizei, Sanität usw.) noch hörbar sind.

## IT - PRECAUZIONI

- Utilizzare solo con un impianto elettrico a 12 volt, CC, con negativo e terra.
- Disconnettere il terminale negativo della batteria del veicolo prima di montare e collegare l'apparecchio.
- Al momento di sostituire il fusibile, assicurarsi che abbia lo stesso amperaggio.
- L'utilizzo di un fusibile con amperaggio maggiore può danneggiare seriamente l'apparecchio.
- NON cercare di smontare l'apparecchio. I raggi laser del lettore ottico sono pericolosi per gli occhi.
- Assicurarsi che nessun oggetto metallico entri nell'apparecchio, poiché ciò potrebbe causare malfunzionamenti oppure problemi come scosse elettriche o esposizione a raggi laser.
- Se l'auto rimane parcheggiata per lungo tempo a temperature troppo elevate o troppo basse, prima di avviare l'apparecchio, attendere che la temperatura del veicolo torni normale.
- Tenere il volume ad un livello tale da permettere di sentire le segnalazioni sonore di pericolo esterne (claxon, sirene, ecc.).

## SP - PRECAUCIONES

- Utilice solamente en un sistema eléctrico de 12 voltios DC de tierra negativa.
- Desconecte el terminal negativo de la batería del vehículo mientras que monta y conecta la unidad.
- Al sustituir el fusible, asegúrese de utilizar otro con un grado de amperaje idéntico.
- Usar un fusible con un grado de amperaje más alto puede causar graves averías a la unidad.
- NO intente desmontar la unidad. Los rayos láser del lector óptico son peligrosos para los ojos.
- Asegúrese que los pernos u otros objetos no entren en la unidad; estos pueden causar fallos, o derivar en peligros para la seguridad, tales como choques eléctricos o exposición a rayos láser.
- Si usted ha aparcado el coche durante mucho tiempo en clima muy cálido o frío, espere hasta que la temperatura en el coche se normalice antes de poner la unidad en funcionamiento.
- Mantenga el volumen a un nivel al cual usted pueda oír los sonidos exteriores de alerta (bocinas, sirenas, etc.).

## PT - PRECAUÇÕES

- Use só em um sistema eléctrico negativo-terra de 12-volt CC.
- Desligue o terminal negativo da bateria do veículo, ao montar e ligar a unidade.
- Ao realizar a substituição do fusível, certifique-se de usar outro com o valor nominal de amperagem idêntico.
- O uso de um fusível com valor nominal de amperagem mais alto pode provocar danos graves na unidade.
- NÃO tente desmontar a unidade. Os raios laser provenientes do fonocaptor óptico são nocivos para os olhos.
- Certifique-se que pinos ou outros objectos não venham a cair no interior da unidade; eles podem provocar mau funcionamentos ou criar perigos relativos à segurança, assim como choques eléctricos ou exposição a raios.
- Se estacionou o carro por um longo período com tempo quente ou frio, guarde até que a temperatura no carro volte ao normal, antes de operar a unidade.
- Mantenha o volume em um nível no qual consiga-se ouvir sons de advertência externos (buzinas, sirenes, etc.).

## SW - ATTÄNKAN PÅ

- Använd endast ett 12-volts elsystem med negativt jordad likström.
- Koppla bort minuspolen på fordonets batteri vid montering och demontering av enheten.
- Använd alltid samma amperestyrka vid byte av säkring
- Om en säkring med högre amperestyrka används kan detta skada enheten allvarligt.
- FÖRSÖK INTE att demontera enheten. Laserstrålarna från den optiska pick-upen är farliga för ögonen.
- Se till att inte nålar eller andra objekt kommer in i enheten. De kan orsaka funktionsproblem eller faror som elektriska stötar eller exponering för laserstrålen.
- Vänta med att starta enheten tills temperaturen i din bil är normal, om du parkerat den under en längre tid i varmt eller kallt väder.
- Ställ in volymen på en nivå så att du hör varningsljud utifrån (t ex signalhorn).

## PL - ŚRODKI OSTROŻNOŚCI

- Korzystaj wyłącznie z instalacji elektrycznej 12 Volt z biegunem ujemnym uziemionym.
- Odciąć ujemny styk akumulatora pojazdu przy podłączaniu i montażu jednostki.
- Podczas wymiany bezpiecznika upewnij się, że zostaje założony bezpiecznik o takiej samej wartości znamionowej natężenia prądu.
- Użycie bezpiecznika o wyższej wartości dopuszczalnego natężenia może spowodować poważne uszkodzenia urządzenia.
- NIE WOLNO rozmontowywać urządzenia. Promienie lasera z urządzenia optycznego są groźne dla oczu.
- upewnij się, że wtyki lub inne elementy nie dostały się do środka urządzenia ponieważ mogą one być powodem awarii lub stwarzać zagrożenia dla bezpieczeństwa takie jak wstrząs elektryczny lub ekspozycja na promienie lasera.
- Przy długim okresie parkowania pojazdu i wysokiej lub niskiej temperaturze otoczenia, należy przed włączeniem urządzenia odczekać do momentu, kiedy temperatura wnętrza pojazdu osiągnie stan normalny.
- Poziom głośności należy ustawić na poziomie pozwalającym dosłyszeć dźwięki ostrzegające pochodzące z zewnątrz pojazdu (klaksony, syreny itp.).

## GR - ΠΡΟΛΗΠΤΙΚΑ ΜΕΤΡΑ

- Χρήση μόνο για ηλεκτρικό σύστημα αρνητικού εδάφους Συνεχούς Ρεύματος 12-βολτ.
- Αποσυνδέστε το τερματικό αρνητικής μπαταρίας του οχήματος κατά την εγκατάσταση και σύνδεση της μονάδας.
- Κατά την αντικατάσταση της ασφάλειας, βεβαιωθείτε ότι χρησιμοποιείτε μια με ίδια αμπερ.
- Η χρήση ασφάλειας περισσότερων αμπερ ενδέχεται να προκαλέσει σοβαρές ζημιές στη μονάδα.
- ΜΗΝ προσπαθήσετε να αποσυναρμολογήσετε τη μονάδα. Οι ακτίνες λέιζερ του οπτικού ίσκου είναι επικίνδυνες για τα μάτια.
- Βεβαιωθείτε ότι οι εισέρχονται στη μονάδα καρφίτσες ή άλλα αντικείμενα, μπορούν να προκαλέσουν δυσλειτουργίες, ή να δημιουργήσουν κινδύνους ασφαλείας όπως ηλεκτροπληξία ή έκθεση σε ακτίνες λέιζερ.
- Εάν έχετε σταθμεύσει το αυτοκίνητο για μεγάλο χρονικό διάστημα σε ζεστό ή κρύο καιρό, περιμένετε μέχρι η θερμοκρασία του αυτοκινήτου να γίνει φυσιολογική προτού λειτουργήσετε τη μονάδα.
- Κρατήστε την ένταση σε επίπεδο στο οποίο να ακούτε εξωτερικούς προειδοποιητικούς ήχους (κόρνες, σειρήνες, κ.τ.λ.)

## SK - UPOZORNENIA

- Používajte len 12-Voltový jednosmerný prúd , elektrický systém s negatívnym ukostrením.
- Odpojte negatívny pól batérie vozidla pred tým, než nainštalujete a pripojíte zariadenie.
- Ak meníte poistku , presväďte sa, či prúd poistky zodpovedá vymenenej.
- Použitím väčšej poistky môžete spôsobiť zničenie zariadenia.
- NEPOKÚŠAJTE SA rozmontovať zariadenie. Zásah laserovým lúčom je nebezpečný pre oči.
- Presväďte sa, či kolíky alebo iné predmety nespádli do zariadenia , môžu spôsobiť nefunkčnosť, alebo zapríčiniť nebezpečie elektrického skratu, alebo ožiarenie laserom.
- Ak odstavíte auto na dlhšiu dobu na horúce alebo studené miesto , počkajte kým sa teplota v interiéri vyrovná na normálnu teplotu, pred tým, než spustíte zariadenie.
- Udržujte hlasitosť na takej úrovni, aby ste počuli vonkajšie varovné zvuky (klaksony, sirény ,atd.)

## NL - Voorzorgsmaatregelen

- Alleen gebruiken in een 12Volt - negatieve massa elektrisch systeem.
- Koppel de negatieve terminal van de accu los, wanneer er aan de montage en bevestiging van deze unit gewerkt wordt.
- Vervang een gebroken zekering altijd door een zekering met dezelfde waarde, bij gebruik van een zekering met een hogere waarde kan de unit ernstig beschadigd raken.
- Demonteer deze unit nooit zelf, de laserstralen van de unit zijn schadelijk voor de ogen.
- Voorkom dat er vreemde voorwerpen in de unit terechtkomen, dit kan schade veroorzaken, en een gevaar voor de gezondheid vormen, door bijvoorbeeld elektrische schokken of blootstelling aan de laserstralen.
- Wanneer uw auto voor langere tijd in een zeer warme of zeer koude omgeving heeft gestaan, wacht dan met de bediening van uw unit totdat er in de auto weer een normale temperatuur is.
- Houd het volume op een sterkte waarbij waarschuwingssignalen van buitenaf nog hoorbaar blijven (claxons, sirenes e.d.)

**WWW.CALIBER.NL**

**CALIBER HEAD OFFICE** · The Netherlands · Fax: +31 (0)416 69 90 01 · E-mail: [info@calibernl](mailto:info@calibernl)